



**ND** ナンバー・ディスプレイ 対応  
ネーム・ディスプレイ / キャッチホン・ディスプレイ



デジタルコードレスホン

# DCP-5300w/5300

## 取扱説明書

このたびは、デジタルコードレスホンDCP-5300w/5300をお買い求めいただきまして、まことにありがとうございます。

- ご使用前に、この「取扱説明書」をよくお読みのうえ、内容を理解してからお使いください。
- お読みになったあとも、本商品のそばなどいつも手もとに置いてお使いください。



**NTT西日本用**

技術基準適合認証品

確認と  
準備

電話

電話帳

留守番  
電話

電話  
サービス

お好み  
設定





必要な  
とき

困った  
とき

# 安全にお使いいただくために必ずお読みください

この取扱説明書には、あなたや他の人々への危害や財産への損害を未然に防ぎ、本商品を安全にお使いいただくために、守っていただきたい事項を示しています。  
その表示と図記号の意味は次のようになっています。内容をよく理解してから本文をお読みください。  
本書を紛失または損傷したときは、当社のサービス取扱所またはお買い求めになった販売店でお求めください。

## 本書中のマーク説明

 <b>危険</b>	この表示を無視して、誤った取り扱いをすると、人が死亡または重傷を負う危険が切迫して生じることが想定される内容を示しています。
 <b>警告</b>	この表示を無視して、誤った取り扱いをすると、人が死亡または重傷を負う可能性が想定される内容を示しています。
 <b>注意</b>	この表示を無視して、誤った取り扱いをすると、人が傷害を負う可能性が想定される内容および物的損害のみの発生が想定される内容を示しています。
 <b>お願い</b>	この表示を無視して、誤った取り扱いをすると、本商品の本来の性能を発揮できなかったり、機能停止を招く内容を示しています。
 <b>お知らせ</b>	この表示は、本商品を取り扱ううえでの注意事項や、知っておくと便利な内容を示しています。

## ご使用にあたってのお願い

本商品をご使用にあたって、当社のレンタル電話機がご不要となった場合は、局番なしの116番または当社のサービス取扱所にご連絡いただければ、ご連絡をいただいた日をもって「機器使用料」は不要となります。

- 本商品の仕様は国内向けとなっておりますので、海外ではご利用できません。  
This telephone system is designed for use in Japan only and cannot be used in any other country.
- 本商品の故障、誤動作、不具合、あるいは停電などの外部要因によって、通信、録音などの機会を逸したために生じた損害、または本商品に登録された情報内容の消失などにより生じた損害などの純粋経済損失につきましては、当社は一切その責任を負いかねますので、あらかじめご了承ください。本商品に登録された情報内容は、別にメモをとるなどして保管くださるようお願いいたします。
- 本商品を設置するための配線工事および修理には、工事担任者資格を必要とします。無資格者の工事は、違法となりまた事故のもととなりますので絶対におやめください。
- 支店、営業所から遠距離の場合にはお使いになれないことがありますのでご相談ください。
- 本書の内容につきましては万全を期しておりますが、お気づきの点がございましたら、当社のサービス取扱所へお申しつけください。
- 操作早見表をご使用の際は、必ず取扱説明書をよくお読みになり、ご理解いただいたうえでお使いください。
- 使用済の電池パックなどは貴重な資源です。使用後は端子が接触しないように、端子にテープを貼るなどの処置をしてから当社のサービス取扱所などへお持ちいただくか、回収を行っている市町村の指示に従ってください。リサイクルの推進にご協力をお願いします。

- 本商品は、お客様固有のデータを登録または保持可能な商品です。本商品内に登録または保持されたデータの流出による不測の損害などを回避するために、本商品を廃棄、譲渡、返却される際には、本商品内に登録または保持されたデータを取扱説明書の消去方法（ 9ページ）にしたがって消去願います。

## 商標・登録商標について

- BluetoothはBluetooth SIG, Inc.の米国およびその他の国における登録商標または商標です。  
その他、本書に記載の会社名・ロゴ・製品名・ソフトウェア名は、各会社の商標または登録商標です。

## 本書中の記載について

- 本書では、「主電話機」を「親機」、「コードレス電話機」を「子機」、「ハンドセット」を「受話器」と表記しています。

## 電池パックのお取り扱いについて

### 危険

- 電池パックの充電は、子機に装着し専用の充電器を使用して行ってください。その他の充電条件で充電すると、電池パックの液もれ、発熱、破裂により、火災・感電・やけど・けがの原因となることがあります。
- 電池パックは、プラス・マイナスの向きが決められています。子機に装着するときは、端子の向きを確かめて入れてください。まちがった入れかたをすると、電池パックの液もれ、発熱、破裂により、火災・感電・やけど・けがの原因となることがあります。
- 電池パックは、DCP-5300 w / DCP-5300 に付属の子機専用です。付属の子機以外の機器で使用すると、電池パックの液もれ、発熱、破裂により、火災・感電・やけど・けがの原因となることがあります。
- 電池パックを使用する場合は、以下のことを必ず守ってください。電池パックの液もれ、発熱、破裂により、火災・感電・やけど・けがの原因となることがあります。
  - ・火の中に投入したり、加熱しない。
  - ・直接はんだ付けしない。
  - ・プラス・マイナスを針金などの金属類で接触しない。
  - ・外装チューブ(被覆)をはがしたり、傷をつけない。
  - ・水や海水につけたり、ぬらさない。
- 電池パックを分解、改造しないでください。電池パックの液もれ、発熱、破裂により、火災・感電・やけど・けがの原因となることがあります。
- 電池パック内部の液が眼に入ったときは、失明のおそれがありますので、こすらずにすぐにきれいな水で洗ったあと、直ちに医師の治療を受けてください。

### 警告

- 電池パック内部の液が皮膚や衣服に付着した場合には、皮膚に障害を起こすおそれがありますので、直ちにきれいな水で洗い流してください。
- めれた手で電池パックを交換しないでください。感電の原因となることがあります。
- 電池パックは、直射日光の強いところや高温多湿の場所での使用、保管は避けてください。電池パックの性能や寿命を低下させる原因となることがあります。

### 注意

- 電池パックの充電温度範囲は 5℃～35℃です。この温度範囲以外で充電すると、液もれや発熱したり、電池パックの性能や寿命を低下させる原因となることがあります。
- 電池パックに強い衝撃を与えたり、投げつけたりしないでください。電池パックの液がもれたり、発熱・破裂させる原因となることがあります。
- 電池パックは、2年程度で交換してください。長期間電池パックを装着したままでご使用になると、液もれによるトラブルが発生する場合があります。

安全にお使いいただくために必ずお読みください

# 安全にお使いいただくために必ずお読みください

## 本商品の設置場所について



- 本商品を次のような環境に置かないでください。火災・感電・故障の原因となることがあります。
  - ・直射日光が当たる場所、暖房設備やボイラーなどの近くや屋外などの温度の上がる場所。
  - ・調理台のそばなど、油飛びや湯気の当たるような場所。
  - ・湿気の多い場所や水・油・薬品などのかかるおそれがある場所。
  - ・ごみやほこりの多い場所、鉄粉、有毒ガスなどが発生する場所。
  - ・製氷倉庫など、特に温度が下がる場所。
- 本商品のそばに、水や液体の入った花瓶、植木鉢、コップ、化粧品、薬用品などの容器、または小さな金属類を置かないでください。本商品に水や液体がこぼれたり、小さな金属類が中に入った場合、火災・感電の原因となることがあります。



- 親機および充電器を壁に取り付けるときは、親機および充電器の重みにより落下しないようしっかりと取り付け、設置してください。落下して、けが・破損の原因となることがあります。
- 本商品をぐらついた台の上や傾いたところなど、不安定な場所に置かないでください。また、本商品の上に重いものを置かないでください。バランスがくずれて倒れたり、落下してけがの原因となることがあります。

## お願い

- 本商品を電気製品・AV・OA 機器などの磁気を帯びているところや電磁波が発生しているところに置かないでください(携帯電話の充電器、パソコン、電子レンジ、スピーカー、テレビ、ラジオ、ファクス、蛍光灯、電気こたつ、インバーターエアコン、電磁調理器など)。
  - ・磁気や電気雑音の影響を受けると雑音が大きくなったり、通話ができなくなることがあります(特に電子レンジ使用時には影響を受けることがあります)。
  - ・テレビ、ラジオなどに近いと受信障害の原因となったり、テレビ画面が乱れることがあります。
  - ・放送局や無線局などが近く、雑音が大きいつきは、親機の設置場所を移動してみてください。妨害電波が強すぎる場合は子機が使用できないことがあります。
- 本商品のスリットから虫(ゴキブリなど)が入ると、故障の原因となることがあります。
  - ・厨房や台所などに設置するときは、壁掛けにするなど虫が入らないようご注意ください。
- 金属製家具などの近くへの設置は避けてください。親機と子機間の電波が飛びにくくなります。
- 硫化水素が発生する場所(温泉地)や、塩分の多いところ(海岸)などでは、本商品の寿命が短くなる可能性があります。
- 周囲の環境(壁、家具など)によって使用範囲が狭くなります。
  - ・親機と子機間で内線通話をして、電波の強さを確認して通話できる範囲を確かめてください。
- 本商品を設置するときは、以下の点に留意してください。
  - ・親機と子機間、子機と別の子機間は約3 m 以上離してご使用ください。
  - ・同じ電話回線に他のコードレスホン、またはコードレス電話機付きファクスなどを接続すると、電波が相互に干渉しあって正常に動作しないことがあります。
  - ・隣接する電話回線2本以上に、それぞれコードレスホンを1セットずつ接続して使用する場合は、距離を十分に取って使用できる位置を確認してからお使いください。

## 本商品の設置場所について

### お願い

- 親機のアンテナは床面に対して垂直に立ててお使いください。
  - ・アンテナの状態が悪いと、電波が飛びにくくなり、子機を使用中に、雑音が入る場合があります。
  - ・親機と子機間で内線通話をして、雑音の入らない場所かどうかを確かめてから親機を設置してください。
- 子機を汚れやすいところに置かないでください。故障の原因となることがあります。

## 本商品のお取り扱いについて

### 警告

- 電源アダプタは、AC100Vの商用電源以外では、絶対に使用しないでください。火災・感電の原因となることがあります。
- 電源アダプタは根元まで確実に差し込んでください。差し込みが不完全ですと火災・感電の原因となることがあります。
- テーブルタップや分岐コンセント、分岐ソケットを使用した、タコ足配線はしないでください。火災・感電の原因となることがあります。
- 充電器および電源アダプタは、必ず付属のものを使用し、それ以外のは絶対にお使いにならないでください。火災・感電の原因となることがあります。
- 本商品は、高精度な制御や微弱な信号を取り扱う電子機器の近くに設置したり、近くで使用したりしないでください。
  - ・電子機器が誤動作するなどの原因となることがあります。
  - ・使用を制限された場所では使用しないでください。
  - 例：医療用電子機器など
- 本商品を分解、改造しないでください。火災・感電の原因となることがあります。
- 電源アダプタは、ほこりが付着していないことを確認してから電源コンセントに差し込んでください。また、半年から1年に1回は、電源アダプタを電源コンセントから抜いて点検・清掃をしてください。ほこりにより、火災・感電の原因となることがあります。なお、点検に関しては当社サービス取扱所にご相談ください。
- 本商品に水をかけたり、ぬれた手で本商品の操作や電源アダプタおよび電話機コードの抜き差しをしないでください。火災・感電の原因となることがあります。
- 電源アダプタコードおよび電話機コードを傷つけたり、破損したり、加工したり、無理に曲げたり、引っ張ったり、ねじったり、束ねたりしないでください。また、重い物をのせたり、加熱したりするとコードなどが破損し、火災・感電の原因となることがあります。電源アダプタコードや電話機コードが傷んだら当社のサービス取扱所に修理を依頼してください。
- 電源アダプタコードや電話機コードが傷んだ状態（芯線の露出、断線など）のまま使用すると、火災・感電の原因となることがあります。すぐに電源アダプタ、電話機コードを抜いて、当社のサービス取扱所に修理をご依頼ください。
- 万一、煙が出ている、変なにおいがするなどの異常状態のまま使用すると、火災・感電の原因となることがあります。親機は電源アダプタと電話機コードをそれぞれ電源コンセントと電話用コンセントから抜き、子機は直ちに充電をやめ、充電器の電源アダプタを電源コンセントから抜いて、煙が出なくなるのを確認し、当社のサービス取扱所に修理をご依頼ください。お客様による修理は危険ですから絶対におやめください。

安全にお使いいただくために必ずお読みください

# 安全にお使いいただくために必ずお読みください

## 本商品のお取り扱いについて



- 万一、本商品を落としたり、キャビネットを破損した場合、または、内部に異物や水などが入った場合は、親機は電源アダプタと電話機コードをそれぞれ電源コンセントと電話用コンセントから抜き、子機は直ちに充電をやめ、充電器の電源アダプタを電源コンセントから抜いて、当社のサービス取扱所に修理をご依頼ください。そのまま使用すると、火災・感電の原因となることがあります。
- 子機をねじったり、重い物をのせたり、強く押しつけたりして、圧迫しないでください。破損して、火災・やけど・けがの原因となることがあります。
- 本商品をお手入れするときは、電源アダプタを電源コンセントから抜いて行ってください。火災・感電の原因となることがあります。
- 本商品のそばで可燃性スプレーを使用しないでください。スプレーのガスが本商品内部の電磁部品などに付着すると、火災・感電の原因となることがあります。
- 本商品のお手入れには、アルコール、ベンジン、シンナーなどの引火性溶剤は使用しないでください。引火性溶剤が本商品内部の電磁部品などに付着したり、揮発性ガスが本商品内部に充満すると、火災・感電の原因となることがあります。
- 本商品を移動するときは、電源アダプタや電話機コードを抜いたことを確認してから行ってください。電源アダプタや電話機コードが電源コンセントや電話用コンセントに差し込まれたまま移動すると、コードなどが傷つき、火災・感電の原因となることがあります。
- 電源アダプタや電話機コードを電源コンセントや電話用コンセントから抜くときは、必ず電源アダプタやコネクタを持って抜いてください。コードを引っ張るとコードが傷つき、火災・感電や断線の原因となることがあります。
- 本商品や電源アダプタコード、電話機コードを熱器具に近づけないでください。キャビネットやコードの被覆が溶けて、火災・感電の原因となることがあります。
- 近くに雷が発生したときは、電源アダプタや電話機コードを電源コンセントや電話用コンセントから抜いてご使用を控えてください。雷による火災・感電の原因となることがあります。
- 充電器の充電端子部分に指輪やクリップなどの金属類を置かないでください。金属が熱くなり、火災・やけどの原因となることがあります。



- 本商品を長期間ご使用にならないときは、安全のため必ず親機の電源アダプタおよび充電器の電源アダプタを電源コンセントから抜いてください。また、電池パックを使用しているときは、子機の電池パックを取り出してください。
- 電話機や充電器に乗らないでください。特に、小さなお子様のいるご家庭では、ご注意ください。倒れたり、こわしたりしてけがの原因となることがあります。
- 親機および充電器の底面にはゴム製のすべり止めを使用していますので、ゴムとの接触面が、まれに変色するおそれがあります。

## 本商品のお取り扱いについて

### お願い

- 本商品をぬれた雑巾、ベンジン、シンナー、アルコールなどでふかないでください。本商品の変色や変形の原因となることがあります。汚れがひどいときは、薄い中性洗剤をつけた布をよくしぼって汚れをふき取り、やわらかい布でからぶきしてください。
- 本商品を落としたり、強い衝撃を与えないでください。故障の原因となることがあります。
- 親機および充電器の電源アダプタを抜いたままにしないでください。
  - ・留守番機能や子機、ドアホンが使用できません。
  - ・子機が充電できません。
  - ・子機のクイック通話が設定されている場合、充電中に充電器の電源アダプタが外れると子機はお話し中の状態となります。
  - ・ナンバー・ディスプレイおよびキャッチホン・ディスプレイを利用した機能が使用できません。
- 停電のときは、親機を使用してください。子機は使用できません。(P.93 ページ)
- 充電器にキャッシュカード、テレホンカードなどの磁気を利用したカード類を近づけないでください。カード類が使用なくなることがあります。
- 子機は防水が施されておりません。次のような使用はしないでください。
  - ・ぬらさないでください。
  - ・浴室で使用したり、水の中につけたりしないでください。
  - ・水滴が付いた場合は、なるべく早く乾いた布などでふき取ってください。
  - ・ぬれたまま、0℃以下になる場所に放置しないでください。
  - ・受話口や送話口の穴などに水滴が付いたときは、水滴を取り除いてからお使いください。
  - ・子機に水滴が付いたまま、充電器に戻さないでください。
- ハンズフリー（スピーカーホン）でお話しのとき、以下の点に注意してください。
  - ・送話口の前には、ものなどを置かないでください。また、送話口との距離は 50 cm 以内を目安としてお話しください。
  - ・送話口を手で覆わないでください。「ピー」と鳴ることがあります。
  - ・以下のような場合、スピーカーからの音が途切れることがあります。
    - ・外の相手の方のお話が終わらないうちに、こちらから話しかけたとき
    - ・外の相手の方と同時に話し始めたとき
    - ・周囲の騒音が大きい場所に置いたとき
- 子機をお使いのとき、以下の点に注意してください。
  - ・子機どうしの内線通話のあとには、他の子機が使用できるまでに、しばらく時間がかかることがあります。
  - ・外線通話、内線通話のあと、すぐに次の操作を行っても、受け付けられないことがあります。
- トラックや車、オートバイが近くを通ったとき、雑音が入ったりする場合があります。
- 本商品は、盗聴防止スクランブル機能を搭載しておりません。子機を使っての通話は、電波を利用している関係上、第三者が故意または偶然に通話を受信することも考えられます。重要な通話には、親機のご利用をおすすめします。
- ナンバー・ディスプレイ、ネーム・ディスプレイ、キャッチホン・ディスプレイのご利用に際しては、総務省の定める「発信者情報通知サービスの利用における発信者個人情報の保護に関するガイドライン」を尊重してご利用願います。
- ナンバー・ディスプレイを利用して着信拒否を設定している場合は、緊急の用件でも着信音は鳴りませんのでご注意ください。
- 2.4 G デジタルコードレス電話機(子機)以外の電話機や PHS は接続できません。

安全にお使いいただくために必ずお読みください

# 安全にお使いいただくために必ずお読みください

## 電波の干渉について

### お願い

- 本商品の子機は、2.4 GHz (ギガヘルツ)の周波数帯の電波を利用しています。この周波数帯の電波はいろいろな機器が使用していますので、電波の干渉により、本商品や他の機器の動作や性能に悪影響を及ぼすことがあります。本商品は電波干渉の影響を受けにくい方式ですが、下記の内容に注意してください。
  - ・ 電子レンジなどを使用中に、近くで本商品の子機を使用すると、電話の音が途切れたり、使えなくなることがあります。
  - ・ 親機は電子レンジなどから離して設置し(めやす：約 3 m 以上)、子機も電子レンジなどの近くで使わないでください。
  - ・ 無線 LAN 機器(ルーター、AV 機器、防犯機器など)を使用している環境で本商品の子機を使うと、電話の音が途切れたり、無線 LAN 機器の動作に大きな影響を与えることがあります。
  - ・ 親機や子機を、無線 LAN 機器からなるべく離してご使用ください。
- その他、下記のような機器でも、2.4 GHz の周波数帯の電波を使用しているものがあります。これらの機器の周辺では、電話の音が途切れたり、使えなくなることがあります。また、相手の機器の動作に影響を与えることがあります。  
(ワイヤレス AV 機器(テレビ、ビデオ、パソコンなど)、ゲーム機のワイヤレスコントローラー、万引き防止システム(書店や CD ショップなど)、アマチュア無線局、工場や倉庫などの物流管理システム、鉄道車両や緊急車両の識別システム、マイクロ波治療器、その他 Bluetooth® 対応機器や VICS (道路交通情報通信システム)など)
  - ・ 設置場所や使用場所を離してください。
- 本商品は、2.4 ~ 2.4835 GHz の全帯域を使用する無線設備です。移動体識別装置の帯域が回避不可能で、変調方式は「FH-SS 方式」、与干渉距離は 80m です。本商品には、それを示す次のようなマークが貼付されています。

**2.4FH8**  

- 本商品の使用周波数帯では、電子レンジなどの産業・科学・医療用機器のほか、工場の製造ラインなどで使用されている移動体識別用の構内無線局(免許を要する無線局)、特定小電力無線局(免許を要しない無線局)、およびアマチュア無線局(免許を要する無線局)が運用されています。
  - ・ 本商品を使用する前に、近くで移動体識別用の構内無線局や特定小電力無線局が運用されていないことを確認してください。
  - ・ 万一、本商品から移動体識別用の構内無線局に対して有害な電波干渉の事例が発生した場合には、本商品の電源アダプタを抜いて、当社のサービス取扱所またはお買い求めになった販売店にご連絡いただき、混信回避のための処置などについてご相談ください。
  - ・ その他、本商品から移動体識別用の特定小電力無線局に対して有害な電波干渉の事例が発生した場合など、何かお困りのことが起きたときは、当社のサービス取扱所またはお買い求めになった販売店へお問い合わせください。

# ご使用にあたってのお願い

DCP-5300w/5300をご使用にあたって、当社のレンタル電話機が不要となる場合は、当社へご連絡ください。ご連絡をいただいた日をもって「機器使用料」は不要となります。詳しくは局番なしの116番または当社のサービス取扱所へお問い合わせください。

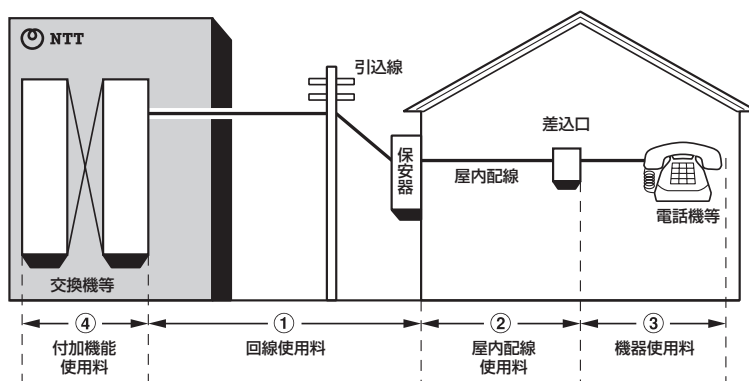
## ●当社の基本料金などの仕組み



## ●電話料金の内訳

① 回線使用料	ご契約者名簿等により住宅用と事務用に区別され、回線使用料が異なります。
② 屋内配線使用料	保安器から屋内の電話機の差込口までの屋内配線を当社からレンタルでご利用いただいている場合の料金です。
③ 機器使用料	当社の電話機などをレンタルでご利用いただいている場合の料金です。
④ 付加機能使用料	プッシュ回線 (PB 回線)、キャッチホン、クレジット通話、ナンバー・ディスプレイなどをご利用いただいている場合の付加機能の使用料金です。

## 廃棄(または譲渡、返却)される場合のご注意

本商品は、お客様固有の情報を保存または保持可能な商品です。本商品内に保存または保持された情報の流出による不測の損害などを回避するために、本商品を廃棄、譲渡、返却される際には、本商品に保存または保持された情報を下記の操作にしたがって消去願います。

●初期化するときには、親機から電話機コードを外してください。

〈親機〉



〈子機〉

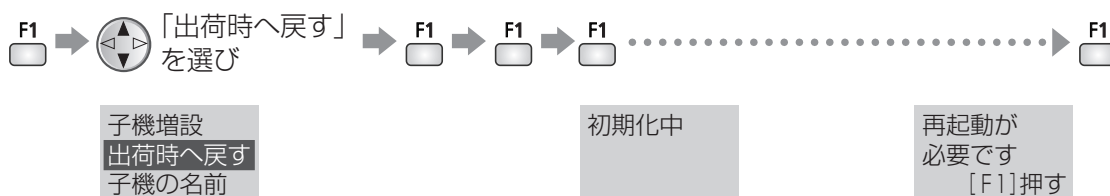

## お知らせ

- 別売品の増設子機「P3」に記憶した情報の消去のしかたは、「P3」の取扱説明書をお読みください。
- 電話機コードを接続したまま親機の初期化を行うと、続いて「回線種別」が自動設定され、お買い求め時の設定「自動」に戻らないことがあります。(P.68ページ)

安全にお使いいただくために必ずお読みください／ご使用にあたってのお願い

# 目次

なまえや機能の名称からページを探すときは「索引」が便利です。( 98、99ページ)

## 確認と準備

安全にお使いいただくために	
必ずお読みください	2
ご使用にあたってのお願い	9
廃棄(または譲渡、返却)される場合のご注意	9
特長	12
本体と付属品の確認	13
各部のなまえとはたらき(親機)	14
液晶ディスプレイ	15
各部のなまえとはたらき(子機)	16
液晶ディスプレイ	17
親機を接続する	18
オープニングツアーについて	19
日付・時刻の設定／回線の設定	21
日付や時刻を設定するとき	21
電話回線の種別を手動で設定するとき	21
子機を準備する	22
子機に名前をつける	23
音声案内／読み上げダイヤル	24
音声案内について	24
読み上げダイヤルについて	24
固定電話から携帯電話への通話サービスを	
利用する	25
携帯電話への通話サービスとは	25
携帯通話設定を設定すると	25
携帯電話へのダイヤル方法について	26
携帯通話設定について	27
携帯通話設定に必要な情報と設定画面	27
携帯通話設定時のご注意	27
携帯通話設定を利用する	28
携帯番号帯設定を行う	30
設定する／確認する／消去する	

## 電話

電話をかける	32
親機で／子機で	
再ダイヤル／かんたん再ダイヤル／電話帳で／	
ワンタッチダイヤルで／受話器や子機を取ら	
ずにかける	
電話を受ける	34
親機で／子機で	
通話中の機能	34
受話音量／ボイスセレクト／ボイスチェンジ／	
ファニーボイス／保留／キャッチホン／	
通話録音	
メッセージを流して通話を拒否する	
(通話拒否)	36
親機と子機・子機どうして話す	
(内線通話)	38
親機から子機へ／子機から親機へ／	
子機から別の子機へ	
電話をまわす／3者通話にする	40
親機から子機へ／子機から親機へ／	
子機から別の子機へ	
ワンタッチダイヤルに登録する	42

## 電話帳

電話帳に登録する(親機)	44
電話帳に登録する(子機)	46
電話帳を転送する	48
親機の電話帳を子機へ／	
子機の電話帳を親機または別の子機へ	

## 留守番電話

留守番電話を使う	50
親機で／子機で	
留守セットして、電話を受ける	50
自分の声で応答メッセージを作る	51
外出先から留守番電話を聞く	52
外出先から聞くための準備	52
外出先での操作	52
携帯電話などに転送するための設定	53

## 電話サービス

ナンバー・ディスプレイ .....	54
こんなことができます .....	54
ナンバー・ディスプレイを利用するには.....	54
契約について .....	55
電話がかかってくると(ナンバー・ディスプレイ、 ネーム・ディスプレイ) .....	55
電話がかかってくると (キャッチホン・ディスプレイ) .....	56
着信メモリー(履歴)を見る・使う .....	57
相手によって受けかたを変える.....	58
指定呼出/迷惑電話着信拒否/ 非通知着信拒否/公衆電話着信拒否/ 表示圏外着信拒否	
相手によって呼出音を変える (着信鳴り分け).....	60

## お好み設定

キーロックを使う .....	61
おやすみモードを使う .....	62
おやすみモードにする時間帯を設定する (おやすみタイマー) .....	63
音の設定 .....	64
相手の声の音質を変える(ボイスセレクト).....	64
自分の声を低く変える(ボイスチェンジ) .....	65
自分の声を高く変える(ファニーボイス) .....	65
音の大きさを変える .....	66
呼出音量/受話音量/スピーカー音量 呼出音を変える .....	67
内線電話機の呼び出しかたを変える .....	67
親機の機能一覧 .....	68
応答メッセージ一覧 .....	70
子機の機能一覧 .....	71

## 必要なとき

文字入力のしかた(親機) .....	72
挿入・修正・消去/文字列一覧表	
文字入力のしかた(子機) .....	74
挿入・修正・消去/文字列一覧表	
子機やドアホンを増設するとき .....	76
子機やドアホンを増設したときの内線番号 ..	76
ドアホンを接続したとき .....	77
来客があったとき .....	77
電話中に来客があったとき .....	78
外出先から携帯電話などでドアホンに出る ための準備 .....	79
外出先での操作 .....	79
親機や子機を壁(柱)に掛ける .....	80
親機/充電器(子機)	
子機の電池パックを交換する .....	81
お手入れ .....	82
別売品について .....	83
消耗品について .....	84

## 困ったとき

Q&A .....	85
電話 .....	85
留守番電話 .....	88
ナンバー・ディスプレイ .....	89
携帯通話設定 .....	91
その他(転居など) .....	92
停電になったときには .....	93
こんな表示が出たら .....	94
親機 .....	94
子機 .....	96
索引 .....	98
仕様 .....	100
親機/子機/子機用充電器	
操作早見表 .....	101
親機/子機/留守番電話のリモコン操作	
保守サービスのご案内 .....	103

# 特長

## 電話機ごとに登録できる電話帳 『電話帳ダイヤル』

電話帳は電話機ごとに個別に登録できます(親機・子機それぞれ150件)。親機の電話帳を子機に、また、子機の電話帳を親機や別の子機に転送(コピー)することもできます。ナンバー・ディスプレイをご利用の場合は、相手の方によって着信音を変えることができます。(P.44～49、60ページ)

## 就寝中は呼出音を鳴らさずに留守番電話で受ける 『おやすみモード』

おやすみになりたいときや静かに過ごしたいときは、ボタン1つで本商品の音を鳴らさないようにできます。毎日同じ時間帯におやすみモードを設定することもできます。(P.62ページ)

## 操作のしかたを音声で案内する 『音声案内』

親機を使って、再ダイヤルや着信メモリー、電話帳を使って電話をかけるとき、ワンタッチダイヤルや電話帳の登録時に、操作のしかたを音声で案内します。(P.24ページ)

## ダイヤルした電話番号を音声で読み上げる 『読み上げダイヤル』

親機を使ってダイヤルすると、押したボタンを音声で読み上げるので、間違っただイヤルしていないか確かめながらダイヤルできます。(P.24ページ)

## 子機からも操作可能な 『通話録音』

残しておきたい会話の録音が、親機だけでなく、子機からもできます。(P.35ページ)

## 迷惑電話をメッセージで拒否する 『通話拒否』

呼出音が鳴っているときや通話中に、通話を拒否するメッセージを流して電話を切ることができます。(P.36ページ)

## 呼出音をだんだんに大きくする 『ステップトーン』

呼出音量は0(切)から8の9段階に加えて、音量を1から8へだんだんと大きくするステップトーンの設定ができます。(P.66ページ)

## ボタン1つで電話をかける 『ワンタッチボタン』

親機のワンタッチボタン(3件)には、特によくかける電話番号を登録します。ボタンを1つ押すだけで、電話をかけることができます。(P.33、42ページ)

## 双方向で子機どうし通話する 『子機どうしの双方向通話』

子機どうしで双方向の内線通話ができます。家族間のちょっとした連絡に便利です。(P.39ページ)

- DCP-5300はコードレス電話機(子機)の増設が必要です。

## 3段階に相手の声の音質を変えられる 『ボイスセレクト』

外線通話中に音質を「低音強調」「標準」「高音強調」の3段階で切り替えることができます。(P.64ページ)

## 自分の声を変える<子機の機能> 『ボイスチェンジ』と『ファニーボイス』

かかってきた電話が迷惑電話なら自分の声を低くしたり(ボイスチェンジ)、会話を楽しくしたいときは自分の声を高くしたり(ファニーボイス)と、自分の声を状況にあわせて変えることができます。(P.65ページ)

## 子機の誤操作を防ぐ 『キーロック』

子機のお手入れのときなどは、誤操作を防ぐために、操作を受け付けないようにできます。(P.61ページ)

## 携帯電話へ電話する際 事業者識別番号を自動付与する 『固定電話から携帯電話への通話サービス』

ご家庭や会社でお使いの固定電話から携帯電話へかける場合は、携帯通話設定をすることにより、自動的に事業者識別番号をつけてダイヤルできます。(P.25～29ページ)

- 050IP電話サービスをご利用の方が、本機能を利用する場合は、自動で一時的に050IP電話サービスを解除して、ご利用できます。
- ひかり電話サービスをご利用の場合、本サービスはご利用できません。

# 本体と付属品の確認

●セットに足りないものがあったり、取扱説明書に乱丁、落丁があった場合には、当社のサービス取扱所またはお買い求めになった販売店へお問い合わせください。

電話機コード  
 (長さ約 1.8 m)  
 …………… 1 本

電源アダプタ (AC アダプター)  
 (親機・子機用充電器共用)  
 (長さ約 1.8 m)  
 …………… 1 個

受話器  
 …………… 1 本

本体  
 …………… 1 台

壁掛け用木ネジ・ワッシャー  
 (親機・充電器共用)  
 …………… 各 2 個

特長／本体と付属品の確認

子機用電池パック  
 …………… 1 個 (※ 2 個)

コードレス子機  
 …………… 1 台 (※ 2 台)

電源アダプタ  
 (親機・子機用充電器共用)  
 (長さ約 1.8 m)  
 …………… 1 個 (※ 2 個)

壁掛け用木ネジ・ワッシャー  
 (親機・充電器共用)  
 …… 各 2 個  
 (※ 各 2 個 × 2 組)

※ DCP-5300w の場合の個数

子機用充電器  
 …… 1 台 (※ 2 台)

お買い求め時は、電池カバーが  
 取り付けられています。

<input checked="" type="checkbox"/> 取扱説明書 (本書) ……………	1 冊	<input type="checkbox"/> 「NTT 通信機器お取扱相談センタ」	
<input type="checkbox"/> 保証書 ……………	1 式	シール ……………	1 枚

# 各部のなまえとはたらき

## 親機

### トップライト

点滅	<ul style="list-style-type: none"> <li>● 呼び出されているとき</li> <li>● 携帯電話にかけたときに事業者識別番号が自動付加されると約5秒間点滅 (☎28ページ)</li> </ul>
点灯	<ul style="list-style-type: none"> <li>● 親機や子機で外線・内線通話をしているときや、子機の使用途中で親機を使用できないとき</li> </ul>

- 着信・通話を拒否する (☎36ページ)
- 受話音質を変える (☎64ページ)

キャッチクリアー	<ul style="list-style-type: none"> <li>● キャッチホンを受ける。(☎35ページ)</li> <li>● 登録している内容を消去する。</li> <li>● 間違えた文字・数字を消す。(☎72ページ)</li> </ul>
内線文字切替	<ul style="list-style-type: none"> <li>● 子機を呼び出す。(☎38・40ページ)</li> <li>● 文字の種類を変える。(☎72ページ)</li> </ul>
保留着信メモリー	<ul style="list-style-type: none"> <li>● 通話中に待ってもらう。(☎35ページ)</li> <li>● ナンバー・ディスプレイで着信した相手を見る。(☎57ページ)</li> </ul>
モニター	<ul style="list-style-type: none"> <li>● 受話器を取らずにダイヤルする。(☎33ページ)</li> </ul>

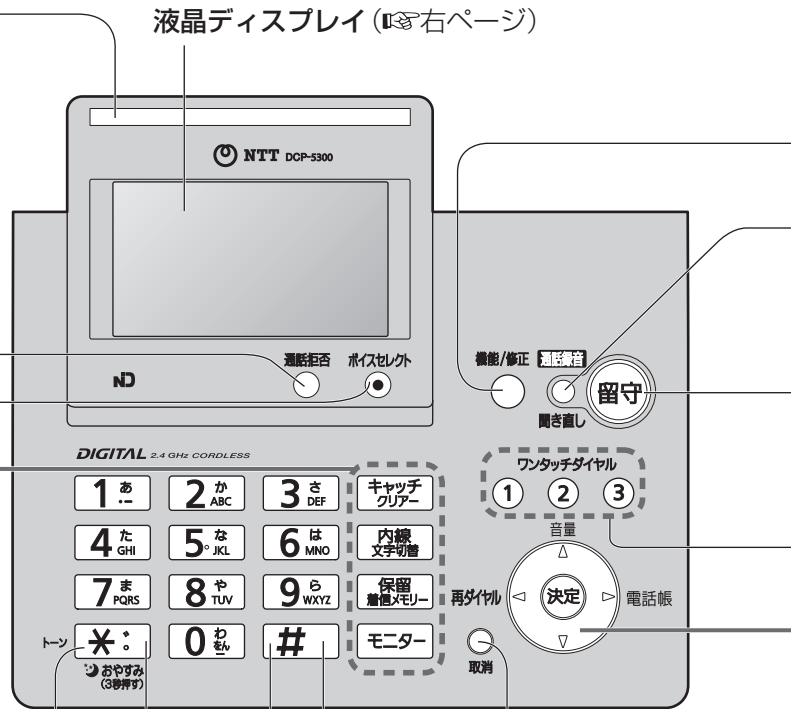

液晶ディスプレイ (☎右ページ)

# (シャープ) ボタン

# \* ボタンは通常のダイヤル発信以外の新しいサービスに使用する機能ボタンです。

### \* (スター) ボタン

- ダイヤル回線でプッシュホンサービスを使う。(トーンボタン) (☎32ページ)
- おやすみモードを使う。(☎62ページ)

- 操作を途中でやめる。
- 登録を終わる。



液晶ディスプレイ (☎右ページ)  
見やすい角度に起こして使う\*

※設置面に対して最大約70度まで

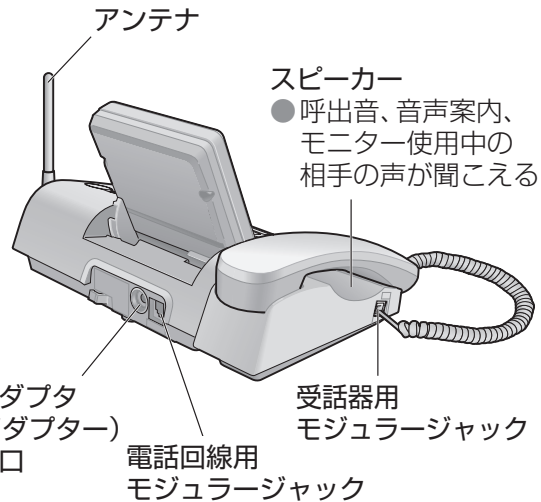

アンテナ

スピーカー  
● 呼出音、音声案内、モニター使用中の相手の声が聞こえる

電源アダプタ (ACアダプター) 差込み口

電話回線用モジュラーjack

受話器用モジュラーjack

●機能を登録・修正する。

●通話を録音する。(☎35ページ)  
●用件を聞き直す。(☎50ページ)  
●読み上げた番号をもう一度聞く。  
(☎24ページ)

●留守セットする。(☎50ページ)  
●構内交換機(PBX)に接続しているときに、  
ポーズ(ダイヤルの待ち時間)を入れる。

ワンタッチダイヤル  
(☎33・42ページ)

### マルチファンクションキー

●本書では、キーの押しかたを下記のように表しています。



右を押す



上または  
下を押す



決定を押す

音量を大きくする(☎66ページ)  
漢字に変換する(☎73ページ)

再ダイヤルする  
(☎33ページ)  
前の用件を聞く  
(☎51ページ)



電話帳を使う  
(☎33・44ページ)  
次の用件を聞く  
(☎51ページ)

音量を小さくする(☎66ページ)  
漢字に変換する(☎73ページ)

## 液晶ディスプレイ

7月27日 15:45  
用件録音 00件

着信  
あり

呼出音切

拒否 非通知 公衆 表示圏外 かなか+英数

※液晶ディスプレイは、説明のためすべて表示  
しています。(実際の表示とは異なります)  
※表示できる漢字はJIS第1水準およびJIS第  
2水準です。

呼出音切 呼出音量を「切」にしているとき  
(☎66ページ)



おやすみモードを設定して  
いるとき  
(☎62ページ)

かなか+英数 文字入力時の文字の種類  
(☎72ページ)

### ■ ナンバー・ディスプレイ利用時の表示

着信  
あり

電話に出なかったとき  
(☎55ページ)

D

ナンバー・ディスプレイを利用し  
ているとき(☎54ページ)

拒否 非通知

非通知の電話を受けない設定を  
しているとき(☎59ページ)

拒否 公衆

公衆電話からの電話を受けない設  
定をしているとき  
(☎59ページ)

拒否 表示圏外

表示圏外の電話を受けない設定  
をしているとき(☎59ページ)

### ■ 液晶ディスプレイのバックライトについて

- 親機を操作したときなどに、点灯します。
- 用件録音・通話録音のメモリーがいっ  
ぱいになったときなど、お知らせがある  
ときにも点灯します。

(親機を操作すると、操作終了後に  
自動的に消灯します)

各部のなまえとはたらき(親機)

# 各部のなまえとはたらき

## 子機

**F1**

- 機能を登録する・使う。
- 電話帳を修正する。

**F2**

- 留守セットする。(☎ 50 ページ)
- 構内交換機 (PBX) に接続しているときに、ポーズ (ダイヤルの待ち時間) を入れる。
- 文字の種類を変える (☎ 74 ページ)

**お知らせ**

- 「機能」「留守」などの表示は、操作手順によって変わります。

**着信ランプ**  
呼び出されているときや保留中に点滅する。

**マルチファンクションキー**

- 本書では、キーの押しかたを下記のように表しています。

● 右を押す

● 上または下を押す

● 音量を大きくする (☎ 66 ページ)  
漢字に変換する (☎ 75 ページ)

● 再ダイヤルする (☎ 33 ページ)  
前の用件を聞く (☎ 51 ページ)

● 電話帳を使う (☎ 33・46 ページ)  
次の用件を聞く (☎ 51 ページ)

● 音量を小さくする (☎ 66 ページ)  
漢字に変換する (☎ 75 ページ)

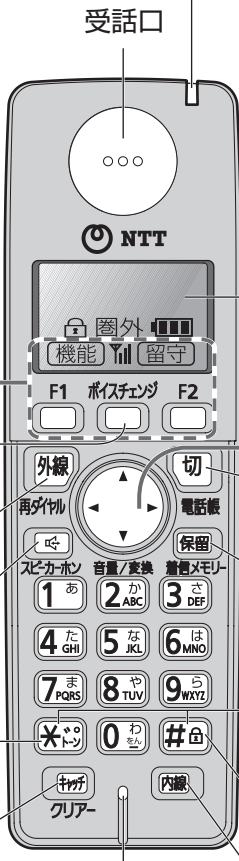

- 自分の声を変える。(☎ 65 ページ)
- 通話中に、自分の声が相手に聞こえないようにする。(ミュート) (☎ 33・65 ページ)
- 電話をかける・受ける。(☎ 32・34 ページ)
- 子機を置いたまま通話する。(☎ 33 ページ)
- \* (スター) ボタン
  - ダイヤル回線でプッシュホンサービスを使う。(トーンボタン) (☎ 32 ページ)
  - キャッチホンを受ける。(☎ 35 ページ)
  - 間違えた文字・数字を消す。(☎ 74 ページ)

- 通話を終了する。
- 操作を途中でやめる。
- 通話中に待ってもらう。(☎ 35 ページ)
- ナンバー・ディスプレイで着信した相手を見る。(☎ 57 ページ)
- \* # ボタンは通常のダイヤル発信以外の新しいサービスに使用する機能ボタンです。
- # (シャープ) ボタン
  - キーロックを使う。(☎ 61 ページ)
  - 親機・別の子機を呼び出す。(☎ 38・40 ページ)

**■ダイヤルキーのバックライトについて**

- 液晶ディスプレイのバックライトに連動して点灯します。

**充電器**

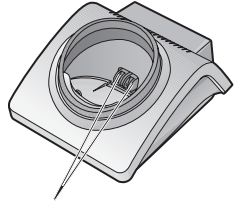

充電端子 (金属部分)

**アンテナ部**

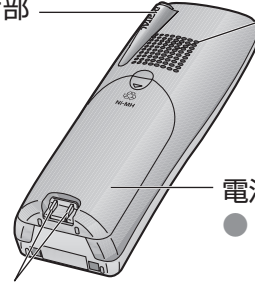

**スピーカー**

- 呼出音・ハンズフリー (スピーカーホン) 使用時に相手の声が聞こえる。

**電池カバー**

- 電池を入れたり、交換するときには開ける。(☎ 22・81 ページ)

充電端子

## 液晶ディスプレイ

### 子機

子機の内線番号や、登録した名前 (☎23ページ)

キーロックを設定しているとき (☎61ページ)

アンテナレベル (☎下記)



親機からの電波が届かず、通話ができないとき

親機で設定した日付・時刻を表示 (☎21ページ)

電池残量



#### ■ 6時間充電したあとの使用時間のめやす (使用環境温度が20℃のとき)

- 連続通話時間：約7時間
  - ハンズフリー(スピーカーホン)で通話したり、電波状態が悪い所で使う場合
    - ▶ 連続通話時間は短くなります。
- 待受時間：約150時間
  - 充電器に置かずに一度も通話しないとき。
  - 「圏外」表示中は短くなります。

#### ■ 液晶ディスプレイのバックライトについて

- 着信中や、子機のキーを操作しているとき、外線通話終了後の通話時間表示中に点灯します。
- 通話開始後、充電器に置いたあと、通話時操作後の各10秒間も点灯します。



「充電してください」4秒ごとに「ピピッ」と表示

と警告音が鳴る

すぐに充電が必要です。

#### ■ アンテナレベル

- 子機が受けている電波の強さの目安を表示します。

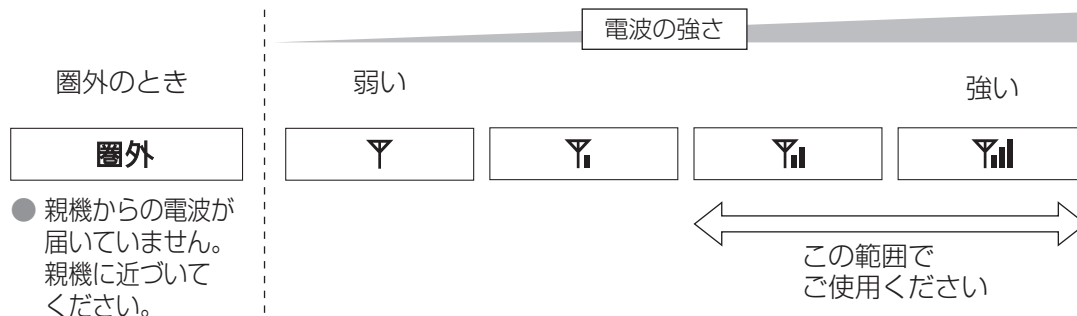

#### お知らせ

- 親機と子機の間には障害物などがあると、近くても電波が弱くなります。
- 電波が強い状態でも、他の機器との電波干渉により電話の声が途切れることがあります。(☎8ページ)

※ 液晶ディスプレイは、説明のためすべて表示しています。(実際の表示とは異なります)

※ 表示できる漢字は、JIS第1水準およびJIS第2水準です。

各部のなまえとはたらき(子機)

# 親機を接続する

電話用コンセントに接続して電源を入れると、本商品が自動的に回線をチェックします。

本商品を設置する場所が当社の電話交換局から遠距離の場合は、通話できないことがあります。このときはお買い求めになった販売店にお問い合わせください。

**1** アンテナを立てる

**2** 受話器を取り付ける

**3** 電話機コード(付属品)をつなぐ

電話機コード (付属品: 6極2芯)\*

電話用コンセント

電源コンセント (AC100V)

必ず付属の電源アダプタ (極性統一形プラグ)をお使いください。

**4** 電源アダプタ(ACアダプター)をつなぐ

電源が入ると、オープニングツアーを開始します。(☎ 19ページ)

※ 必ず付属の電話機コード (6極2芯)をお使いください。6極2芯以外(6極4芯など)を使うと、雑音が入ることがあります。

**お知らせ**

- 受話器コードや電話機コードは「カチッ」という音がするまで差し込んでください。
- 受話器コードや電話機コードを抜くときは、モジュラープラグのレバーを押さえながら引き抜いてください。
- 正しく使うために
  - 当社のピンク電話の回線には接続できません。
  - 他の電話機を並列に接続しないでください。
- 回線チェックを正常に行うために
  - 電話機コードを先に接続してから、電源を接続してください。
  - 回線チェック中に、**取消**を押さないでください。
- 電話回線の種別が変わったとき
  - 手動で設定してください。(☎ 21ページ)
- 電話機コードをつなぐ前に、電源アダプタをつないで放置すると、約20分後に音楽が鳴り始め、次々と画面が替わります。(デモモード)
  - 電話機コードを接続し、電源アダプタを抜き差ししてください。
- 設定を間違えると、電話がかからなかったり、違った相手にかかることがあります。
- ご不明な点は、当社のサービス取扱所またはお買い求めになった販売店へお問い合わせください。

**電話用コンセントの種類**

- モジュラー式 ●そのままつなぐ。
- 3ピンプラグ式 ●アダプタ(市販品)が必要。
- 直接配線式

または

- 工事が必要です。(工事には資格が必要)  
(当社のサービス取扱所またはお買い求めの販売店へ)

## オープニングツアーについて

本商品では電源が入ると、電話回線のチェックや携帯通話設定（☞ 25～29ページ）などを行うオープニングツアーが自動的に始まります。

### 1 電源が入ると、電話回線のチェックが始まる

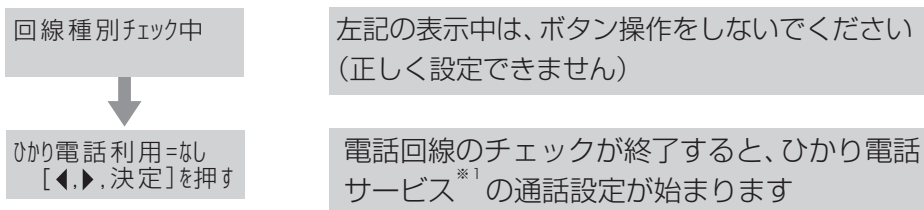

### 2 ひかり電話サービス<sup>※1</sup>の利用について、で「ぬ」または「め」を選び、

 (決定)を押す

ひかり電話利用=なし  
[◀, ▶, 決定]を押す

- 「ぬ」の場合は携帯通話設定をする。  
「め」の場合はオープニングツアーを終了する。ひかり電話サービスをご利用の場合、携帯通話設定はご利用できません。

※1 ひかり電話サービスとは、光ファイバーのBフレッツを利用したIP電話サービスで、固定電話の番号がそのまま使えるサービスです。

### 3 携帯通話設定の利用について、で「ず」または「ぬ」を選び、 (決定)を押す

「固定電話から携帯電話への通話サービスを利用する」(☞ 25ページ)を参照して、設定を行ってください。オープニングツアーでの携帯通話設定は「0039(NTT西日本)」に設定されます。なお、携帯通話設定を行わない場合やその他の事業者を設定したい場合は、「ぬ」を選び、 (決定)を押してください。あとから設定を行う場合は、「携帯通話設定を利用する」(☞ 28ページ)を参照してください。

NTT西携帯通話=する  
[◀, ▶, 決定]を押す

- 「ず」の場合は050IP電話サービス<sup>※2</sup>の利用を設定する。  
「ぬ」の場合はオープニングツアーを終了する。

050IP電話および加入電話選択番号については、「携帯通話設定について」(☞ 27ページ)を参照してください。

### 4 050IP電話サービス<sup>※2</sup>の利用について、で「め」または「ぬ」を選び、 (決定)を押す

IP電話利用=なし  
[◀, ▶, 決定]を押す

携帯通話設定は  
設定されました

日付・時刻を  
設定してください

- 「め」の場合は加入電話選択番号(☞ 28、29ページ)を入力する。

加入電話選択番号  
= 0000

※2 IP電話サービスとは、インターネットを利用して音声通信するサービスです。このうち、「050」で始まる番号が新たに提供されるサービスを「050IP電話サービス」と呼びます。

- 設定が終わると、左記の画面が表示されます。日付・時刻を設定してください。(☞ 21ページ)

#### お知らせ

- オープニングツアーを途中でやめるときは、を押してください。

親機を接続する

# 親機を接続する（続き）

## ■加入電話選択番号とは

050IP電話サービスをご契約時に、050IP電話サービスを一時解除して電話をかけるための番号です。

- **回線種別を設定してください** が表示されたとき（☞ 21 ページ「電話回線の種別を手動で設定するとき」）

## お願い

- 050IP電話サービスと携帯通話設定を併用してのご利用はできません。050IP電話サービスを契約している電話機から携帯通話設定を利用する場合は、必ずIP電話利用設定で「あり」を選択して加入電話選択番号を登録し、050IP電話サービスを一時解除して電話をかけてください。

## お知らせ

- ひかり電話サービスをご利用の場合、携帯通話設定はご利用できません。
- 携帯通話設定を利用しない場合は「なし」を選択してください。（☞ 19 ページの手順3）あとで設定する場合は、28 ページを参照してください。
- 携帯通話設定を利用する場合は、050IP電話サービスを一時解除する必要があります。そのため050IP電話サービスをご契約の場合に、携帯通話設定に加入電話選択番号を設定しておくこと、加入電話選択番号も自動付与することができます。
- IP電話利用の設定で「あり」を選択すると、携帯電話へのダイヤル時に、常に加入電話選択番号が最初に付加されます。
- 本商品をご使用になるにあたって、当社のレンタル電話機が不要となる場合は、当社へご連絡ください。ご連絡された日から「機器使用料」は不要となります。詳しくは、**局番なしの116番または当社のサービス取扱所**へお問い合わせください。（現在お客様所有の電話機をご使用の場合、当社への連絡は不要です）

# 日付・時刻の設定 / 回線の設定

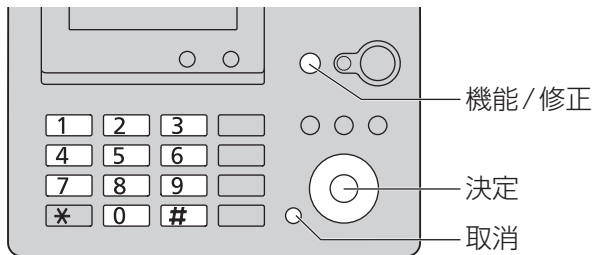

- 日付・時刻は  
お買い求め時や、ずれているときに設定してください。  
(一カ月に約60秒ずれることがあります)
- 電話回線の種別は  
接続時(☎ 18ページ)うまく自動設定されなかったときに設定してください。

親機を接続する / 日付・時刻の設定 / 回線の設定

## 日付や時刻を設定するとき

現在の日付・時刻を設定する

**年・月・日・時刻を入力する**

2006年 01月 01日 00:00      2006年 7月 27日 15:4

カーソル

(例) 2006年7月27日15時45分

2	0	0	6	0	7	2	7	1	5	4	5
2006年			7月		27日		15時		45分		

● 間違えたときは  
 (カーソルを合わせる) ➡ 入れ直す。

- 子機のディスプレイにも設定した日付・時刻を表示します。(「圏外」のときは表示できません)
- 停電時は、日付・時刻が「初期値」(2006年1月1日00:00)に戻る場合があります。再度、日付・時刻の設定をしてください。(すでに留守番電話や着信メモリーに記録された日付・時刻は残ります)

## 電話回線の種別を手動で設定するとき

電話回線の種別を設定する

**回線種別を選ぶ**

回線種別=自動 [◀, ▶, 決定]を押す      回線種別=プッシュ [◀, ▶, 決定]を押す

- プッシュ : プッシュ回線 (PB回線)
- 20 : ダイヤル回線 (DP回線) (速度20 PPS)
- 10 : ダイヤル回線 (DP回線) (速度10 PPS)

■ 電話を天気予報(177)にかけてみて、かからないときは

- 「プッシュ」→「20」→「10」の順に設定を変えて試す。(なお、050IP電話サービスをご利用のときは、177への接続がもともとできない場合がありますので、他の番号も試してください。どの設定でもかからないときは局番なしの「116」へ)

※ひかり電話サービスをご利用の場合は、時報(117)はかかりません。

# 子機を準備する

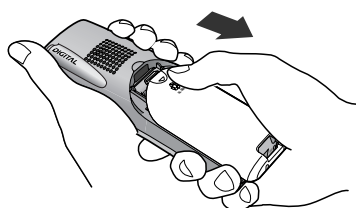

**1** 電池カバーを開ける

**2** 電池パックを入れる

①の矢印の方向に電池パックを入れ、  
②の矢印の方向に押し込む。      ③ 電池カバーを閉める。

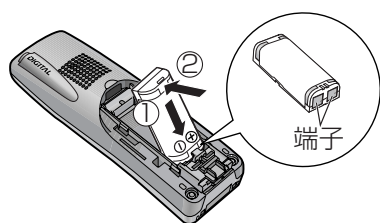

端子

電池カバー裏の  
クッションは、  
外さない。



電源コンセント  
(AC100 V)

付属の電源アダ  
プタ  
(極性統一形プ  
ラグ)

コードを溝に通す。

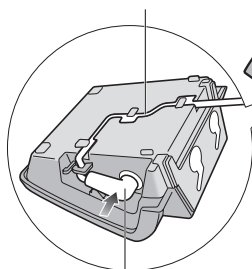

プラグを差し込む。

充電端子  
(金属部分)

**3** 電源アダプタ  
を取り付ける

**4** 子機を置き、  
6時間充電する

- 途中で子機を使用したりすると、充電時間が長くなります。
- 充電器は、子機に「圏外」と表示されない場所に設置する。「圏外」の場所では、充電時間が長くなります)
- 「充電中」の表示が出ないときは、数分間充電器に置いたままにする。
- 子機は充電器に置いたままでも、過充電しないようになっています。

充電中  
7月27日 16:00

充電完了  
7月27日 22:00

## お願い

- 充電器と電源コンセントの接続には、付属の電源アダプタ(極性統一形プラグ)をご使用ください。
- 充電端子が汚れると、充電できません。汚れたときはふいてください。(☎82ページ)
- 親機の接続が終わったあとに、子機を充電してください。
- 1週間以上子機を充電器からはずしたり、1週間以上電源アダプタを抜くときは、電池パックを外してください(☎81ページ)。次に使うときは充電してください。(電池パックの性能維持と電池消費を防ぐため)

## お知らせ

- 子機と充電器の充電端子が接触しないと、充電できません。しっかり充電器にさしこんでください。
- 充電が終わったあと、子機を置いたまま使用することができます。
- 子機や充電器の一部が温かくなりますが、故障ではありません。
- 充電器は子機を乗せていなくても、電力を消費します。

# 子機に名前をつける

お好みで登録しておくとも便利です。

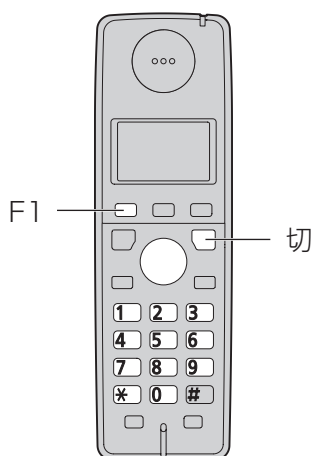

- 子機のディスプレイに名前を表示します。



- 内線通話をかけると受ける側の親機や子機のディスプレイに名前を表示します。

子機を準備する / 子機に名前をつける

子機の名前を登録する

## 「子機の名前」を選ぶ

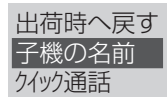
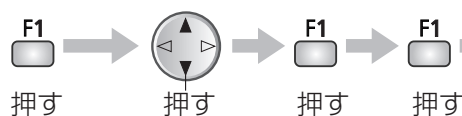

## 名前を入力する

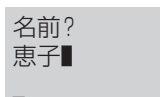
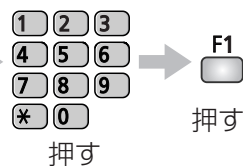

(全角6文字 / 半角12文字まで)

- 文字入力・漢字変換のしかたは (☎ 74ページ)

## フリガナを確認する

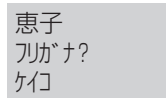
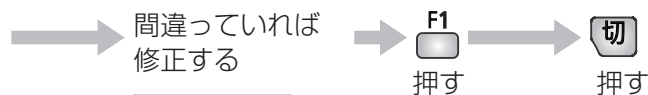

(半角8文字まで)

- 修正のしかたは (☎ 74ページ)

# 音声案内／読み上げダイヤル

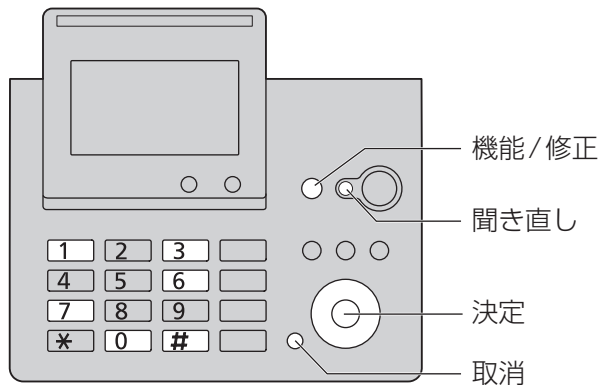

## 音声案内について

操作のしかたを音声で案内します。

操 作	ページ	音声流れないようにするには
ワンタッチダイヤルに登録する	42	
電話帳に登録する	44	
再ダイヤル・電話帳で電話をかける	33	
着信メモリーで電話をかける	57	

## 読み上げダイヤルについて

親機でダイヤルすると、押したボタンの番号を音声で読み上げます。  
 (「\*」はスター、「#」はシャープ、「留守(ポーズ)」はポーズと読み上げます)

### ■ ダイヤルを読み上げないようにするには



- 押したボタンの番号を読み上げようとしたときに次の番号を押すと、前の番号の読み上げを中断します。音声を聞いて番号を確かめながら、ゆっくりダイヤルしてください。
- 受話器を置いたままダイヤルしたときは、受話器を上げる前に を押すと、読み上げた番号をもう一度聞くことができます。

### お知らせ

- 音声案内と読み上げダイヤルの音量は、スピーカー音量 (66 ページ) によって変わります。
- おやすみモードのときは、音声は流れません。

# 固定電話から携帯電話への通話サービスを利用する

(続く)

## 携帯電話への通話サービスとは

固定電話から携帯電話に電話をかけるとき、携帯電話番号の先頭に事業者識別番号をつけてダイヤルすると、固定電話事業者が設定した料金で通話できるサービスです。(お申し込み手続きは不要です。)

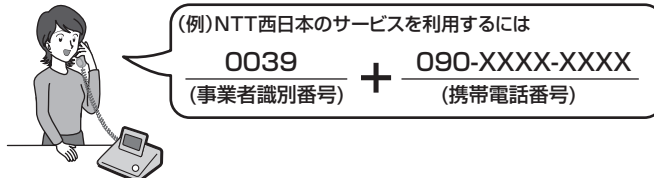

### お知らせ

- 通話先・通話時間や発信事業者の料金プランなどによっては、料金が異なります。各固定電話事業者へお問い合わせください。
- PHS への通話のご利用できません。
- 携帯電話会社の留守番電話サービスの遠隔操作、船舶電話など一部ご利用できない場合があります。
- ひかり電話サービスをご利用の場合、本サービスはご利用できません。

## 携帯通話設定を設定すると

本商品の「携帯通話設定」(☞ 28 ページ)を設定すると、本商品から携帯電話に電話をかけるとき、自動的に事業者識別番号をつけてダイヤルすることができます。

### 固定電話(かける側)

相手の携帯電話番号をダイヤルする

事業者識別番号を自動的につけてダイヤルします。



「0039090XXXXXXXXXX」

※ NTT 西日本に設定しているとき

- 事業者識別番号はディスプレイには表示されません。
- トップライトが約5秒間点滅します。

### 携帯電話(受ける側)

呼出音が鳴り、相手の電話番号が表示される



「0612345678」

### お知らせ

- 次の場合もご利用できます。
  - ・「184」「186」などを付加しているとき(「184」などの非通知設定で電話をかけた場合、携帯電話に電話番号は表示されません)
  - ・再ダイヤルからかけなおすとき
  - ・電話帳、ワンタッチダイヤルからかけるとき
  - ・用件転送先を呼び出すとき(用件転送ご利用時)
  - ・着信メモリーからかけ直すとき(ナンバー・ディスプレイご利用時)
  - ・外出先でドアホンを受けるとき(ドアホンワープ)
- ひかり電話サービスをご利用される場合は、携帯通話設定を解除してください。(☞ 28 ページ)

# 固定電話から携帯電話への通話サービスを利用する

(続き)

## 携帯電話へのダイヤル方法について

固定電話から携帯電話へ電話をかける場合は、「IP 電話利用」の設定によりダイヤルの方法が違います。

### ■ 050IP 電話サービスをご利用でないお客様

(☎ 29 ページの手順で「IP 電話利用 = ぬ」を選択した場合)

用途	利用方法
携帯通話設定を利用して発信する場合	090-XXXX-XXXX または 080-XXXX-XXXX 携帯電話番号をダイヤルする
一時的に携帯通話設定を解除して発信する場合	0000-090-XXXX-XXXX または 0000-080-XXXX-XXXX 携帯通話設定解除番号 携帯通話設定解除番号 携帯電話番号の前に、携帯通話設定解除番号（「0000」）をつけてダイヤルする

### ■ 050IP 電話サービスをご利用のお客様

(☎ 29 ページの手順で「IP 電話利用 = あり」を選択した場合)

用途	利用方法
携帯通話設定を利用して発信する場合	090-XXXX-XXXX または 080-XXXX-XXXX 携帯電話番号をダイヤルする
一時的に携帯通話設定を解除して IP 電話網経由で発信する場合	0000-090-XXXX-XXXX または 0000-080-XXXX-XXXX 携帯通話設定解除番号 携帯通話設定解除番号 携帯電話番号の前に、携帯通話設定解除番号（「0000」）をつけてダイヤルする <sup>*1</sup>
一時的に携帯通話設定を解除して加入電話網経由で発信する場合	0000-0000-090-XXXX-XXXX または 0000-0000-080-XXXX-XXXX 加入電話選択番号 <sup>*2</sup> 携帯通話設定解除番号 加入電話選択番号 <sup>*2</sup> 携帯通話設定解除番号 携帯電話番号の前に、携帯通話設定解除番号（「0000」）と加入電話選択番号 <sup>*2</sup> （「0000」）をつけてダイヤルする

#### お知らせ

- 加入電話網経由で固定電話に発信する場合 (050IP 電話サービスをご利用のお客様)



※1 携帯通話設定解除番号（「0000」）と加入電話選択番号（「0000」）が同一のときに、「0000」を1つだけつけてダイヤルした場合は携帯通話設定解除番号として認識されます。

※2 加入電話選択番号「0000」は例です。ご利用の050IP電話サービスに合わせてダイヤルしてください。

# 携帯通話設定について

携帯通話設定は、会社やご自宅の固定電話から携帯電話に電話をかけるときに、携帯電話番号の先頭に事業者識別番号をつけてダイヤルすると、その事業者が設定する料金で通話できる機能です。050IP電話サービスを利用している場合は、加入電話選択番号を設定すると050IP電話サービスを一時解除し、携帯通話設定をご利用できます。

ひかり電話サービスをご利用の場合は、携帯通話設定はご利用できません。

## 携帯通話設定に必要な情報と設定画面

### ■お客様にご用意いただきたい情報

携帯通話設定を行う場合には、以下の情報が必要です。あらかじめご用意ください。

- ① 登録する事業者識別番号（携帯電話への発信時に利用する事業者の識別番号）
- ② 050IP電話サービスを利用している場合には加入電話選択番号

### ■設定画面について

携帯通話設定の設定画面について、次の表に示します。

表示	登録内容
事業者選択=NTT西 [◀,▶,決定]を押す	●事業者の選択 固定電話で契約されている電気通信事業者（NTT西日本、その他事業者）を選択します。
IP電話利用=なし [◀,▶,決定]を押す	●IP電話 IP電話は、インターネットを利用した電話のことです。最近では、IP電話が利用している通信プロトコルからVoIPとも言われています。「050」で始まる番号を提供されているIP電話（以下「050IP電話サービス」）をご利用の場合は「あり」を選択します。
加入電話選択番号 = 0000	●加入電話選択番号 050IP電話サービスをご契約時に、050IP電話サービスを一時解除して電話をかけるための番号を入力します。加入電話選択番号については、ご利用の050IP電話サービス事業者にお問い合わせください。
事業者識別番号 = 00XX	●事業者識別番号 携帯通話設定を利用する事業者を特定する番号を入力します。NTT西日本は「0039」です。その他事業者の事業者識別番号については、各固定電話事業者にお問い合わせください。

## 携帯通話設定時のご注意（2006年6月現在）

- 停電時、携帯通話設定はご利用できません。
- 携帯通話設定を「NTT西日本（0039）」に設定して、通話できる回線の種類は、NTT西日本サービス提供エリア内（東海、北陸、近畿、中国、四国、九州地区）の加入電話、加入電話・ライトプラン、INSネット64、INSネット64・ライト、INSネット1500となります。
- 携帯通話設定を設定した場合でも、「0000」（携帯通話設定解除番号）をつけてダイヤルすると、その通話に限り、携帯通話設定を解除して電話をかけることができます。
- 携帯電話会社の留守番電話サービスの遠隔操作、船舶電話など、一部ご利用できない番号があります。この場合は、「0000」（携帯通話設定解除番号）をつけてダイヤルしてください。
- 050IP電話サービスをご利用時に、携帯通話設定を設定した場合は、「184」や「186」のあとにポーズを入力しないでください。電話がかかけられないことがあります。
- 050IP電話サービスをご利用時に、接続するVoIP機器（ルーターなど）の状態によっては、携帯通話設定が正しく動作しない場合があります。
- 携帯通話設定がはたらく場合は、ダイヤルボタンを押しても、しばらくダイヤル音が聞こえない場合があります。これは本商品が事業者識別番号の付与判定を行っているためであり、故障ではありません。
- 携帯通話設定は、電話をかけるときに有効な機能ですが、お話中に「モリッパ」を利用して電話をかけるとき（3者通話ご利用時など）には、携帯通話設定は動作しません。
- PHSへの通話はご利用できません。

# 携帯通話設定を利用する

携帯通話設定を「NTT西日本(0039)」または「その他」に設定しておく、本商品から携帯電話に電話をかけるとき、自動的に事業者識別番号をつけてダイヤルします。携帯通話設定を利用する場合は、必ず設定してください。お買い求め時は「なし」に設定されています。(お申し込み手続きは不要です。) 親機で設定すると、親機と子機で携帯通話設定をご利用できます。

携帯通話設定  
(NTT西日本)  
を設定する

● 親機で操作します。

機能/修正  
● 押す

# 1 9 8  
押す

**「NTT西」を選ぶ**

事業者選択=NTT西  
[◀, ▶, 決定]を押す

● 解除するときは  
「なし」を選ぶ。

携帯通話設定  
(その他の  
事業者)を  
設定する

● 親機で操作します。

機能/修正  
● 押す

# 1 9 8  
押す

**「その他」を選ぶ**

事業者選択=その他  
[◀, ▶, 決定]を押す

● 解除するときは  
「なし」を選ぶ。

**事業者識別  
番号を入力  
する**

1	2	3
4	5	6
7	8	9
0		

● 押す

事業者識別番号  
= 00XX  
(4～6桁)

## ■加入電話選択番号とは

050IP 電話サービスをご契約時に、050IP 電話サービスを一時解除して電話をかけるための番号です。加入電話選択番号については、ご利用の050IP 電話サービス事業者にお問い合わせください。

### お知らせ

- 050IP 電話サービスを契約している場合は、事業者選択画面で、設定する事業者 (NTT西日本を推奨) を選択した際に、必ずIP 電話利用設定で「あり」を選択してください。  
※ 050IP 電話サービスを契約していない場合は、IP 電話利用設定で「なし」を選択してください。
- IP 電話利用設定で「あり」を選択した場合は、必ず加入電話選択番号を登録してください。  
※ ご契約の050IP 電話サービスによって加入電話選択番号は異なりますので、加入電話選択番号が不明な場合は、契約している050IP 電話サービス事業者へ確認してください。  
※ 当社が提供しているVoIP機器 (ルーターなど) を利用されている場合は、加入電話選択番号は「0000」(お買い求め時の設定) を登録してください。

28

**お知らせ**

- 携帯通話設定は、携帯電話への発信のみに動作します。携帯電話以外の通話をご利用できません。
- 通話先・通話時間や発信事業者の料金プランなどによっては、一部お安くならない場合があります。
- 携帯電話に電話をかけるとき、ダイヤル操作が遅れると、事業者識別番号が自動付与されないことがあります。
- 携帯通話設定を設定して携帯電話にかけると、トップライトが約5秒間点滅します。これは、ダイヤル時に事業者識別番号が自動付与されたことをお知らせするものです。
- ひかり電話サービスをご利用の場合、携帯通話設定はご利用できません。

- 050IP電話サービスを利用するとき「あり」を選ぶ

**加入電話選択番号を入力する**

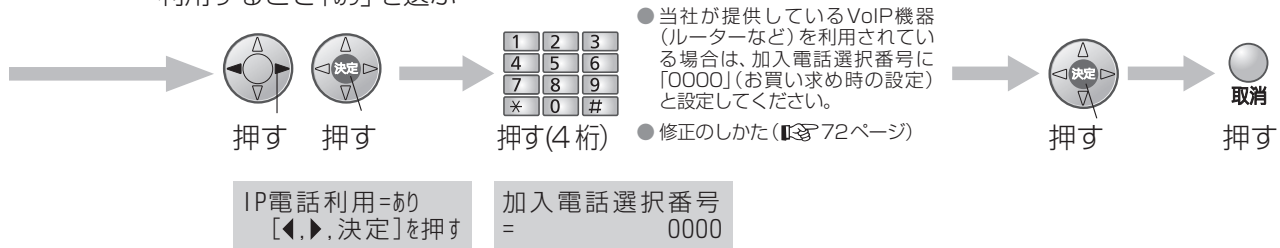

- 050IP電話サービスを利用しないとき

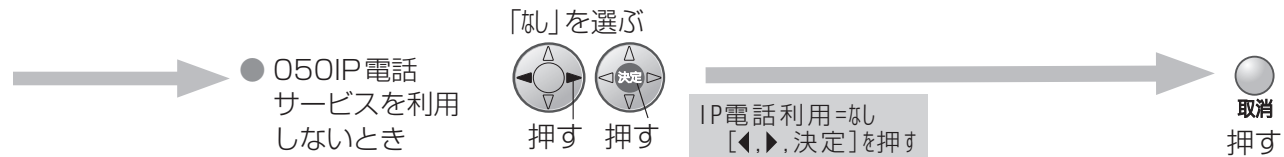

- 050IP電話サービスを利用するとき「あり」を選ぶ

**加入電話選択番号を入力する**

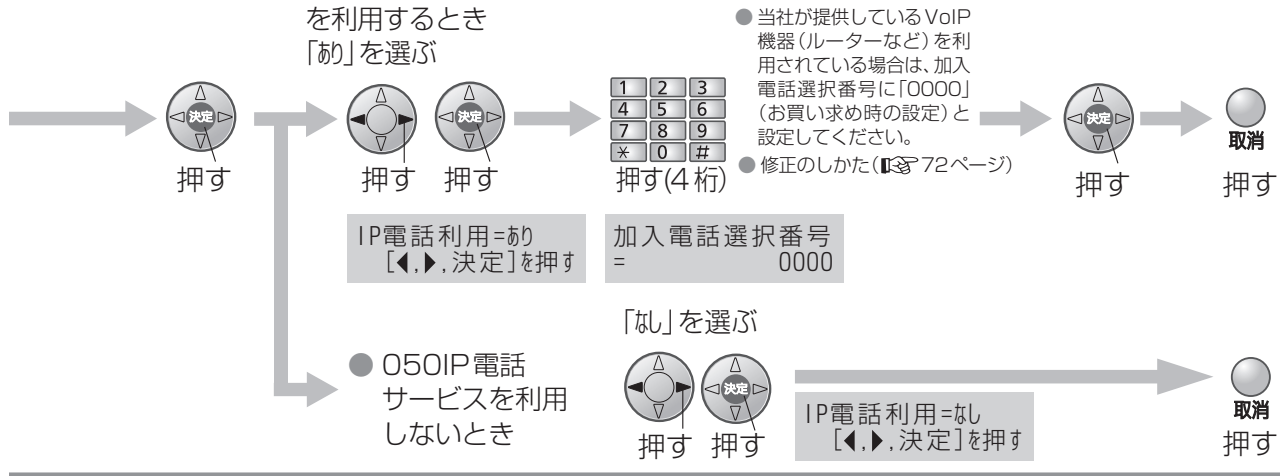

**お知らせ**

- 事業者選択画面で、「NTT西」を選択した場合、当社サービス提供エリア(東海、北陸、近畿、中国、四国、九州地区)以外では利用できません。
- 当社サービス提供エリア以外で利用される場合は、「その他」を選択してください。
- 事業者識別番号設定に、市外局番や存在しない事業者識別番号などを設定すると、相手につながりません。
- ホームテレホンや構内交換機(PBX)に接続した場合は、事業者選択設定を「なし」に設定してください。
- 携帯電話会社の留守番電話サービスの遠隔操作、船舶電話などには、「0000」(携帯通話設定解除番号)をつけてダイヤルしてください。その通話に限り、携帯通話設定を解除して電話をかけることができます。
- 携帯通話設定を利用していると、再ダイヤルに事業者識別番号や加入電話選択番号は記録されません。
- その他事業者のサービス内容、および通話料金については、各固定電話事業者にお問い合わせください。
- その他事業者の事業者識別番号は、各固定電話事業者にお問い合わせください。
- 設定の途中で設定動作を中断した場合は、設定変更内容は反映されません。
- 相手につながるまで、時間がかかる場合があります。

# 携帯番号帯設定を行う

この操作は、携帯番号帯が追加・変更されたとき以外には行わないでください。  
登録されている番号の発信のみに携帯通話設定が適用されます。  
2006年6月現在、この操作を行う必要はありません。

## 携帯番号帯を設定する

● 親機で操作します。



## 携帯番号帯を確認する

● 親機で操作します。

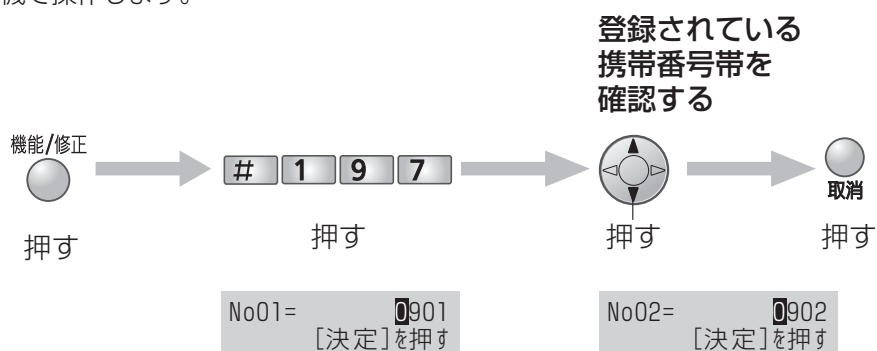

### 携帯番号帯とは

「080」「090」ではじまる携帯電話番号の上位4桁のことです。

お買い求め時には、あらかじめ以下の18件が設定されています。最大30件まで設定できます。

#### ● 設定されている携帯番号帯

0801、0802、0803、0804、0805、0806、0807、0808、0809  
0901、0902、0903、0904、0905、0906、0907、0908、0909

### お知らせ

- すでに設定されている携帯番号帯を、誤って設定・消去すると、その携帯番号帯に電話をかけるときに携帯通話設定が利用できなくなります。

### 携帯番号帯を入力する



押す (4 桁)

No19= 0911  
[決定]を押す

(例) 携帯番号帯  
「0911」を  
追加するとき



押す



押す

#### お知らせ

- PHS (「070」で始まる電話番号) や、市外局番、事業者識別番号など携帯番号帯以外の番号は設定しないでください。

### 携帯番号帯を消去する

- 親機で操作します。

機能/修正



押す

# 1 9 7

押す

消去する  
携帯番号帯を  
選ぶ



押す

番号を  
すべて  
消去する



押す

No09= 0909  
[決定]を押す

No09= [決定]を押す

(例) No.09 の「0909」を消去するとき

- 消去しないときは 押す

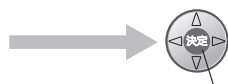

押す



取消

# 電話をかける

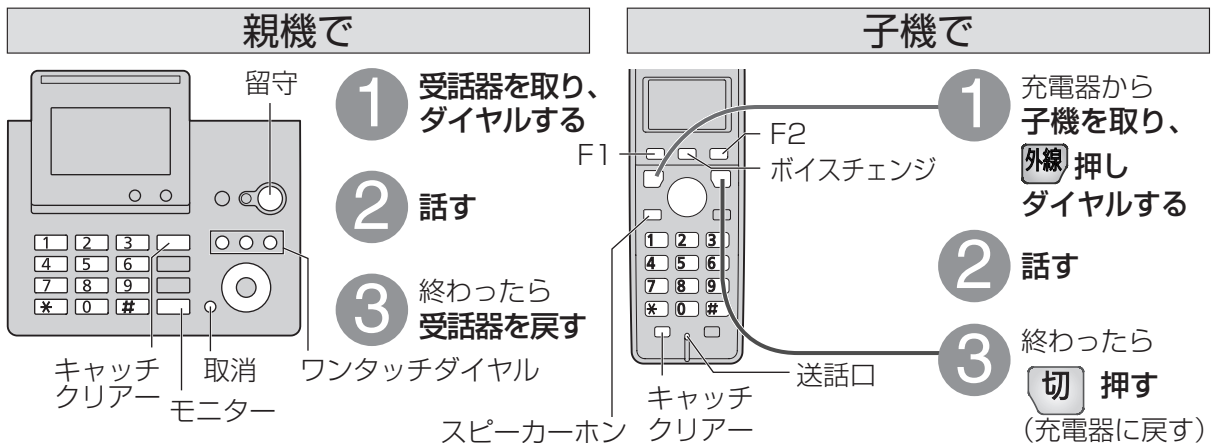

## お知らせ























- 「ツー」音が聞こえてからダイヤルしてください。
- 親機でダイヤルすると、番号を音声で読み上げます。(読み上げダイヤル) (☎ 24・68 ページ)
- 子機は、充電器から取りあげるだけで電話をかけるように設定できます。(☎ 71 ページ「クイック通話」)
- 電話番号に 184 や 186 をつけてかけるとき (☎ 54 ページ)
  - かけられないときは (☎ 85 ページ)
- 構内交換機 (PBX) に接続しているとき
  - 〈親機〉 1 8 4 (または 1 8 6) → 留守 (ポーズ) → 電話番号 → 取る
  - 〈子機〉 1 8 4 (または 1 8 6) → F2 (ポーズ) → 電話番号 → 外線 押す
- ダイヤル回線でプッシュホンサービスを利用するとき
  - 〈親機〉 相手につながったあと \* (トーン) 押す
  - 〈子機〉 相手につながったあと \* (トーン) 押す
- 携帯電話にかけたとき、親機のトップライトが約 5 秒間点滅します。これは、ダイヤル時に事業者識別番号が自動付与されたことをお知らせするものです。(☎ 25 ページ)
- 子機が 2 台以上の場合、親機で外の相手と通話中でも子機間通話ができます。または、子機で外の相手と通話中でも、親機や別の子機で内線通話・子機間通話ができます。(1 通話のみ)
- 表示される通話時間はめやすです。通話料金は相手が電話に出たからかかります。
 

通話時間 0:00:18  
 (親機の例) 0987654321
- 相手の方がナンバー・ディスプレイをご利用のときは、ダイヤルしてから呼出音が聞こえるまでの時間が長くなる場合があります。

## ■ いろいろなかかけかた

同じ相手にもう一度かける (再ダイヤル) ● 10件まで記憶。	親機	再ダイヤル  押す →  押して相手を選び →  取る ■ 再ダイヤルの履歴を消去するには  (再ダイヤル) →  相手を選び →  →  → 
	子機	再ダイヤル  押す →  押して相手を選び →  押す ■ 再ダイヤルの履歴を消去するには  (再ダイヤル) →  相手を選び →  →  → 
チケット予約など 電話を切らずに かけ直す (かんたん再ダイヤル)	親機	相手にダイヤルする → つながらなかつたら 再ダイヤル  押す
	子機	相手にダイヤルする → つながらなかつたら 再ダイヤル  押す
電話帳で かける	親機	 電話帳 押す →  押して相手を選び →  取る ● 登録は (☎ 44ページ)
	子機	 電話帳 押す →  押して相手を選び →  押す ● 登録は (☎ 46ページ)
ワンタッチ ダイヤルで かける	親機のみ	 取る → ① ~ ③ 押す ● 登録は (☎ 42ページ)
受話器や 子機を 取らずに かける	親機	 押す → ダイヤルする → 相手と話すときは、  取る (モニター使用中は、こちらの声は聞こえません)
	子機	■ ハンズフリー(スピーカーホン)でかける  押す → ダイヤルする → 送話口に向かって話す(約50 cm以内) ● 天気予報など相手の声を聞くだけの場合に周囲の音により相手の声かときれるとき  2秒以上押す(ミュート)。もう一度押すと解除。

### お知らせ

- 電話帳に表示される順番は、電話帳登録のフリガナの順番に表示します。  
親機の  (子機は ) を押すと  
数字(小さい順) → アルファベット(A~Z) → カナ(ア~ン) → 記号 → 電話番号(名前登録なし)  
の順で表示。(親機の  (子機は ) を押すと逆の順で表示)
- 電話帳でかける相手を選ぶとき、名前の頭文字やグループから探せます。
  - 名前の頭文字から探すとき
    - 〈親機〉  (電話帳) →  ~  →  (選ぶ)
    - 〈子機〉  (電話帳) →  ~  →  (選ぶ)
  - グループから探すとき
    - 〈親機〉  (電話帳) →  →  ~  →  (選ぶ)
    - 〈子機〉  (電話帳) →  →  ~  →  (選ぶ)
- 再ダイヤル・電話帳でかけるときは音声案内が流れます。(親機のみ)  
流れないようにするには (☎ 24ページ)

# 電話を受ける

## 親機で

- 1 受話器を取り、話す
- 2 終わったら受話器を戻す

## 子機で







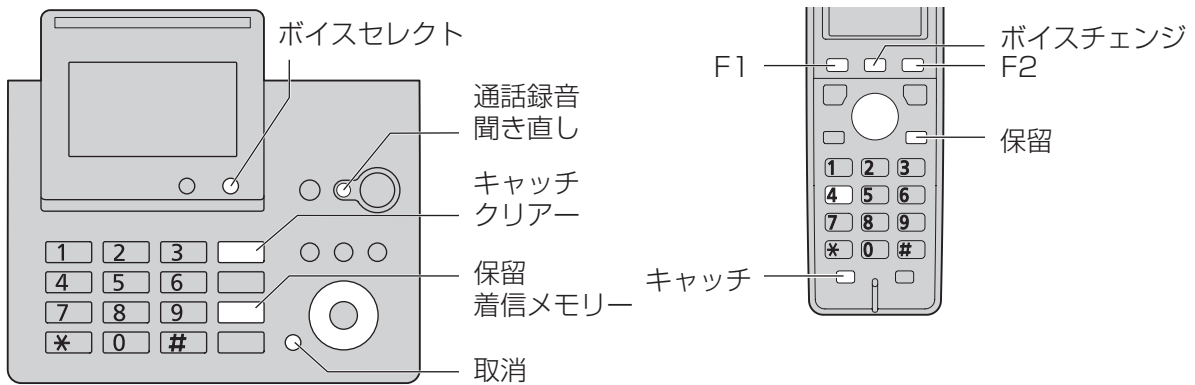



- 1 充電器から取る、または **外線** 押し、話す
- 2 終わったら **切** 押し (充電器に戻す)

- 子機は **切** 以外のどのキーを押しても受けられます。  
(☞ 71 ページ「エニーキーアンサー」)
- 子機は、充電器から取りあげるだけで電話に出られます。(☞ 71 ページ「オフフック応答」)

# 通話中の機能





受話音の大きさを 変える	親機	音量 押して 大きく	音量 押して 小さく	● 詳しくは (☞ 66 ページ)
	子機	押して 大きく 音量/変換	押して 小さく 音量/変換	● 詳しくは (☞ 66 ページ)
相手の声の 音質を 変える (ボイスセレクト)	親機	ボイスセレクト 押す		● 詳しくは (☞ 64 ページ)
	子機	押す →  押して 「ボイスセレクト」 を選び →  押す →  押して 受話音質 を選び →  押す		● 詳しくは (☞ 64 ページ)
自分の声を 低く変える (ボイスチェンジ)	子機のみ	ボイスチェンジ 押す		● 詳しくは (☞ 65 ページ)
● かかってきた電話で使えます。				

<p>自分の声を高く変える (ファニーボイス)</p>	<p>子機のみ</p>	<p>F1 押す →  押して「ファニーボイス」を選び → F1 押す → F1 押す</p> <p>● かかってきた電話で使えます。 ● 詳しくは (☎ 65 ページ)</p>
<p>相手に待ってもらう (保留)</p>	<p>親機</p>	<p> 押す (通話に戻るときは再度押す)</p> <p>● 保留中は相手にメロディ「曲名:愛の挨拶」(和音ではありません)が流れる。</p>
<p>キャッチホンを受ける (当社との契約が必要)</p>	<p>子機</p>	<p> 押す (通話に戻るときは再度押す)</p> <p>● 4秒ごとに「ピーッ」と鳴る。 ● 保留中は相手にメロディ「曲名:愛の挨拶」(和音ではありません)が流れる。</p>
<p>通話を録音する (約12分まで)</p> <p>● 3者通話、親機のモニター、子機のスピーカーホンでの通話ではできません。</p>	<p>親機</p>	<p> 押す</p> <p>(やめるときは  押す)</p> <p>■ 録音した通話を聞くととき通話を終了した後で</p> <p>&lt;親機&gt;  押す</p> <p>&lt;子機&gt;  → </p> <p>● 留守番電話の用件も同時に再生されます。 (再生中の操作は ☎ 51 ページ「■用件を再生中に…」)</p> <p>● 録音時間について (☎ 100 ページ)</p>
	<p>子機</p>	<p>F1 押す →  押して「通話録音」を選び</p> <p>→ F1 押す → F1 押す</p> <p>(やめるときは  押す)</p>

電話を受ける / 通話中の機能

お知らせ

- 通話中にキャッチホンが入ったときは、必ず  (子機では ) を押して切り換えてください。他の方法ではうまく切り換わらないことがあります。
- キャッチホンが入っていないときに  を押すと、通話が切れてしまいます。
- キャッチボタンを操作するときには、誤って他のボタンを押さないようにしてください。誤動作または通話が切れる場合があります。

# 通話中の機能 (続き)

## メッセージを流して通話を拒否する (通話拒否)

呼出音が鳴っているときや通話中に通話拒否の操作をすると、相手に通話を拒否するメッセージを流し、電話が切れます。

### 親機で

- 呼出音が鳴っているとき、または通話中に通話拒否

**押す**

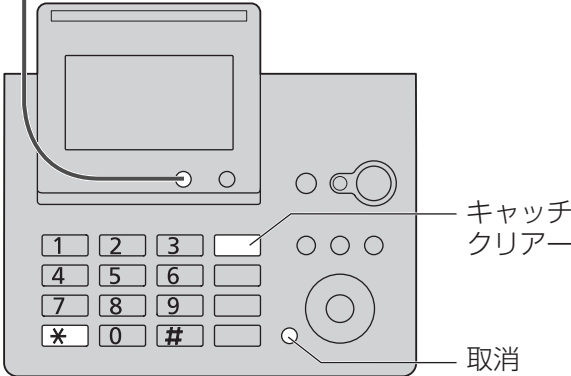
  - 相手にメッセージ⑥ (☎ 70ページ) が2回流れ、電話が切れる。
  - ナンバー・ディスプレイを利用しているときは (☎ 右ページ)
- 受話器を取っているときは、**受話器を戻す**

  - メッセージの途中で戻しても最後まで流れます。

### 子機で

- 呼出音が鳴っているとき、または通話中に

**F1 押す**

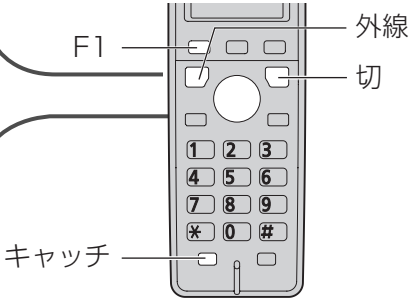
- 押して**

「通話拒否」を選び、**F1 2回押す**

  - 相手にメッセージ⑥ (☎ 70ページ) が2回流れ、電話が切れる。
  - ナンバー・ディスプレイを利用しているときは (☎ 右ページ)
- 切 押す** (充電器に戻す)

  - メッセージの途中で押しても最後まで流れます。

### お知らせ

- 通話拒否中は、スピーカーから通話拒否メッセージと相手の声を聞くことができます。音量を変えるには (☎ 66ページ)
- 呼出音が鳴っているときに通話拒否の操作をした場合は、メッセージ中に受話器を取る (子機は **外線** 押す) と、電話に出ることができます。
  - 親機で操作したときは、メッセージ中に **取消** を押すとメッセージを中止し電話が切れます。(子機で操作したときはできません)
- 通話中に通話拒否の操作をした場合は、メッセージ中に **取消** (子機は **外線**) を押すと、通話に戻ることができます。
  - 親機で操作したときは、受話器を戻したあと、**取消** を押すとメッセージを中止し電話が切れます。(子機で操作したときはできません)
- 電話をかけたときは使えません。
- キャッチ** (子機は **キャッチ**) を押してキャッチホンを受けたときは、上記機能は働きません。
- 子機で受けた電話を親機で拒否したり、親機で受けた電話を子機で拒否したりすることはできません。

## ナンバー・ディスプレイを利用しているとき (契約が必要)

### ■ 呼出音が鳴っているときに通話拒否の操作をすると

相手にメッセージが2回流れ、電話が切れる。

- 電話番号を通知してきた相手には…メッセージ⑥ (☎ 70ページ)
- 非通知の相手には…メッセージ③ (☎ 70ページ)
- 公衆電話の相手には…メッセージ④ (☎ 70ページ)
- 表示圏外の相手には…メッセージ⑤ (☎ 70ページ)

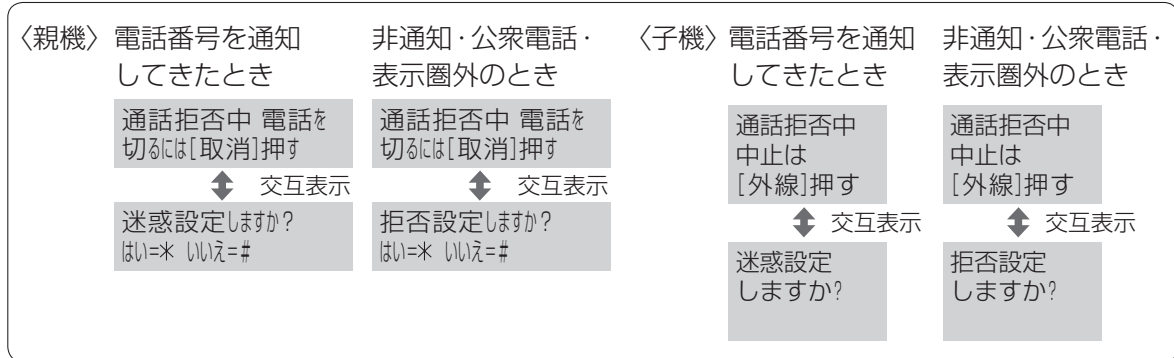

### ■ 通話中に通話拒否の操作をすると

相手にメッセージ⑥ (☎ 70ページ) が2回流れ、電話が切れる。

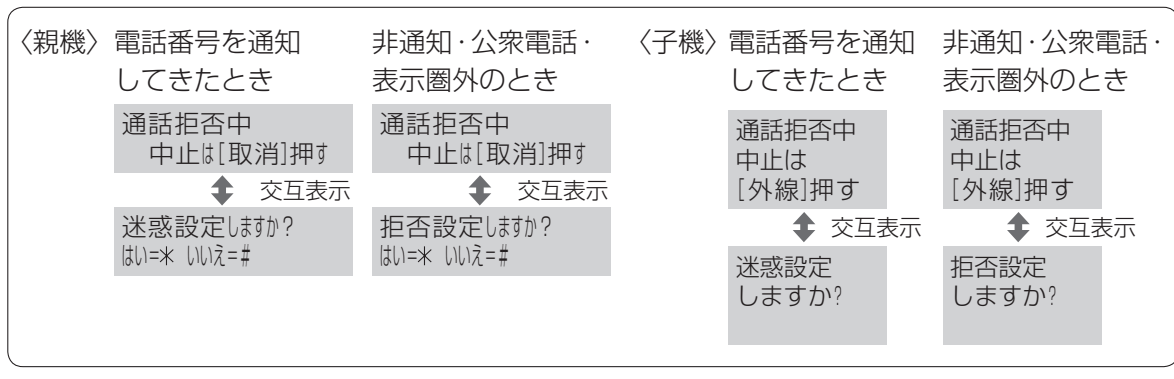

### ■ 通話拒否した後、今後、電話を受けないようにすることができます。

〈親機〉 上記ディスプレイを表示中に **\*** 押す 〈子機〉 上記ディスプレイを表示中に **F1** 押す

- 電話番号を通知してきた相手は  
……「指定呼出」の呼出先が「迷惑拒否」に設定される (☎ 58ページ)
- 非通知の相手は……「非通知」が「受けあい」に設定される (☎ 59ページ)
- 公衆電話の相手は…「公衆電話」が「受けあい」に設定される (☎ 59ページ)
- 表示圏外の相手は…「表示圏外」が「受けあい」に設定される (☎ 59ページ)

#### お知らせ

- キャッチホン・ディスプレイをご利用時、通話中にキャッチホンが入ると、上記機能は働きません。

# 親機と子機・子機どうして話す(内線通話)

## 親機から子機へ

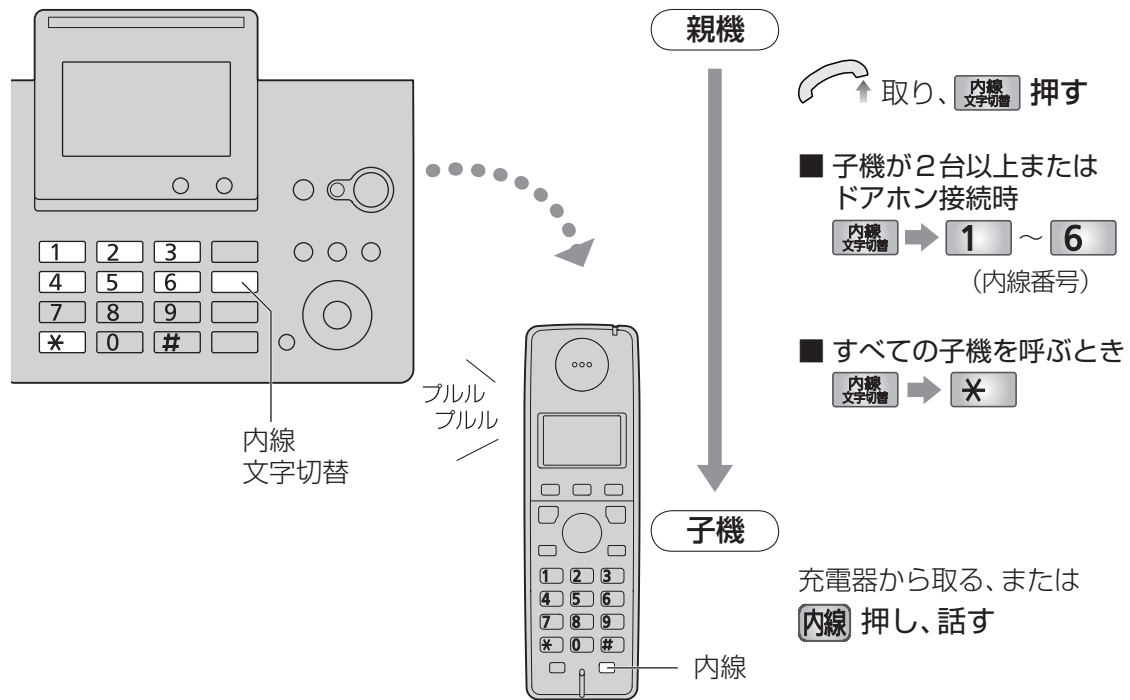

## 子機から親機へ

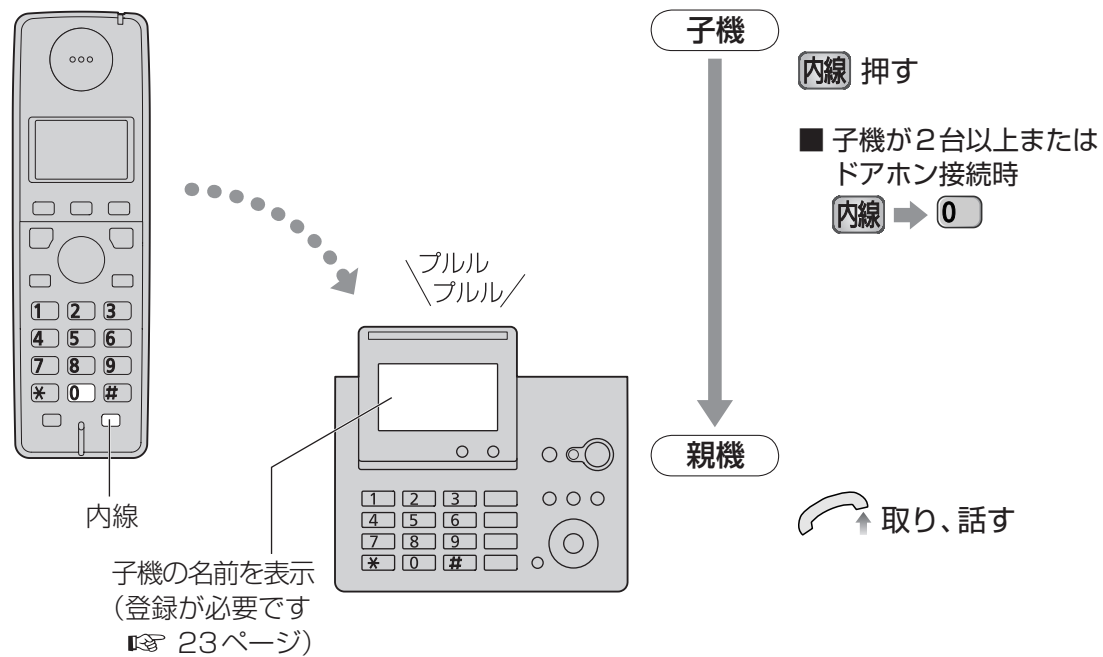

## 子機から別の子機へ(子機が2台以上のとき)

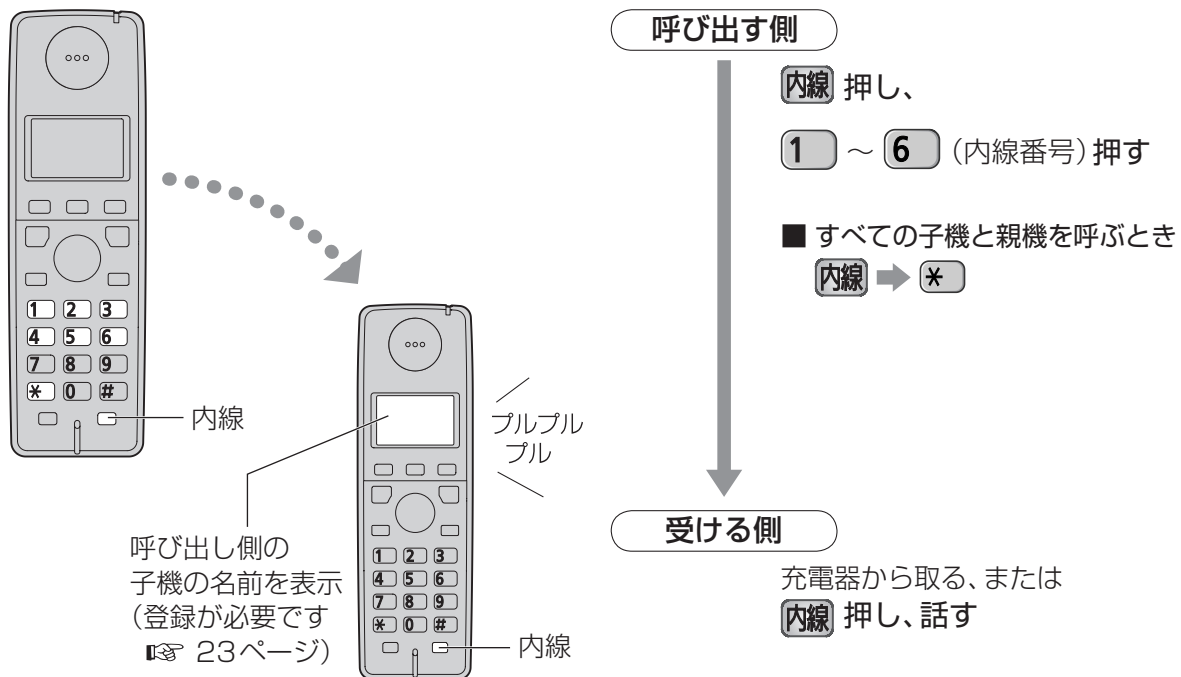

親機と子機・子機同士で話す(内線通話)

### ■ 内線通話を切るには

〈親機〉 戻す

〈子機〉 **切** 押す

### ■ 内線通話中に電話がかかってきたら

呼出音(親機は設定している呼出音、子機はベル「1」 67ページ)が聞こえる。

〈親機〉受話器を戻してから取る。(外線につながる)

〈子機〉 **切** → **外線** (外線につながる)

### ■ 「内線呼出」が「音声」のときは( 67ページ)

〈かける側〉内線通話をかけて呼出音が2回聞こえたあと、受話器(または子機)を使って相手に呼びかけてください。

〈受ける側〉内線通話の呼出音が1回鳴ったあと、スピーカーから相手の声を聞くことができます。

受話器を取って(子機は充電器から取る、または **内線** 押して)話してください。

- 外の相手と通話中に、通話していない親機や子機から内線通話をかけるときは、音声で呼びかけることはできません。(呼出音が鳴ります)

### お知らせ

- 子機が2台以上のとき、1組が内線通話中であっても、内線通話をしていない親機または子機で電話をかけたり、受けることができます。
- 内線通話では子機のハンズフリー機能(スピーカーホン)は使えません。
- ドアホンを接続しているとき( 77ページ「■本商品からドアホンに呼びかけるには」)

# 電話をまわす / 3者通話にする

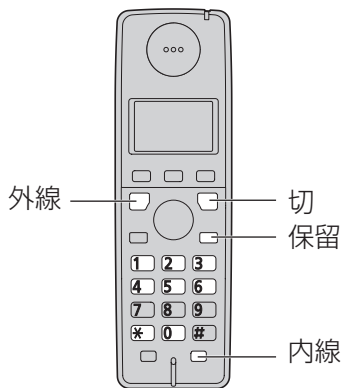
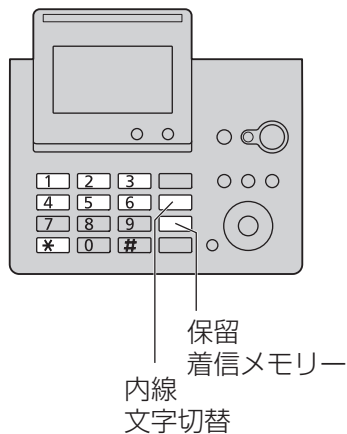

## お知らせ

- 3者通話では子機のスピーカホンには使えません。
- 3者通話中にドアホンから呼び出しがあったときは、電話を切ったあと、ドアホンに出てください。  
外線を保留してドアホンには  
  - 親機で出るとき  
→ 子機の **切** 押し (子機の通話が終わる)、親機の **内線** 押し
  - 子機で出るとき  
→ 親機の受話器を戻し (親機の通話が終わる)、子機の **内線** 押し
 ドアホンとの通話が終わり、電話の相手と再度お話しするには、親機は受話器を戻して再度取り上げる (子機は **切** 押し、**外線** 押し)。3者通話に戻るには、電話をまわす操作をやり直してください。

## 親機から子機へまわす (親機で3者通話にする)

親機側



通話中 子機を呼び出す

**内線 文字切替** 押し

■ 子機が2台以上またはドアホン接続時

**内線 文字切替** → **1** ~ **6**  
(内線番号)

■ すべての子機を呼び出すとき

**内線 文字切替** → **\***

子機側



■ まわす (または3者通話の) 相手が出ないとき

**内線 文字切替** 押し (通話に戻る)

## 子機から親機へまわす (子機で3者通話にする)

子機側



通話中 親機を呼び出す

**内線** 押し

■ 子機が2台以上またはドアホン接続時

**内線** → **0**

親機側

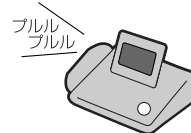

## 子機が2台以上のとき 子機から別の子機へまわす (3者通話にする)

呼び出す側

通話中 別の子機を呼び出す

**内線** 押し → **1** ~ **6** 押し  
(内線番号)

■ すべての子機と親機を呼び出すとき

**内線** → **\***

受ける側

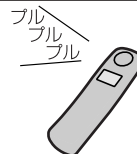

■ まわす (または3者通話の) 相手が出ないとき

**外線** 押し (通話に戻る)

**お知らせ**

- 3者通話中は、通話していない親機や子機での内線通話・子機間通話はできません。
- ボイスチェンジ、フアニーボイス、ミュートを使っているときは、電話をまわす操作をすると解除されます。
- 「内線呼出」が「音声」のときは (☎ 39ページ、設定は ☎ 67ページ)

**まわす(または3人で話す)ことを伝える**

■ 電話をまわすとき

- 相手に曲が流れる。



■ 外の相手と子機と、3人で話すとき (3者通話)



充電器から取る、  
または **内線** 押す



外の相手と  
(または3人で)  
話す



■ まわす相手が近くにいるとき

〈親機〉 **保留** → 戻し、まわしたい相手に声をかける → 〈子機〉 **外線** 押す

**まわす(または3人で話す)ことを伝える**

■ 電話をまわすとき

- 相手に曲が流れる。



■ 外の相手と親機と、3人で話すとき (3者通話)



取る



外の相手と  
(または3人で)  
話す

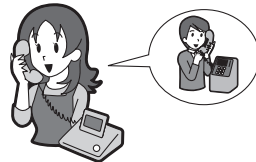

■ まわす(または3人で話す)ことを伝える

■ 電話をまわすとき

- 相手に曲が流れる。



■ 外の相手と別の子機と、3人で話すとき (3者通話)



充電器から取る、  
または **内線** 押す

子機と話す

外の相手と  
(または3人で)  
話す

■ まわす相手が近くにいるとき

〈子機〉 **保留** → まわしたい相手に声をかける

→ 〈親機〉 取る または 〈まわす相手の子機〉 **外線** 押す

電話をまわす / 3者通話にする

# ワンタッチダイヤルに登録する

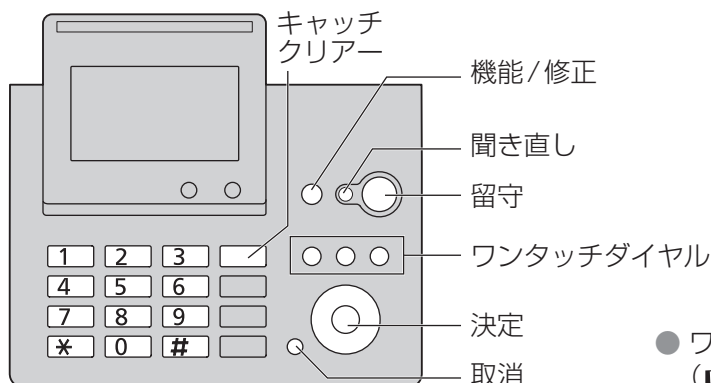

- ワンタッチダイヤルで、電話をかけるには (☎ 33ページ)

## ワンタッチダイヤルを登録する (3件まで)

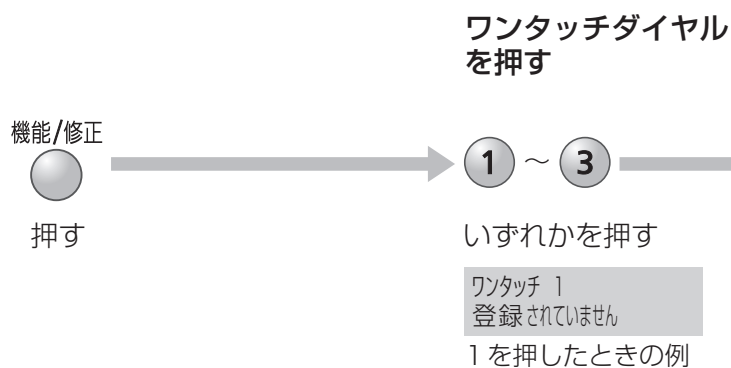

### お知らせ

- 184 や 186 をつけて電話番号を入力するとき (☎ 54ページ)
  - ① ⑧ ④ (または ① ⑧ ⑥) のあとに (留守) (ポーズ) を入れる (ポーズを入れないと誤発信することがあります。かけられないときは☎ 85ページ)
- 登録する際は、誤った番号を登録しないよう、電話番号をよく確かめて登録してください。
- 海外などの番号を登録するには
  - ➔ 識別番号 (0033 など) のあとに (留守) (ポーズ) を押し、ダイヤル待ち時間を入れる。

### 電話番号を市外局番から 入力する





押す



押す







0987654..

(24ケタまで)







- 番号を音声で読み上げます。  
(読み上げダイヤル) (🔊 24ページ)
-  押すと、読み上げた番号をもう一度聞くことができます。
- 間違えたときは  押す

■ 途中でやめるとき  押す

■ 修正するには

  ① ~ ③  番号にカーソルを移動し   番号を入力   (決定)

■ 消去するには

  ① ~ ③  カーソルが先頭のときに  2秒以上押す   (決定)

# 電話帳に登録する 親機

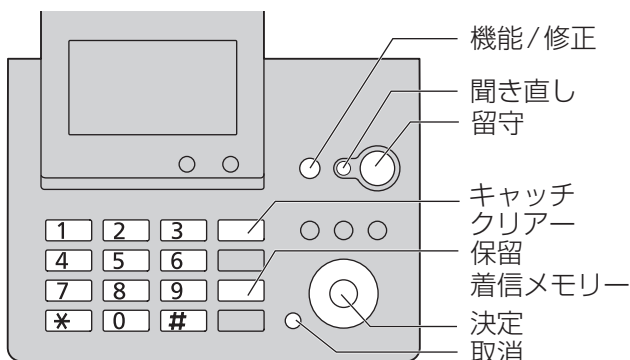

- 電話帳で電話をかけるには (☎ 33ページ)
- 登録済みの相手先を、子機へ転送するには (☎ 48ページ)

## 親機に登録する (150件まで)

### 電話帳を開く



- 音声案内が流れる

電話帳登録  
空き 146件  
登録できる残り件数

### 名前を入力する



押す

鈴木  
>  
(全角10文字/半角20文字まで)  
● 文字入力・漢字変換のしかたは (☎ 72ページ)

### 1～9のグループ番号をつけて登録すると

グループ別に相手を探して電話をかけたり (☎ 33ページ)、ナンバー・ディスプレイを利用すれば、グループごとに出呼音を変えることができます。 (☎ 60ページ)

- 途中でやめるとき 押す
- 音声案内が流れないようにするには (☎ 24ページ)
- 登録を確認するには



- を押すと、「フリガナ」の数字(小さい順)→アルファベット(A～Z)→カナ(ア～ン)→記号→電話番号(名前登録なし)の順に表示されます。
- よくかける相手を先に表示させたいときは、フリガナの前に数字をつけて登録すると(例:「001 かんじ」「002 イヅカ」…), 数字の小さい順に表示されます。

## お知らせ

- 184 や 186 をつけて電話番号を入力するとき (☎ 54 ページ)  
**1 8 4** (または **1 8 6**) のあとに **留守** (ポーズ) を入れる  
 (ポーズを入れないと誤発信することがあります。かけられないときは ☎ 85 ページ)
- 時報 (117)、天気予報 (177)、電報 (115)、番号案内 (104) がすでに登録されています。  
 (修正・消去できます)
- 登録する際は、誤った番号を登録しないよう、電話番号をよく確かめて登録してください。
- スペースを入れるとき ➡ **保留** 押す
- 海外などの番号を登録するには  
 ➡ 識別番号 (0033 など) のあとに **留守** (ポーズ) を押し、ダイヤル待ち時間を入れる。

(続けて登録するとき)

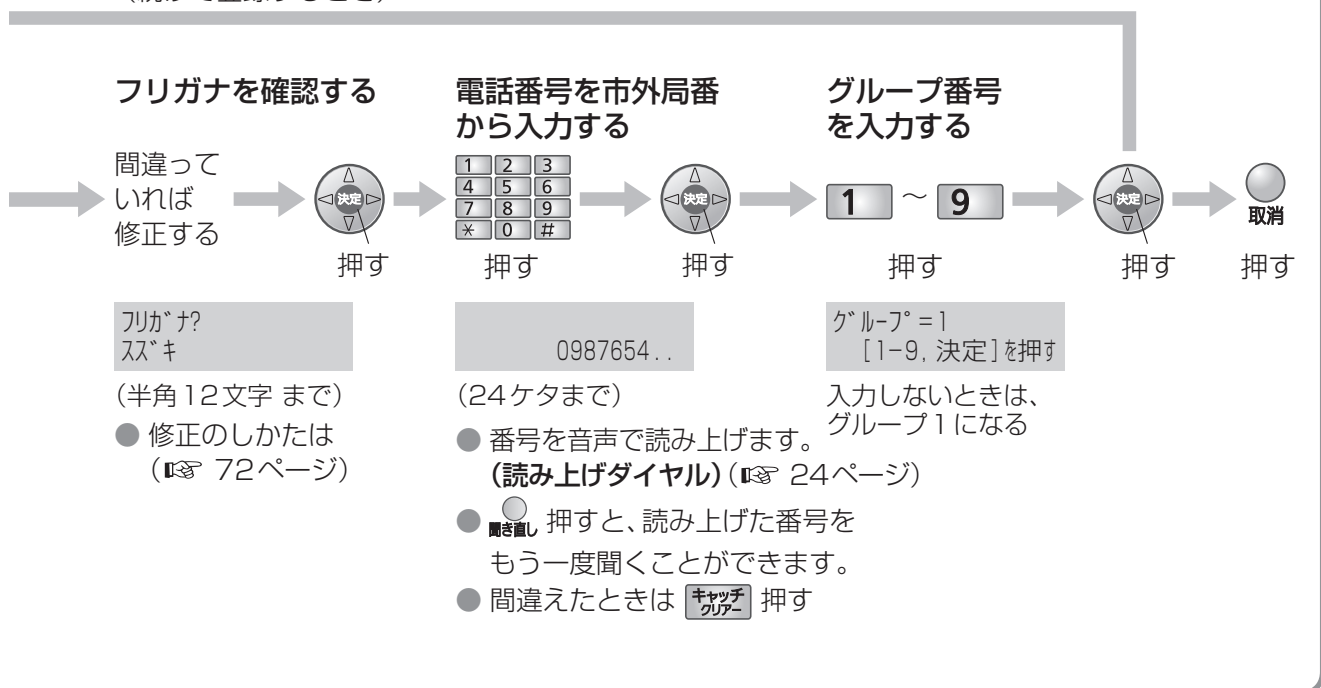

電話帳に登録する(親機)

### ■ 再ダイヤルから登録するには

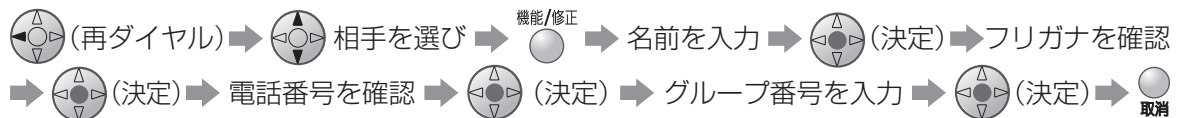

### ■ 修正するには

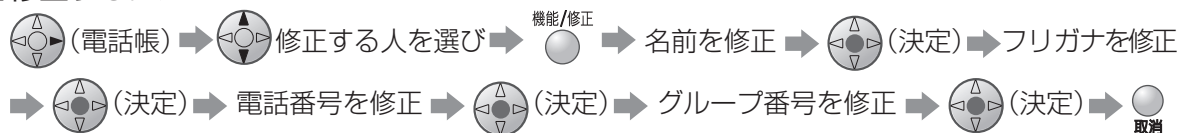

### ■ 消去するには



- すべてを消去するには (☎ 68 ページ「電話帳全消去」)

# 電話帳に登録する 子機

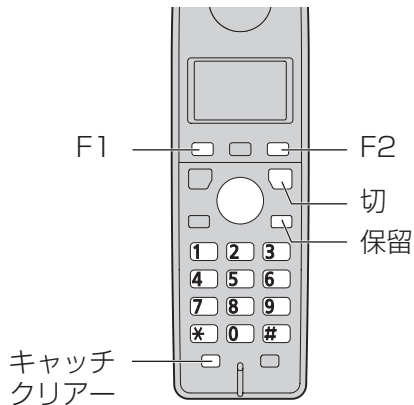

- 電話帳で電話をかけるには (☎ 33ページ)
- 登録済みの相手先を、親機または別の子機へ転送するには (☎ 48ページ)

## 子機に登録する (150件まで)

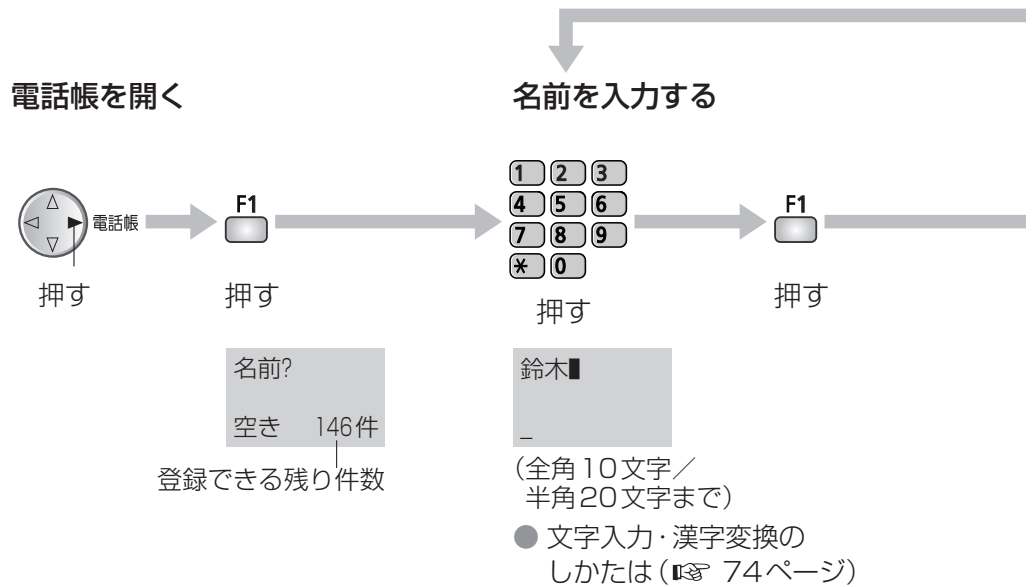

### 1～9のグループ番号をつけて登録すると

グループ別に相手を探して電話をかけたり (☎ 33ページ)、ナンバー・ディスプレイを利用すれば、グループごとに出音を変えることができます。(☎ 60ページ)

■ 途中でやめるとき **切** 押す

■ 登録を確認するには



- (Phone Book icon) を押すと、「フリガナ」の数字(小さい順)→アルファベット(A～Z)→カナ(ア～ン)→記号→電話番号(名前登録なし)の順に表示されます。
- よくかける相手を先に表示させたいときは、フリガナの前に数字をつけて登録すると(例:「001 カムロ」「002 イヅカ」…),数字の小さい順に表示されます。

## お知らせ

- 親機とは別に、子機ごとに150件まで登録できます。
- 184や186をつけて電話番号を入力するとき (☎ 54ページ)
  - 1 8 4 (または 1 8 6) のあとに F2 (ポーズ) を入れる  
(ポーズを入れないと誤発信することがあります。かけられないときは ☎ 85ページ)
- 時報(117)、天気予報(177)、電報(115)、番号案内(104)がすでに登録されています。  
(修正・消去できます)
- 登録する際は、誤った番号を登録しないよう、電話番号をよく確かめて登録してください。
- スペースを入れるとき → 保留 押す
- 海外などの番号を登録するには
  - ➔ 識別番号(0033 など)のあとに F2 (ポーズ) を押し、ダイヤル待ち時間を入れる。

(続けて登録するとき)

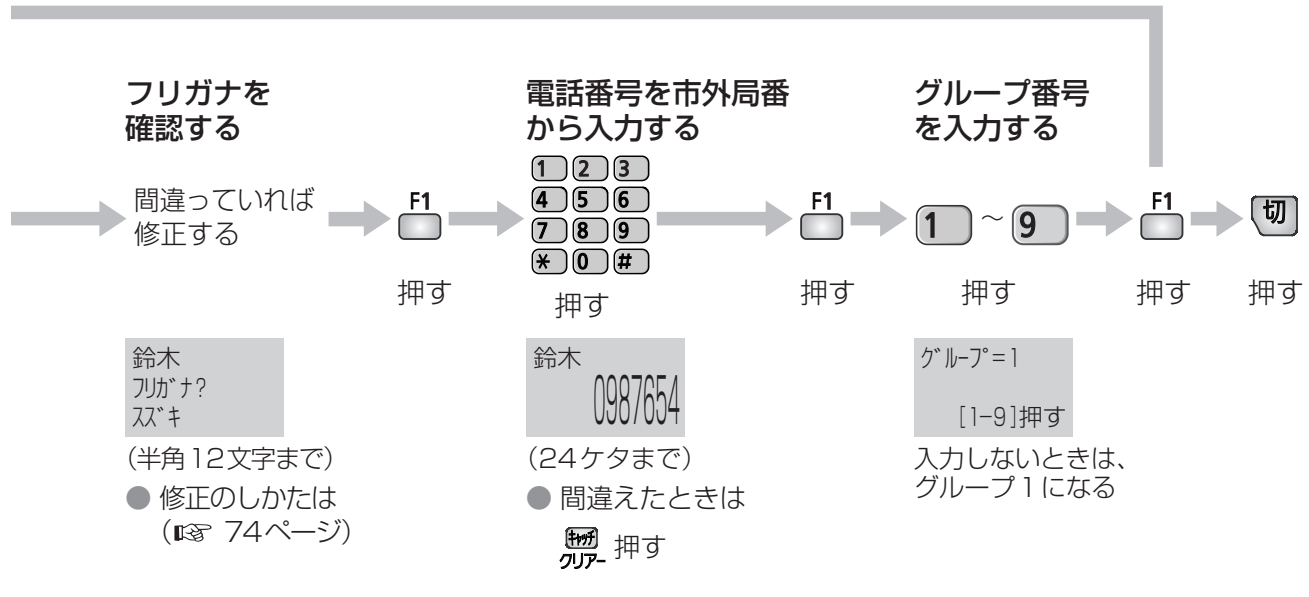

電話帳に登録する(子機)

### ■ 再ダイヤルから登録するには

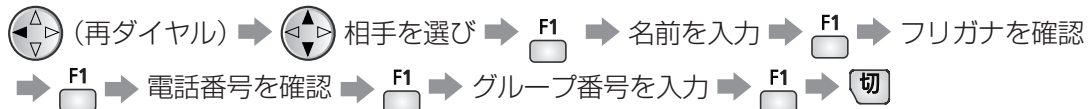

### ■ 修正するには

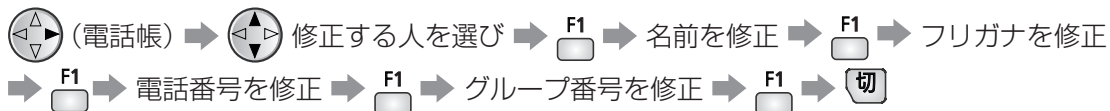

### ■ 消去するには



- すべてを消去するには (☎ 71ページ「電話帳全消去」)

# 電話帳を転送する

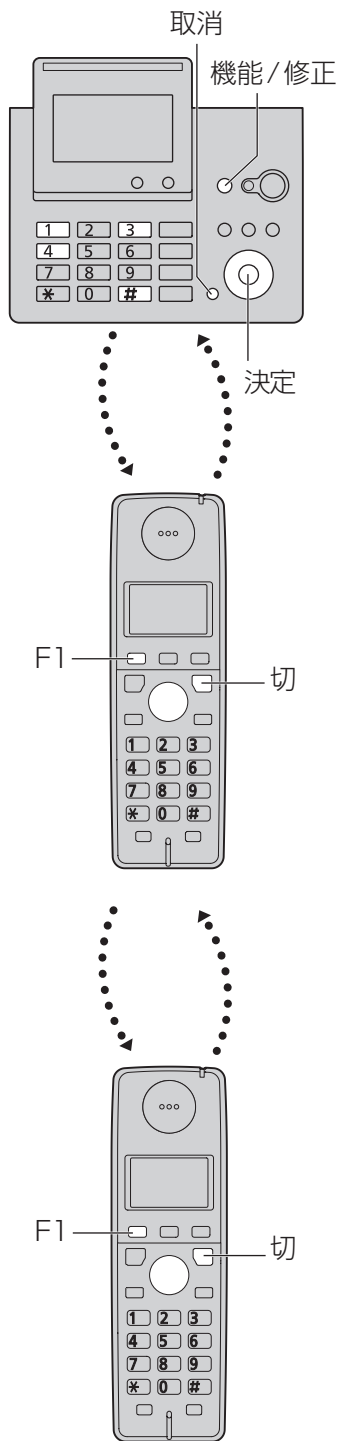

親機の  
電話帳を  
子機へ  
転送する

1件ずつ

全件を一斉に

機能/修正  
●  
押す

# 1 4 3

押す

電話帳転送  
[決定]を押す

子機の  
電話帳を  
親機  
または  
別の  
子機へ  
(子機が2台  
以上するとき)  
転送する

1件ずつ

全件を一斉に

F1  
押す

「電話帳転送」を選ぶ

押す

着信鳴り分け  
電話帳転送  
電話帳全消去

## 途中でやめるとき

〈親機〉 ● 押す 〈子機〉 切 押す

取消

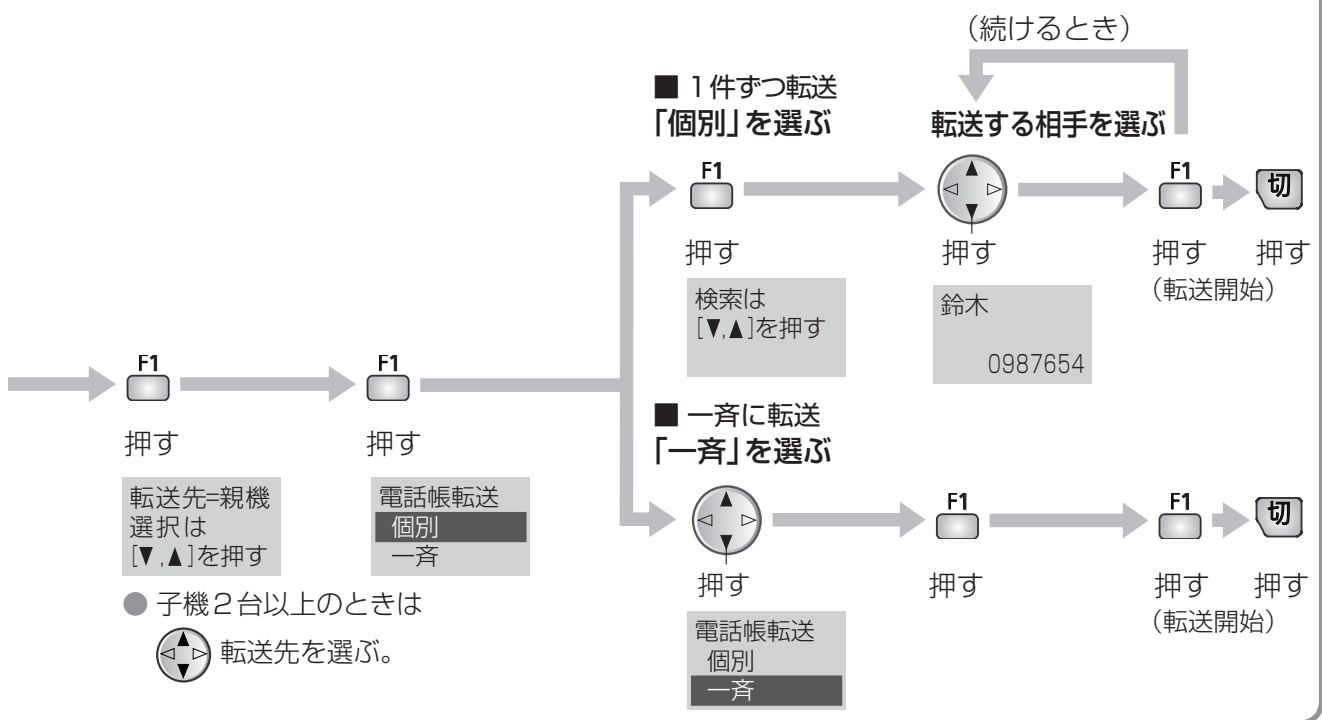
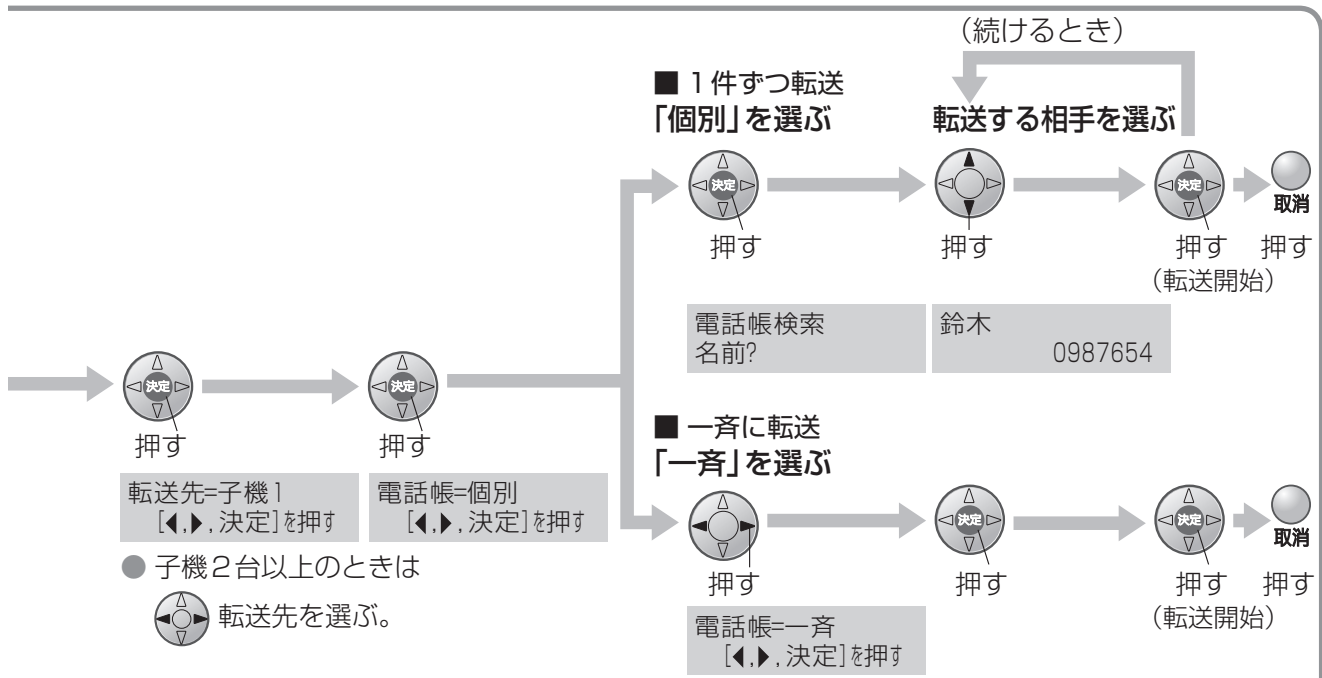

電話帳を転送する

### お知らせ

- 転送先に同じ内容があるときは、追加登録されません。(名前が同じでも電話番号やグループが違うときは登録されます)
- 全件を一斉に転送したとき ➡  を押して表示される順に転送。(多いと時間がかかります)  
➡ 空き件数がなくなると終了。
- 転送するときは、子機を親機の近くに持ってきてください。
- 転送中に電話がかかってくると ➡ 転送をやめて、呼出音が鳴ります。
- 転送しても、すでに転送先に登録されている内容は消えません。

# 留守番電話を使う

留守セットしておけば、自動的に用件の録音ができます。

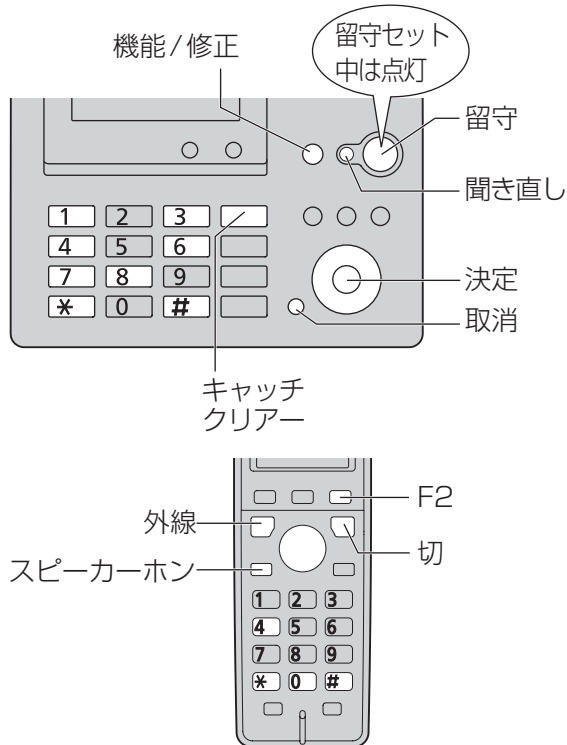

## お知らせ

- 留守セットしても、残している用件は消えません。
- 8秒以上相手が話さなかったときや、声が小さいときは、正しく録音されません。
- おやすみモードのときは、自動的に留守セットされます。

## 親機で留守セットし、用件を聞く

お出かけ前に留守セットする

- **留守** 押す
- ランプが点灯。
- 応答メッセージが流れる。
- 止めるには **取消** 押す

残り 約12分です — 録音残り  
応答メッセージ: 固定 時間

メッセージの種類(固定/自作)

## 子機で留守セットし、用件を聞く

お出かけ前に留守セットする

- F2** 押す → **\*** 押す → **切** 押す
- 応答メッセージが流れる。

## ■ あとからすべての用件を聞き直すとき

〈親機〉 **聞き直し** 押す      〈子機〉 **F2** → **4**

## 留守セットして、電話を受ける

### 呼出音が4回鳴る

- 鳴る回数を変えるには…  
(☎ 68ページ「留守呼出回数」)

応答メッセージ(☎ 下記)が流れたあと、相手の用件が録音される。

(スピーカーから相手の声が聞こえる)

- 電話に出るには  
〈親機〉受話器を取る  
〈子機〉 **外線** 押す  
(録音は途中で止まり、1件分として残る)

- 応答メッセージの内容は(固定の応答メッセージ)(☎ 70ページ「応答メッセージ一覧」)
  - 通常は…メッセージ ①
  - 用件録音できないときは…メッセージ ②

### 録音時間と件数について

- 1件あたり2分まで。変更するには(☎ 68ページ「録音時間」)
- 合計12分、最大50件まで。(録音時間は、通話録音を含む)  
(録音に無音状態が含まれると、録音できる時間は長くなります)

**お知らせ**

- ボイスワープをご契約の方は 留守セットされていると、ボイスワープの機能や留守セット動作が正常に動作しない場合があります。ボイスワープを正常に動作させるには留守セットにしないでください。
- すべての用件を消去する場合は、留守番電話での用件録音以外に通話録音も合わせて消去されます。

帰って来たら

**用件を聞く**

再生が終わったら  
**用件を消す**



- 新しい用件があると点滅。

新しい用件が録音されました

↑ 交互表示 ↓

7月27日 13:45 用件録音 03件	03件目 再生中 03 7月27日 11:45
-------------------------	----------------------------

すべての用件の数 録音された日時

- 押す
- ランプ消灯 (留守セット解除)。
  - 用件再生。

- 押す
- 再生した新しい用件のみ消える。残すには **#** 押す

■ **用件を再生中に…**

- 音量を変える
- 次の(前の)用件を聞く (前へ) (次へ)
- 再生を止める (再度聞くには )
- 用件を聞き直す (用件の頭に戻る)
- 再生中の用件を1件ずつ消す **キリッ** **\***
- 折り返し電話をかける  
電話番号を表示中に 取る  
(ナンバー・ディスプレイ利用時)

帰って来たら

**用件を聞く**



押す



押す

**用件が再生される**

- 留守セット解除。
- 受話口から聞くとときは 押す

再生が  
終わったら



押す

■ **用件を再生中に…**

- 音量を変える
- 次の(前の)用件を聞く (前へ) (次へ)
- 再生を止める **#** (再度聞くには **4**)

■ **あとからすべての用件を消すとき** <親機> **# 1 6 3** (決定) **\***

- 1件ずつ消すには <親機> 消去する用件を再生中に **キリッ** **\***

**自分の声で応答メッセージを作る**

自作の応答メッセージを録音する

- 親機で操作します。

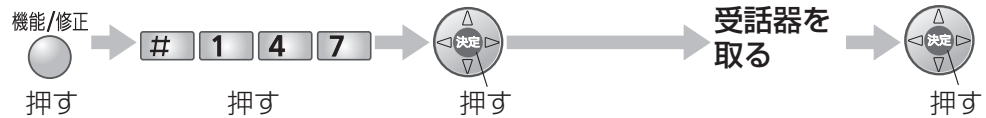

受話器を取ってください

録音開始は [決定]を押す

「ピー」音のあと、  
**受話器に向かって録音する (16秒以内)**

録音中

**受話器を戻す**

- 録音したメッセージを再生。
- 自動的に自作の応答メッセージに切り替わる。

■ **固定の応答メッセージに戻すには** (自作の応答メッセージは消える)



**お知らせ**

- メモリーが用件でいっぱいときは、自作から固定のメッセージ ② (📞 70ページ) に切り替わります。

留守番電話を使う

# 外出先から留守番電話を聞く

## 外出先から聞くための準備

外出先から電話をかけると、新しい用件が聞けます。

● 親機で操作します。

**暗証番号を登録する**

機能/修正 押す → # 0 0 6 押す →

1	2	3
4	5	6
7	8	9
0		

押す →

決定 押す

取消 押す

暗証番号=1234  
 [4桁, 決定]を押す

● 変更・消去は **キャンセル** 押す



### ■ 外出前に留守セットしてください (留守) 押す。

- 外出先から留守セットすることもできます
  - ・「在宅応答」を「あり」に設定してください。(☎ 68ページ)
  - ・家に電話をかける → 応答メッセージ(☎ 70ページ「メッセージ⑦」)中に暗証番号を押す → 「留守設定をしました」と聞こえたら切る

### お願い

- 暗証番号は「0000」や電話番号の一部など推測されやすい番号は登録しないでください。また、定期的に変更することをお勧めします。

## 外出先での操作

外出先で留守番電話を聞くとき	公衆電話などで、家に電話をかける。		応答メッセージ中に暗証番号を押す
携帯電話などに本商品から転送されてきたとき	用件が録音されると、家から電話がかかる。		● 電話に出ないときは <ul style="list-style-type: none"> <li>● 約50秒で切れる。</li> <li>● 1分間隔で3回、30分間隔で3回かけ直す。</li> </ul>
		メッセージに従い、暗証番号を押す	
<b>用件を聞く</b> <ul style="list-style-type: none"> <li>● 新しい用件 4秒待つ または <b>2</b> 押す</li> <li>● すべての用件 <b>4</b> 押す</li> </ul>			

### ■ 電話代節約のために〈ツールセーバー〉

- 家に電話をかけたとき、留守番電話が応答するまでの呼出音の回数で新しい用件の有無がわかります。
  - 3回以内：新しい用件あり 4回以上：新しい用件なし
 留守番電話が応答する前に電話を切ると、通話料金がかかりません。
- 設定は(☎ 68ページ「留守呼出回数」)

## 携帯電話などに転送するための設定

新しい用件が録音されると、自動的に家から電話がかかってきます。

### 転送先を登録する

● 親機で操作します。

機能/修正 → # 1 4 2 → → → → →

押す 押す 押す 押す 押す 押す 押す

● 解除するときは「なし」を選ぶ。

● 間違えたときは 押す

● 暗証番号を登録していないときは暗証番号入力画面で4ケタを入力 → (決定)

■ 転送先を変更するとき  
→ 最初からやり直す。  
(電話番号を入力する前に 押す)

用件転送=あり [◀, ▶, 決定]を押す

転送先=098765432 [決定]を押す

- ホームテレホンや構内交換機 (PBX) に接続していると、転送できないことがあります。
- おやすみモードのときは転送できません。(☎ 62ページ)
- 電話番号には、ポーズ (📞)・スペース (📞)・トーン (✳) も登録できます。

### こんなことができます

#### ■ 用件再生前・終了後

- 留守セットを解除する…………… 0
- 用件転送を設定する…………… 7  
(事前に転送先の登録が必要)
- 用件転送を解除する…………… 9
- すべての用件を聞き直す…………… 4  
(一度聞いた用件を含む)
- すべての用件を消す…………… 6  
押して「消去します…」メッセージの後、再び 6 押す。

#### ■ 用件再生中

- 前の用件を聞く…………… 1
- 再生中の用件を聞き直す…………… 2
- 次の用件を聞く…………… 3
- 再生を中止する…………… #
- 再生中の用件を消す…………… 6  
押して「消去します…」メッセージの後、再び 6 押す。

→ 電話を切る

### お知らせ

- 外出先では、トーン (PB) 信号 (ピッポッパッ) が出せる電話機をお使いください。
- 新しい用件を聞く操作 (☎ 左ページ) では、一度聞いた用件は再生されません。くり返し再生させるには、「リモート再生」を「繰り返し」にする。(☎ 68ページ)
- かかってきた電話を直接転送するには、当社のボイスワープサービス (有料) をご利用ください。(お問い合わせ・お申し込みは、局番なしの「116」へ)
- ボタンを押す間隔を 10 秒以内にしてください。間隔が長くなると電話が切れたり、リモコン操作ができなくなります。

外出先から留守番電話を聞く

# ナンバー・ディスプレイ

本商品は、当社の **ND ナンバー・ディスプレイ** ネームディスプレイ / キャッチホン・ディスプレイ に対応しています。

## こんなことができます

- **ナンバー・ディスプレイ** (当社との契約 (有料) が必要です)  
電話をかけた方の電話番号などが、受信側のディスプレイに表示されるサービスです (☎ 55 ページ)。このサービスを使って、本商品では以下のようなことができます。
  - かけてきた相手の電話番号などをディスプレイで確認してから電話に出る
  - かけてきた相手の電話番号が着信メモリーに記憶されるので、それを使って電話をかけるなど (☎ 57 ページ)
  - 非通知でかけてきた電話を受けない (非通知着信拒否) (☎ 59 ページ)
  - 公衆電話からかけてきた電話を受けない (公衆電話着信拒否) (☎ 59 ページ)
  - 受けたくない電話を拒否 (迷惑電話着信拒否) (☎ 58 ページ)
  - 迷惑電話着信拒否に登録していない相手でも、電話番号を見て、通話拒否のメッセージを流す (通話拒否) (☎ 37 ページ)
  - かけてきた相手の電話番号によって、鳴らす電話機を限定する (指定呼出) (☎ 58 ページ)
  - グループごとと呼出音を変える (着信鳴り分け) (☎ 60 ページ)
- **ネーム・ディスプレイ** (当社との契約 (有料) が必要です)  
電話をかけた方が企業名や名前などを通知してかけてきた場合、かけた方の企業名や名前が受信側のディスプレイに表示されるサービスです (☎ 55 ページ)。電話帳に登録している電話番号と一致したときは、電話帳に登録した名前が表示します。
- **キャッチホン・ディスプレイ** (当社との契約 (有料) が必要です)  
電話でお話しをしているとき、別の人からかかってきた電話番号などをディスプレイで確認してから、電話に出ることができるサービスです (☎ 56 ページ)。ネーム・ディスプレイを契約していると相手の名前も表示します。電話帳に登録している電話番号と一致したときは、電話帳に登録した名前を表示します。

## ナンバー・ディスプレイを利用するには

### 1 当社と契約する

### 2 ナンバー・ディスプレイの設定をする

本商品では設定は不要です

### 3 電話がかかってくると相手の名前・電話番号が表示される

お問い合わせ・お申し込み

局番なしの「116」

- ナンバー・ディスプレイを利用するには、当社との契約 (有料) が必要です。(☎ 55 ページ)

➡ 工事終了後にサービスを利用できます。

- キャッチホン・ディスプレイ契約時は、設定してください。



- ナンバー・ディスプレイの利用をやめるには (当社への連絡が必要)



### 自分の電話番号を相手に通知するかしない (非通知) か選べます

	常に決めておく (回線ごと)	かけるたびに選ぶ (通話ごと)
通知するとき	当社に「通常通知」申し込み。	<b>1 8 6</b> をつけてかける (☎ 32 ページ)
通知しないとき	当社に「通常非通知」申し込み。	<b>1 8 4</b> をつけてかける (☎ 32 ページ)

## 契約について (2006年6月現在)

種類	工事費	月額使用料	申し込み先	主なサービスの内容
ナンバー・ディスプレイ	有料	有料	局番なしの 116	かけてきた相手の電話番号を表示する
ネーム・ディスプレイ※ <sup>1</sup>	無料			かけてきた相手の電話番号と名前を表示する
キャッチホン・ディスプレイ※ <sup>2</sup>	有料			キャッチホンの電話番号を表示する

※<sup>1</sup> ネーム・ディスプレイ契約のほかに、ナンバー・ディスプレイの契約が必要です。

※<sup>2</sup> キャッチホン・ディスプレイ契約のほかに、ナンバー・ディスプレイおよびキャッチホン、キャッチホンⅡ、マジックボックス、ボイスワープⅡ、話中時転送サービスのいずれか1つの契約が必要です。

### お知らせ

- ナンバー・ディスプレイ契約時には、「ナンバー・D設定」を「自動」または「お」に設定してください。(お買い求め時は、「自動」に設定されています)
- 停電時は、ナンバー・ディスプレイはご利用になれません。
- 当社の他のサービスと同時に使えない場合があります。詳しくは局番なしの116番にお問い合わせください。
- 当社のISDN回線をご利用の場合
  - ➡ 接続するターミナルアダプタによっては表示されない場合があります。ナンバー・ディスプレイ対応のアナログポートのあるターミナルアダプタなどを接続してください。
- 構内交換機(PBX)、ホームテレホンと接続している場合
  - ➡ 本商品のナンバー・ディスプレイ機能は利用できません。「ナンバー・D設定」を「なし」に設定してください。
- ナンバー・ディスプレイを利用する場合は、電話機を並列に接続しないでください。(誤作動の原因になります。)

## 電話がかかってくると(ナンバー・ディスプレイ、ネーム・ディスプレイ)

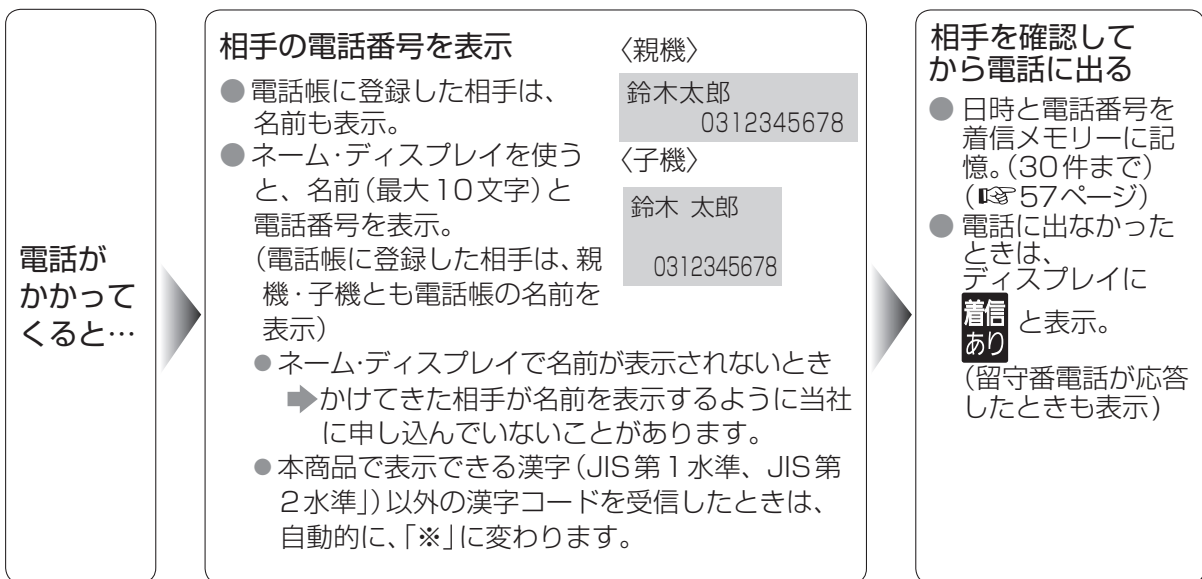

### ■ こんな表示が出たとき

親機の表示	子機の表示	相手がこんなとき	着信メモリー
非通知		電話番号を通知していない	記憶される
公衆電話		公衆電話から	
表示圏外		海外など番号を通知できない電話	
表示できません	外線着信中	回線状態が悪いとき	記憶されない

### お知らせ

- ナンバー・ディスプレイなどで電話帳に登録されていない発信電話番号、発信者名情報を受信した場合は、着信メモリー(☎57ページ)から登録することができます。
- ナンバー・ディスプレイをご利用の方で特定の電話番号に対して着信を拒否する設定をしたときは、緊急の場合でも拒否した電話からの着信音は鳴りませんのでご注意ください。

# ナンバー・ディスプレイ (続き)

## 電話がかかってくると (キャッチホン・ディスプレイ)

通話中に別の電話がかかってくると...

通話中に「ピポッ」音のあとに「ブブッ」が聞こえ、相手の電話番号を約 30 秒間表示

- 電話帳に登録した相手は、  
名前も表示。  
鈴木 太郎  
0312345678
- ネーム・ディスプレイを使うと、名前(最大 10 文字)と電話番号を表示。  
(電話帳に登録した相手は、親機・子機とも電話帳の名前を表示)  
鈴木 太郎  
0312345678
- ネーム・ディスプレイで名前が表示されないとき  
▶ かけてきた相手が名前を表示するように当社に申し込んでいないことがあります。
- 本商品で表示できる漢字 (JIS 第 1 水準、JIS 第 2 水準) 以外の漢字コードを受信したときは、自動的に「※」に変わります。

別の電話に出るときは

〈親機〉  押す  
〈子機〉  押す

お話しする

- 1 人目は保留になり  
2 人目と通話できる

元の相手との通話に戻るとき

〈親機〉  押す  
〈子機〉  押す

### お知らせ

- キャッチホン着信時には、親機で約 2 秒、子機で約 3 秒通話が途切れます。また、「ピポッ」という割り込み音とお話し中の声が重なると、電話番号が表示されないことがあります。
- 通話中の声を割り込み音と誤検知して、通話が途切れる場合があります。
- 保留中、留守セット動作中、登録操作中、保留転送中などは、電話番号などが表示されません。
- 留守番電話で用件録音中にキャッチホンが入ったときは、「ピポッ・ビュッ」という音が録音されます。
- 下記の設定をしてもキャッチホン・ディスプレイでかかってきた場合は機能しません。
  - ・迷惑電話着信拒否 (☎ 58 ページ)
  - ・非通知着信拒否 (☎ 59 ページ)
  - ・公衆電話着信拒否 (☎ 59 ページ)
  - ・表示圏外着信拒否 (☎ 59 ページ)
  - ・着信鳴り分け (☎ 60 ページ)
  - ・指定呼出 (☎ 58 ページ)
- キャッチホンを操作するときは、誤って他のボタンを押さないようにしてください。誤動作または通話が切れる場合があります。

(続く)

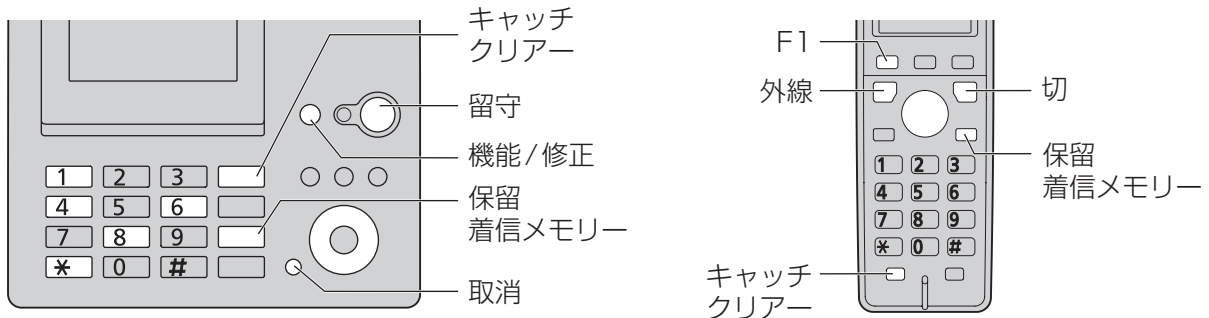

**着信メモリー(履歴)を見る・使う (ナンバー・ディスプレイの契約が必要)**

着信メモリーは、親機・子機共通で30件まで。

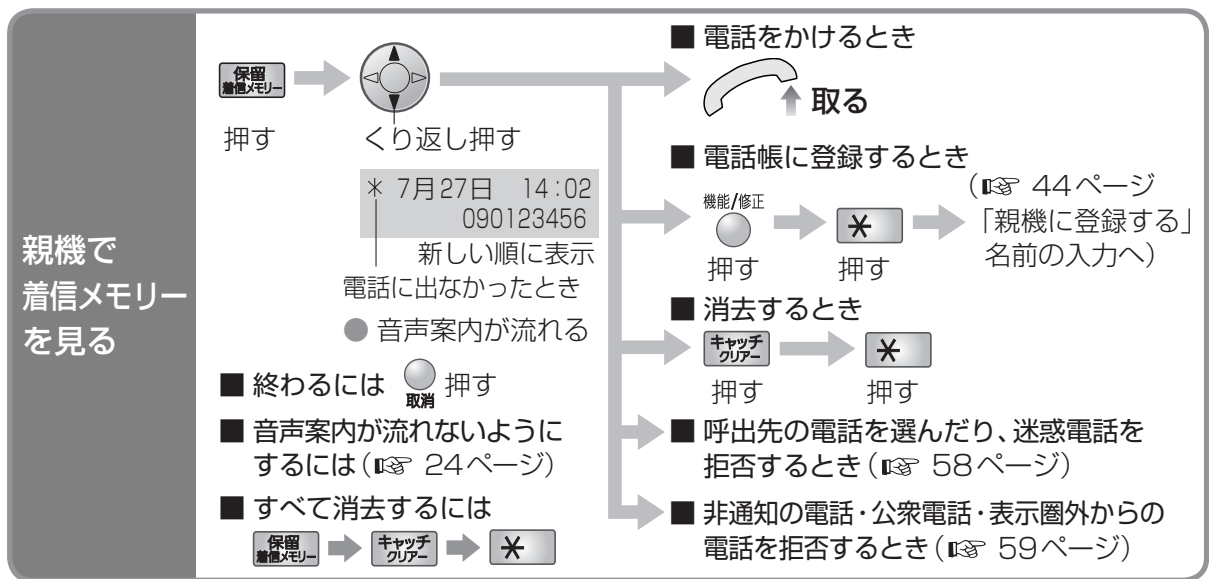

ナンバー・ディスプレイ

● 電話番号に184や186をつけてかけるとき (☎ 54ページ)

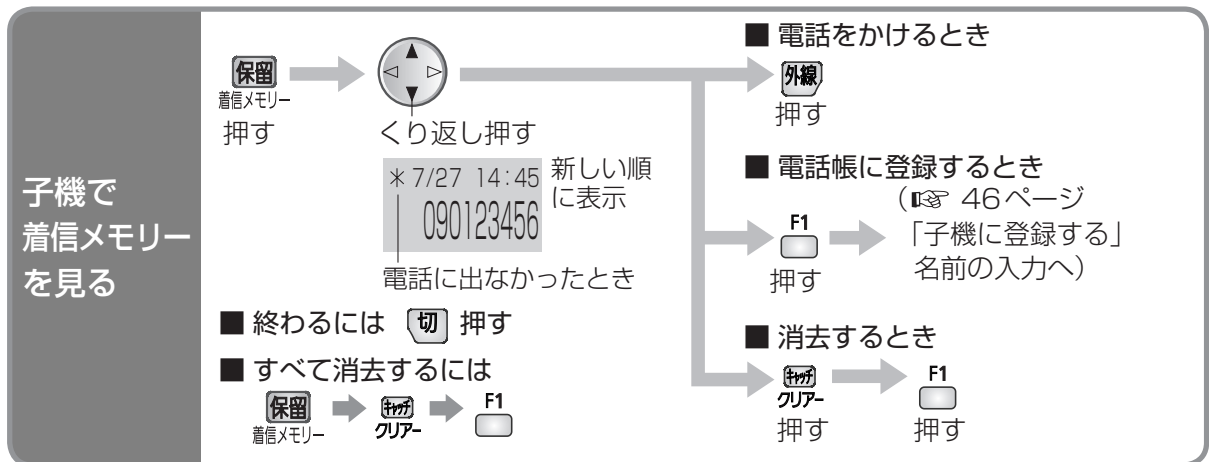
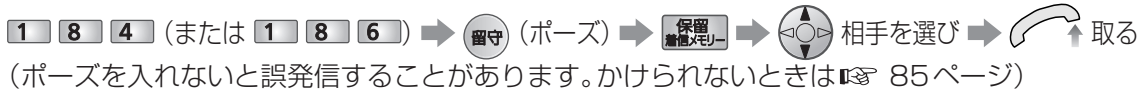

**お知らせ**

- かけてきた相手の方の電話番号が30件を超えたときは、古い順から消去されます。
- 非通知や表示圏外などの相手は、電話をかけたり、電話帳の登録ができません。

# ナンバー・ディスプレイ (続き)

相手によって受けかたを変える (ナンバー・ディスプレイの契約が必要)

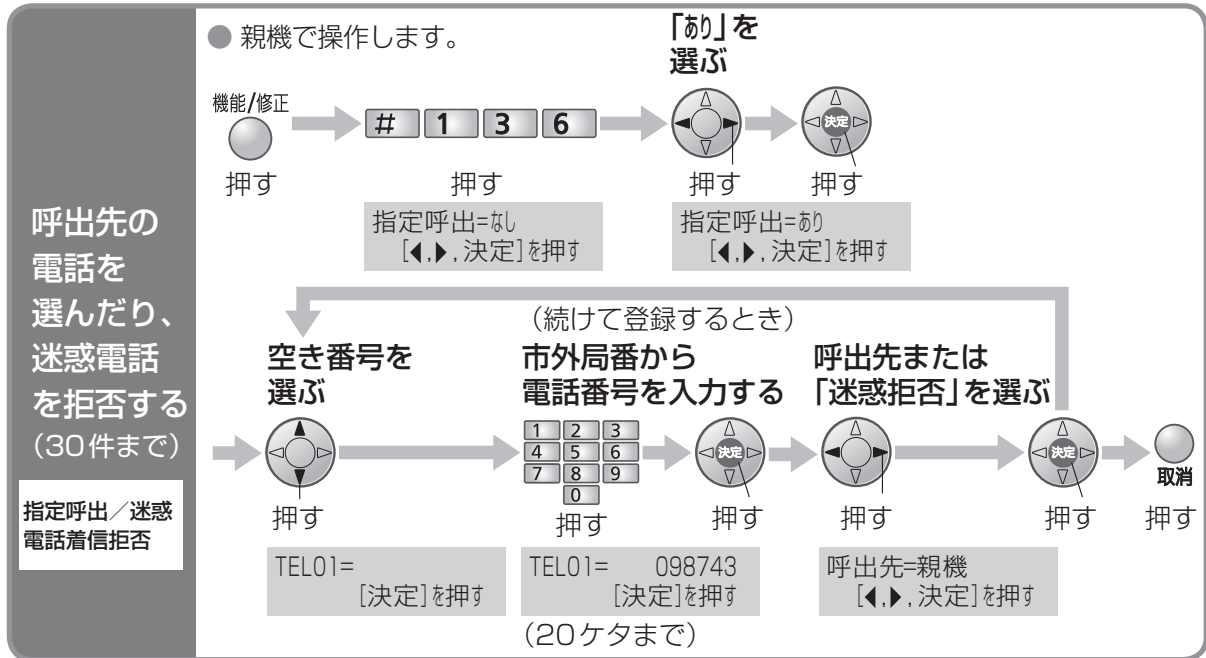

## ● 呼出先と動きについて

- 「親機」 : 親機だけ呼び出す (留守セットしているときは、用件を録音できます)
- 「子機 1」 : 子機 1 だけ呼び出す (留守セットしているときは、用件を録音できます)  
(子機が 2 台以上のときは、子機を選べます)
- 「迷惑拒否」 : 電話を受けない  
(拒否した相手から電話があったときは、呼出音は鳴らずに相手に話し中の音「ブーブーブー」が流れます)

## ■ 着信メモリーから登録するとき

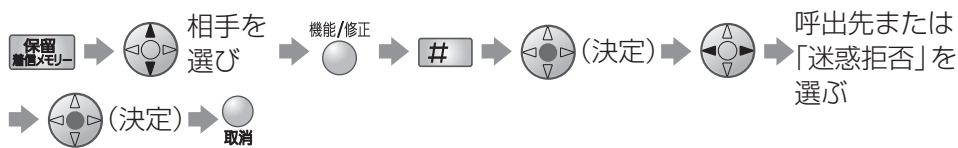

## ■ 解除するとき

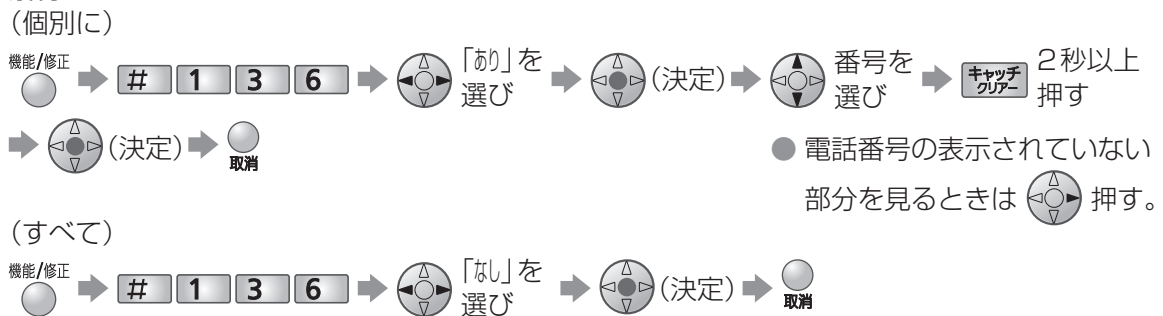

### 非通知の電話を受けない

#### 非通知着信拒否

- 親機で操作します。
- ディスプレイに「拒否 非通知」と表示します。
- 非通知の電話は、呼出音が鳴らずに相手にメッセージ③(☎ 70ページ)を流す。

### 公衆電話からの電話を受けない

#### 公衆電話着信拒否

- 親機で操作します。
- ディスプレイに「拒否 公衆」と表示します。
- 公衆電話からの電話は、呼出音が鳴らずに相手にメッセージ④(☎ 70ページ)を流す。

### 表示圏外(海外など番号を通知できない電話)からの電話を受けない

#### 表示圏外着信拒否

- 親機で操作します。
- ディスプレイに「拒否 表示圏外」と表示します。
- 表示圏外からの電話は、呼出音が鳴らずに相手にメッセージ⑤(☎ 70ページ)を流す。

- 非通知、公衆電話、表示圏外の設定で、「録音する」を選ぶと、留守セットしていなくても留守番電話が応答し、相手の声を確かめてから電話に出られます。

#### ■ 着信メモリーを使って、非通知の電話・公衆電話・表示圏外からの電話を拒否するとき



- 解除するとき それぞれ、コード番号(#184など)を押した後、「受ける」を選ぶ。

#### お知らせ

- キャッチホン・ディスプレイをご利用時、通話中にキャッチホンが入っても呼出先の電話を選んだり、迷惑電話の拒否、上記機能は働きません。
- 着信を拒否する設定をしたときは、緊急の場合でも拒否した電話からの着信音は鳴りませんのでご注意ください。
- 迷惑電話着信拒否にした相手から電話があったとき、子機のディスプレイは待機状態のままです。
- 050IP電話サービスをご利用の場合、非通知着信拒否に設定すると、公衆電話や表示圏外からの着信を、着信拒否してしまう場合があります。ご契約の050IP電話サービス事業者にご確認ください。

# ナンバー・ディスプレイ (続き)

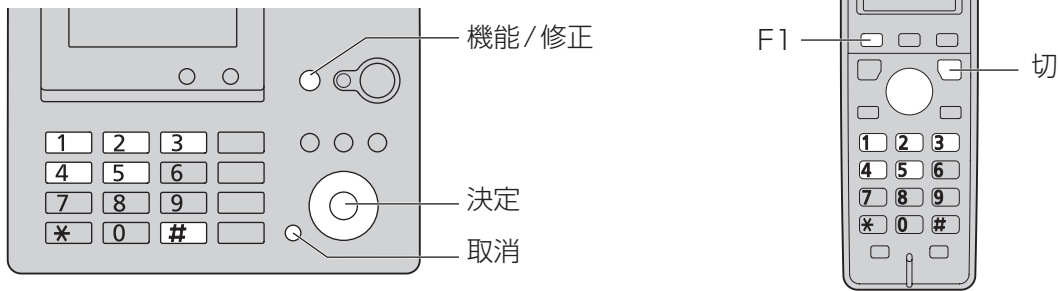

## 相手によって呼出音を変える〈着信鳴り分け〉(ナンバー・ディスプレイの契約が必要)

電話帳のグループ(事前に登録が必要 44・46 ページ)、非通知、公衆電話、表示圏外ごとに変えられます。

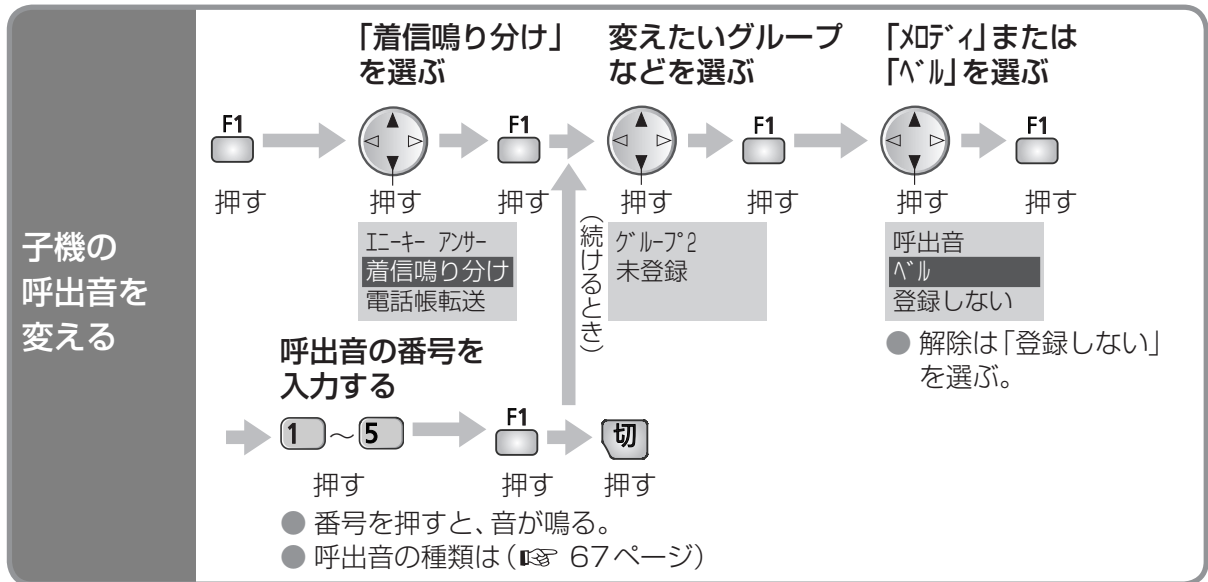
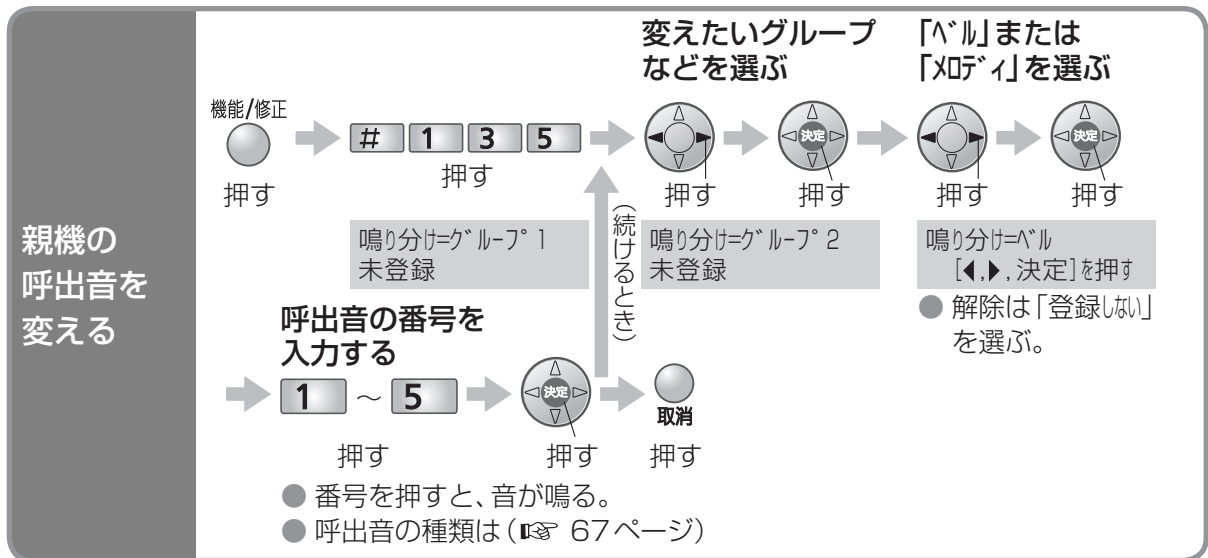

### お知らせ

- キャッチホン・ディスプレイをご利用時、通話中にキャッチホンが入っても上記機能は動きません。
- お買い求め時の呼出音は、すべて「ベル1」に設定されています。
- 内線通話中の子機、ドアホン通話中の子機では、上記機能は動きません。

# キーロックを使う

お掃除などのとき、誤操作を防ぐため子機の操作ボタンを受けつけないようにできます。

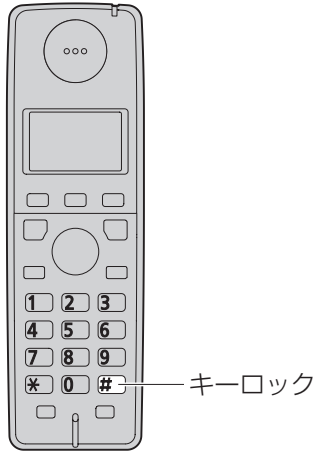

子機での  
操作を  
できない  
ようにする

子機のみ

「ピッ」と鳴るまで

**#** 3秒以上押す

キーロックを  
設定しました  

- 設定するとディスプレイに  と表示します。

■ 解除するには

**#** 3秒以上押す

キーロックを  
解除しました

- 通話中でも解除できます。  
(電話を受けたときのみ)

## お知らせ

- 電話をかけることはできません。(「110」「119」などの緊急連絡先にもかけることはできません)
- かかってきた電話を受けたり、ドアホンに出ることはできます。
- 親機の操作はできます。
- 子機のボタンを押すとディスプレイに次のように表示します。

キーロック解除は  
[#] 3秒押す



- 子機の電池がなくなると、キーロックは解除されます。

# おやすみモードを使う

おやすみにりたいときや、静かにすごしたいとき、おやすみモードにすると、本商品の音を鳴らさないようにできます。毎日指定した時間帯に、おやすみモードをタイマー設定することもできます。

(おやすみタイマー)

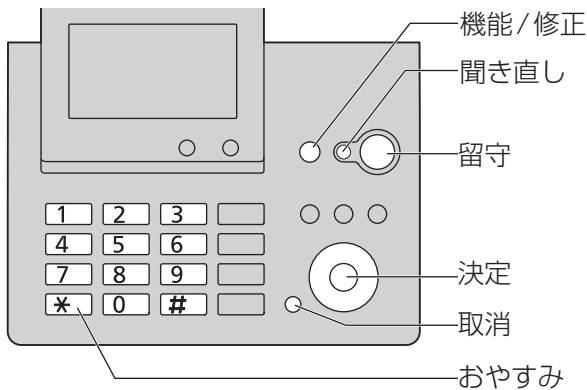

- おやすみモードのときは
  - 親機も子機も呼出音(外線・ドアホン)が鳴りません。(内線の呼出音は鳴ります)
  - 親機のキー確認音は鳴りません。
  - 留守セットされます。(☎ 50ページ)
  - 留守番電話が応答中の音声は、スピーカーから聞こえません。(☎ 50ページ)
  - 音声案内や読み上げダイヤルの音声は流れません。(☎ 24ページ)

## おやすみモードにする

3秒以上押す

おやすみモードを設定しました

## 解除するには

3秒以上押す

おやすみモードを解除しました

- おやすみモードのときは、ディスプレイに と表示し、 が点灯します。

- 「新しい用件が録音されました」と表示されたときは

新しい用件が録音されました

↑ ↓ 交互表示

7月27日 13:45  
用件録音 03件

すべての用件の数

- が点滅しているとき 押す(新しい用件を再生し、おやすみモードが解除される)(☎ 51ページ)
- が消灯しているとき 押す(すべての用件が再生される)(☎ 50ページ)

## お知らせ

- おやすみモードのときは、次の機能は働きません。
  - 用件転送(☎ 53ページ)
  - ドアホンワープ(☎ 79ページ)
- おやすみモードのときに、用件録音・通話録音のメモリーがいっぱいになると、新しい用件は録音されません。
- おやすみモードのときに、 (子機は → ) 押して留守セットを解除する(☎ 51ページ)と、おやすみモードも解除されます。
- 停電により日付・時刻が初期値に戻ったときは(☎ 93ページ)、おやすみモードは解除されます。

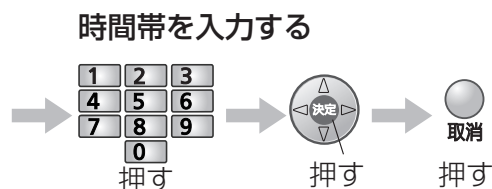
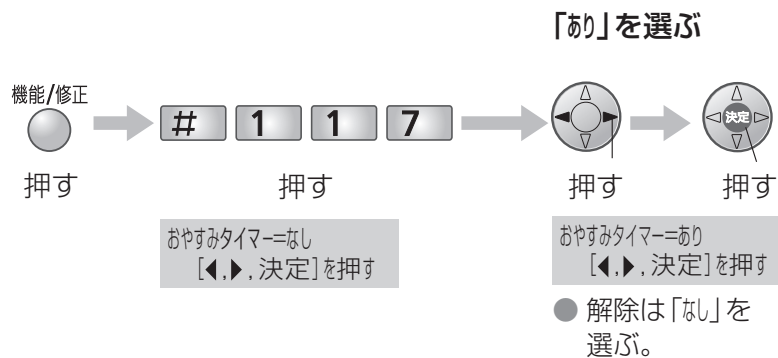

## おやすみモードにする時間帯を設定する (おやすみタイマー)

### おやすみ タイマーを 設定する





おやすみタイマー  
23:00 → 06:30

- 24時間方式で入力。  
(深夜12時は「00:00」)

- 設定した時間帯は、ディスプレイに  と表示し、 が点灯します。
- おやすみタイマーの設定時間帯の中で上記操作をした場合は、開始時間が過ぎているため、 を3秒以上押しておやすみモードにしてください。

おやすみモードを使う

### お知らせ

- おやすみタイマー中に、 を3秒以上押すと、おやすみモードは解除されます。
-  を押しておやすみモードに設定したときも、おやすみタイマーの終了時間になると、おやすみモードは解除されます。
- ディスプレイに表示されている時刻がずれていると、おやすみタイマーが働く時間帯もずれます。ずれているときは、日付・時刻を設定し直してください。(  21ページ)

# 音の設定 音質

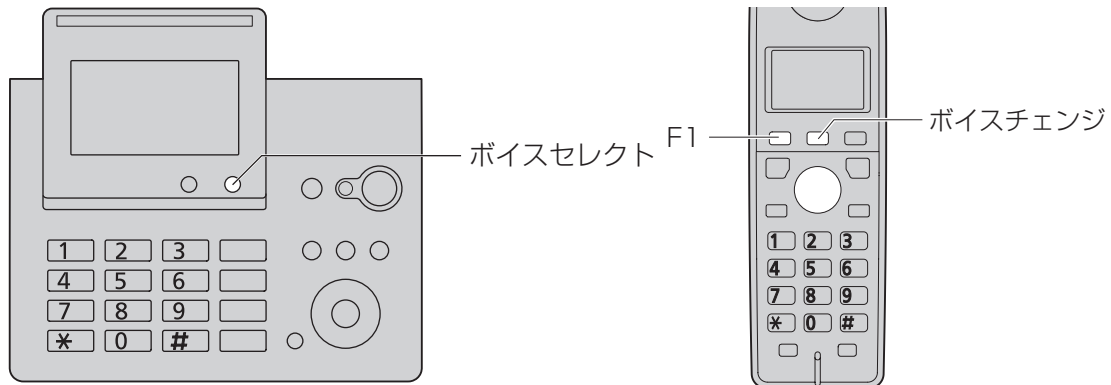

## 相手の声の音質を変える (相手の声が聞きとりにくいときなど)

親機

**ボイスセレクト** 押すごとに切り替わる

**標準 (お買い求め時)**

ボイスセレクト  
低い --■■-- 高い

**高音を強調**

ボイスセレクト  
低い ----■■ 高い

**低音を強調**

ボイスセレクト  
低い ■■---- 高い

↑

---

子機

外線通話中ボイスセレクトを使う

F1

押す

「ボイスセレクト」を選ぶ

押す

通話録音  
ボイスセレクト  
ファ-ボイス

F1

押す

「ボイスセレクト」を選ぶ

押す

ボイスセレクト  
低 --■■-- 高

F1

押す

- 押して高く、 押して低く
- 低 ----■■ 高 : 高音を強調
- 低 --■■-- 高 : 標準 (お買い求め時)
- 低 ■■---- 高 : 低音を強調

- 親機のモニター、子機のハンズフリー (スピーカーホン) での通話、内線通話、ドアホン通話では使えません。
- 次に設定するまで、設定は変わりません。

## 自分の声を低く変える (迷惑な相手に対応するときなど)

電話や  
ドアホンで  
通話中  
ボイス  
チェンジを  
使う

子機のみ

ボイスチェンジ



押すごとに  
切り替わる

相手に聞こえる  
声が低くなる

時間 0:01:04  
ボイスチェンジ

解除

時間 0:01:07

● 通話が終わると、解除されます。

- 話す前に「ボイスチェンジ」が表示されたことを確認してください。
- 次の場合は、を押すと「ピッ」音が鳴りますが、働きません。
  - 電話をかけたとき。
  - 電話をかけて通話中に、キャッチホンでかかってきたとき。
  - 子機どうしの内線通話中。

- ボイスチェンジを使っていないときに、を2秒以上押すと、相手にこちらの声が聞こえなくなります(ミュート)。もう一度押すと、ミュートは解除されます。

## 自分の声を高く変える (会話をより楽しくしたいときなど)

電話や  
ドアホンで  
通話中  
ファニー  
ボイスを  
使う

子機のみ

F1

押す

「ファニーボイス」  
を選ぶ



押す

ボイスセレクト  
ファニーボイス  
通話拒否

F1

押す

ファニーボイス  
しますか?

F1

押す

● 通話が終わると、解除されます。

- 次の場合は、ファニーボイスは使えません。
  - 電話をかけたとき。
  - 電話をかけて通話中に、キャッチホンでかかってきたとき。
  - 子機どうしの内線通話中。

### ■ 通話中に解除するとき

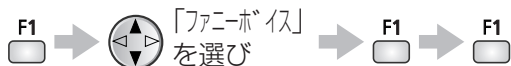

# 音の設定

## 音量・呼出音

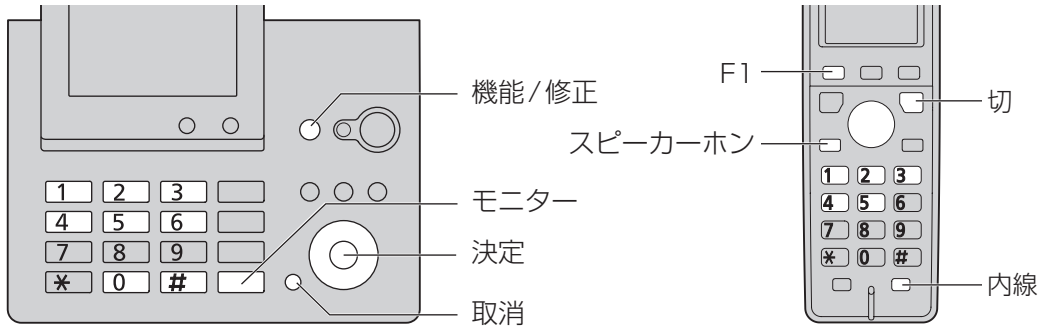

### 音の大きさを変える

	変えられるとき	変えられる範囲
呼出音量 (外線/内線 / ドアホン)	電話をかけていないとき	ステップトーン+ 8段階+「切」
受話音量	通話中	3段階
スピーカー 音量	(親機) <b>モニター</b> を押したとき / 保留中 / 留守電再生中 / 音声内線呼出中 (受ける側)	(親機) 9段階
	(子機) <b>スピーカー</b> を押したとき / 留守電再生中 / 音声内線呼出中 (受ける側)	(子機) 6段階

#### ■ ステップトーンについて

呼出音量はレベル「1」から「8」まで1段階ずつ大きくなります。

- ドアホンの呼出音は、「ステップトーン」にしてもレベル「4」の音量で鳴ります。

音量を 変える	親機	<p><b>音量</b> 押して <b>大きく</b>      <b>音量</b> 押して <b>小さく</b></p> <p>■ ステップトーンにするには レベル「8」で <b>音量</b> 押す (押すと、レベル「1」で鳴る) (<b>音量</b> 押すと解除)</p>	<p>■ 「切」(呼出音を鳴らさない)にするには <b>音量</b> 「呼出音[切]」と表示されるまで 押し続ける。 (<b>音量</b> 押すと解除)</p>
	子機	<p><b>音量/変換</b> 押して <b>大きく</b>      <b>音量/変換</b> 押して <b>小さく</b></p> <p>■ ステップトーンにするには レベル「8」で <b>音量</b> 押す (押すと、レベル「1」で鳴る) (<b>音量</b> 押すと解除)</p>	<p>■ 「切」(呼出音を鳴らさない)にするには <b>音量</b> 「呼出音量[切]」と表示されるまで 押し続ける。 (<b>音量</b> 押すと解除)</p>

- 内線通話 / ドアホンの呼出音は、「切」にしても最小で鳴ります。
- 親機のスピーカー音量はレベル「0」にしても、次回使うときは「2」の音量になります。

## 呼出音を変える

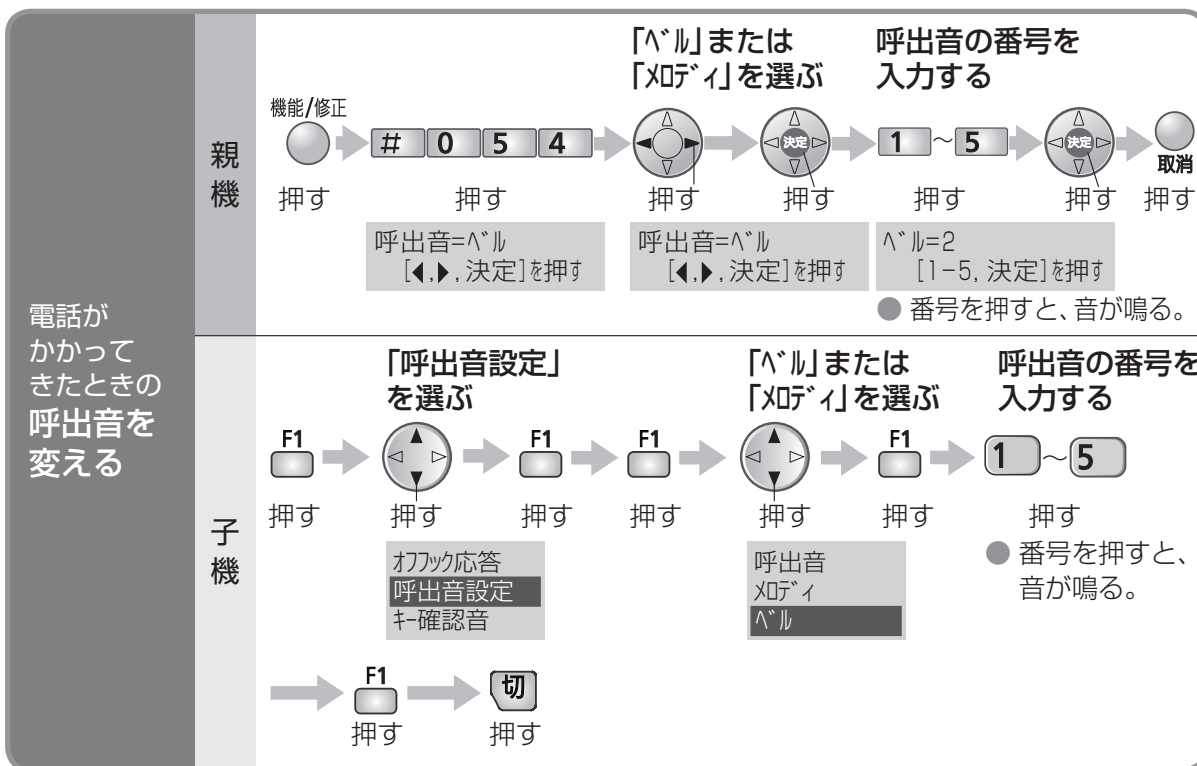

### 呼出音の種類

呼出音の種類	呼出音の番号	内容
ベル	1 ~ 5	5種類のベル
メロディ	1	JUPITER
	2	ヴァルキューレの騎行
	3	CANTATA(主よ、人の望みの喜びよ)
	4	くるみ割り人形

● 内線通話／ドアホンの呼出音は変更できません。

© 2004 M-ZoNE

音の設定(音量・呼出音)

## 内線電話機の呼び出しかたを変える

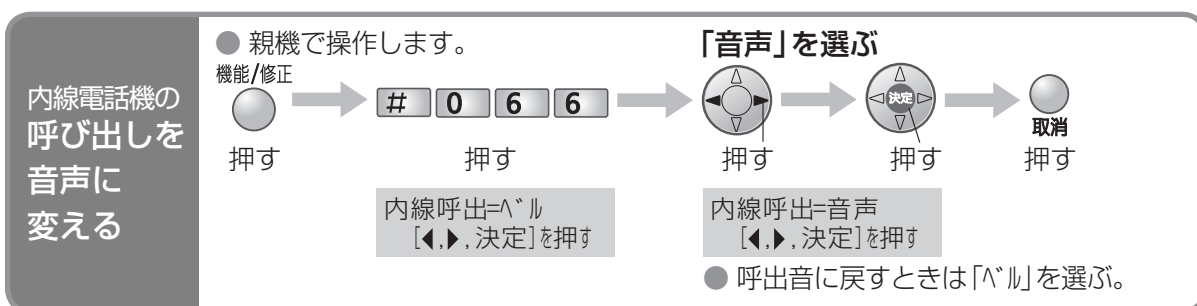

〈かける側の操作〉内線通話をかけて呼出音が2回聞こえたあと、受話器(または子機)を使って相手に呼びかけてください。



〈受ける側の操作〉内線通話の呼出音が1回鳴ったあと、スピーカーから相手の声を聞くことができます。受話器を取って(子機は充電器から取る、または **内線** 押して)話してください。

● 外の相手と通話中に、通話していない親機や子機から内線通話をかけるときは、音声で呼びかけることはできません。(呼出音が鳴ります)



# 親機の機能一覧

● お買い求め時は、枠の値に設定されています。



項目	内容<機能>	コード番号	設定値/設定手順	ページ
最初の設定	現在の日時 <日付・時刻>	# 0 0 1	年・月・日・時刻を入力	21
	電話回線の設定 <回線種別>	# 0 7 9	自動、プッシュ、20、10	21
呼出音とベル回数	親機の呼出音 <呼出音>	# 0 5 4	ベル：1、2、3、4、5 X0ディ：1、2、3、4	67
	外出先から留守セット できるようにする <在宅応答>	# 1 1 2	あり、なし ● あり：約15回の呼出音のあと、 応答メッセージ中に、暗証番 号を押す	52
	留守時、応答メッセージを 流すまでの呼出音の回数 <留守呼出回数>	# 1 2 1	2、4、6、9、トルテ-バ- ● トルテ-バ- (52ページ)	-
	本商品の音を鳴らさない 時間帯を設定 <おやすみタイマー>	# 1 1 7	あり、なし ● あり：時間帯を設定	63
音声の設定	ダイヤルした番号を音声 で読み上げる <読み上げダイヤル>	# 1 3 0	あり、なし	24
	電話帳を使うときなどに 操作案内をする <音声案内>	# 1 6 7	あり、なし	24
電話帳の設定	親機の電話帳の内容を子機 に転送 <電話帳転送>	# 1 4 3	転送先を選ぶ ➡ 内容を選ぶ	48
	親機の電話帳の内容を すべて消去 <電話帳全消去>	# 1 4 4	 (決定) ➡ *	-
留守番電話の設定	外出先から操作時の 暗証番号 <暗証番号>	# 0 0 6	4ケタの数字を入力	52
	用件1件あたりの録音時間 <録音時間>	# 0 3 0	2分、最大、応答専用 ● 応答専用 (70ページ)	50
	留守電のリモート再生で 一度聞いた用件の再生 <リモート再生>	# 1 2 7	繰り返し(聞くたびにすべて再生する) 1回 (一度聞いた用件を再生しない)	53
	用件を外出先に転送 <用件転送>	# 1 4 2	あり(転送先登録)、なし	53
	自分の声で応答メッセージ を作る <自作応答録音>	# 1 4 7	録音する	51
	自作メッセージを消す <自作応答消去>	# 1 4 8	 (決定) ➡ *	51
	用件をすべて消す <用件全消去>	# 1 6 3	 (決定) ➡ *	51

(続く)

項目	内容<機能>	コード番号	設定値／設定手順	ページ
ナンバー・ディスプレイ	ナンバー・ディスプレイを利用 〈ナンバー・D設定〉	# 1 3 3	自動、あり、なし(やめるとき)	54
	キャッチホン・ディスプレイを利用 〈キャッチホン・D〉	# 1 3 7	あり(する)、 <input type="checkbox"/> なし(しない)	54
	相手によって呼出音を変える 〈鳴り分け〉	# 1 3 5	電話帳のグループ(1～9)・非通知・公衆電話・表示圏外ごとに設定	60
	非通知の電話に出ない 〈非通知〉	# 1 8 4	<input type="checkbox"/> 受ける、録音する(留守番電話で応答) <input type="checkbox"/> 受けない(拒否)	59
	公衆電話からの電話に出ない 〈公衆電話〉	# 1 8 6	<input type="checkbox"/> 受ける、録音する(留守番電話で応答) <input type="checkbox"/> 受けない(拒否)	59
	表示圏外の電話に出ない 〈表示圏外〉	# 1 8 7	<input type="checkbox"/> 受ける、録音する(留守番電話で応答) <input type="checkbox"/> 受けない(拒否)	59
	呼出先の電話を選んだり、迷惑電話を拒否する 〈指定呼出〉	# 1 3 6	あり、 <input type="checkbox"/> なし	58
携帯通話の設定	携帯番号帯を設定する 〈携帯番号帯設定〉	# 1 9 7	4桁の携帯番号帯を入力	30
	付加する事業者識別番号を設定する 〈事業者選択〉	# 1 9 8	事業者選択： <input type="checkbox"/> なし、NTT西、その他 IP電話利用：あり、 <input type="checkbox"/> なし	28
接続機器の設定	子機を登録する 〈子機 増設／減設〉	—	操作しないでください。	—
	中継アンテナを登録する 〈中継アンテナ設定〉	—	操作しないでください。	—
	ドアホンを使うのをやめる 〈ドアホン設定〉	# 1 6 0	自動、なし(使うのをやめるとき)	76
	外出先でドアホンを受ける 〈ドアホンワープ〉	# 1 6 2	<input type="checkbox"/> なし、留守(留守時)、あり(すべて) ●留守・あり：転送先を登録。	79
その他の設定	ボタンを押すたびに「ピッ」と鳴らす 〈キー確認音〉	# 0 5 8	あり(鳴らす)、なし(鳴らさない)	—
	ADSLやISDN回線に接続する 〈TA／スプリッタ〉	# 1 7 2	お、 <input type="checkbox"/> お ●「お」に設定すると、電話の音がやや小さくなります。	—
	内線電話機を音声で呼び出す 〈内線呼出〉	# 0 6 6	ベル、音声	67
	すべてお買い求め時の設定に戻す 〈出荷時へ戻す〉	# 1 1 1	 (決定) → * →  (決定)	9

親機の機能一覧

# 親機の機能一覧(続き) / 応答メッセージ一覧

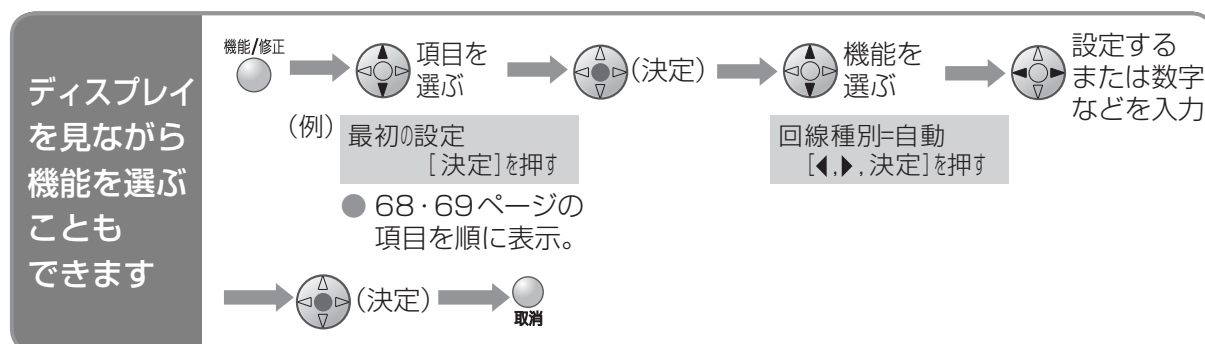

■ すべての機能を表示するには

機能/修正 → 「すべての機能を表示」を選ぶ → (決定) → (選ぶ)

## 応答専用について (☎ 68ページ「録音時間」)

電話に出られないことだけを相手に知らせて、用件を録音したくないときに選びます。電話がかかってくると、相手にメッセージ② (☎ 下記) が流れ電話が切れます。

### ■ 自作の応答メッセージを録音するとき

次のようなメッセージを録音してください。(☎ 51ページ)

(例)

ただいま外出しております。おそれ入りますが、のちほどおかけ直してください。

## 応答メッセージ一覧

種類	応答メッセージ	ページ
メッセージ①	ただいま留守にしております。「ピー」という音に続けてお名前とご用件をお話してください。	50
メッセージ②	ただいま留守にしております。おそれ入りますが、のちほどおかけ直してください。	50
メッセージ③	あなたの電話番号は通知されていません。おそれ入りますが、電話番号の前に「186」をつけて、おかけ直してください。	37 59
メッセージ④	公衆電話からはおつなぎできません。おそれ入りますが、公衆電話以外から、おかけ直してください。	37 59
メッセージ⑤	表示圏外からの電話はおつなぎできません。	37 59
メッセージ⑥	おそれ入りますが、この電話はおつなぎできません。	36 37
メッセージ⑦	呼び出しましたが近くにおりません。おそれ入りますが、のちほどおかけ直してください。	52

● 本商品の状態によってメッセージ①～⑦は自動的に切り替わります。選択することはできません。

### ■ 自作応答メッセージの例

「はい、〇〇です。ただいま電話に出ることができません。ピーという音のあとに、お名前とご用件をお話してください。」

「はい、〇〇です。ただいま電話に出ることができません。おりかえしお電話いたしますので、お名前と電話番号をお願いします。」

# 子機の機能一覧

● お買い求め時は、 枠の値に設定されています。

■ 変更するときは  
待ち受け画面で

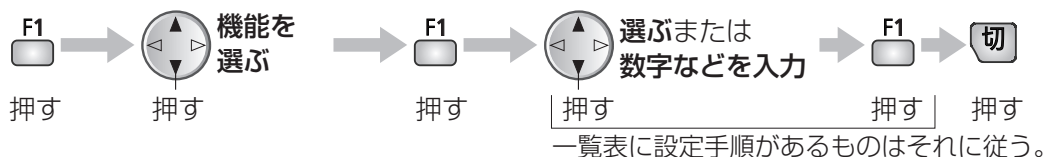

内容	〈機能〉	設定値／設定手順	ページ
子機に名前を付ける (内線呼出時に相手側に表示)	〈子機の名前〉	F1 押す → 名前・フリガナを入力	23
充電器から取るだけで 電話をかける	〈クイック通話〉	あり、 <input type="text"/>	—
充電器から取るだけで 電話を受ける	〈オフフック応答〉	<input type="text"/> あり、なし ● なし：外線、内線で受ける。	34
子機の呼出音	〈呼出音設定〉	F1 押す ヘル : <input type="text"/> , 2、3、4、5 Xロディ : 1、2、3、4	67
ボタンを押すたびに「ピッ」と 鳴らす	〈キー確認音〉	<input type="text"/> あり (鳴らす)、なし (鳴らさない)	—
どのキーを押しても 電話を受ける (  F1 F2 以外)	〈エニーキーアンサー〉	<input type="text"/> あり、なし ● なし：外線、内線、 スピーカホンで受ける。	34
ナンバー・ディスプレイで相手 によって呼出音を変える	〈着信鳴り分け〉	電話帳のグループ(1～9)・非通知・ 公衆電話・表示圏外ごとに設定。	60
子機の電話帳の内容を親機 または別の子機へ転送	〈電話帳転送〉	転送先を選ぶ → 内容を選ぶ	48
子機の電話帳の内容をすべて 消去	〈電話帳全消去〉	F1 押す → F1 押す	—
子機を増やす	〈子機増設〉	操作しないでください。	—
すべてお買い求め時の設定に 戻す	〈出荷時へ戻す〉	F1 押す → F1 押す ..... F1 押す	9

※ 通話中に を押すと、〈通話拒否〉〈通話録音〉〈ボイスセレクト〉〈ファニーボイス〉の機能を使用できます。(ファニーボイスと通話拒否はかかってきた電話で使えます)

# 文字入力のしかた 親機

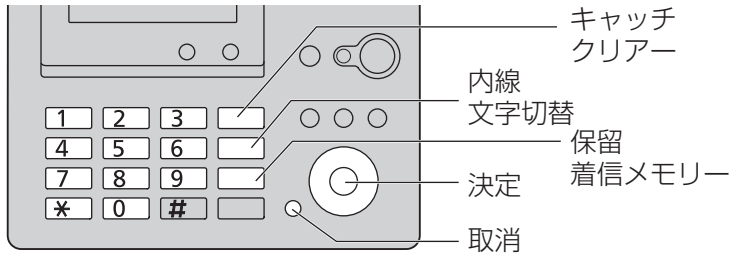

● 電話帳 (☎ 44ページ) を登録するときなどに使います。

文字入力画面で **文字の種類を選ぶ** ……▶ **文字を入力する**

親機で  
入力する

内線  
文字切替  
くり返し  
押す

かな	(ひらがな・漢字 全角かな)	例: す      す      き 3 DEF (3回)   3 DEF (3回) (1回)   2 ABC (2回)
カナ	(半角かな)	例: ス      ズ      キ 3 DEF (3回)   3 DEF (3回) (1回)   2 ABC (2回)
英	(英字・記号)	例: T      E      L 8 YUV (1回)   3 DEF (2回)   5 ABC (3回)
数	(数字)	例: 1      2      3 1 DEF (1回)   2 ABC (2回)   3 DEF (3回)

名前? >す かな

カーソル(入力位置)      文字の種類

■ 間違えたときは キャッチ  
クリアー 押す

## こんなときは

- 同じボタンの文字を続けて入力するには  
例: あい  
あ      い  
1 DEF (1回) → (カーソルを右へ) → 1 DEF (1回) 1 DEF (1回)
- カーソルを移動するには  
4方向の矢印ボタンを押す
- 途中で入力をやめるには  
0 (取消) ボタンを押す

## 挿入・修正・消去するには

- 挿入するには  
挿入位置の次の文字にカーソルを移動し、文字を入力する。
- 修正するには  
修正する文字にカーソルを移動し、キャッチ  
クリアー 押して消し、入力し直す。
- 消去するには  
消去する文字にカーソルを移動し、キャッチ  
クリアー 押す。
- すべて消去するには  
文字の先頭にカーソルを移動し、キャッチ  
クリアー を約2秒以上押す。

72

■ ひらがなのとき

名前?  
>すす

- 漢字に変換する前は12文字まで

■ 漢字・全角カタカナに変換するとき

名前?  
>鈴木

変換中は反転表示



押す

すすき

- 決定された文字は上段へ移動する。



くり返し押しして選ぶ



押す

鈴木

- 決定された文字は上段へ移動する。

■ 変換中に変換する文字の区切りを変えるには…

1. キャンセルボタンを押して変換中の漢字をひらがなに戻す。
2. 方向キーを押して変換する最後の文字にカーソルを移動し、決定ボタンを押す。

名前?  
>たのりこ

- 「た」の部分だけが変換される。

- 希望の漢字に変換できないとき読みかた（音読み・訓読みなど）を変えて入力し、決定ボタンを押す。

お知らせ

- 複雑な漢字は、一部変形または省略して表示されます。
- 希望の漢字に変換できないこともあります。
- 表示できる漢字は、JIS第1水準およびJIS第2水準です。

文字列一覧表

ボタン	かな	カナ	英	数
1 あ	あいうえお	アイウエオ	@ . _ -(ハイフン)	1
2 か	かきくけこ	カキクケコ	A B C a b c	2
3 さ	さしすせそ	サシスセソ	D E F d e f	3
4 た	たちつてと	タチツテト	G H I g h i	4
5 な	なにぬねの	ナニヌネノ	J K L j k l	5
6 は	はひふへほ	ハヒフヘホ	M N O m n o	6
7 ま	まみむめも	マミムメモ	P Q R S p q r s	7
8 や	やゆよ	ヤユヨ	T U V t u v	8
9 ら	らりるれろ	ラリルレロ	W X Y Z w x y z	9
0 わ	わをんー(長音) ! ? ( )	ワヲンー(長音) ! ? ( )	! ? / -(ハイフン) * # . ; :   ' "	0
* :	゛ (濁点) ° (半濁点) 、 。	゛ (濁点) ° (半濁点) 、 。	( ) [ ] { } < > 「 」	
保留 メモリ	スペース(1文字分あける)			

- 一覧表の文字とディスプレイの文字は形が異なることがあります。
- 文字数には、スペースも含まれます。

# 文字入力のしかた 子機

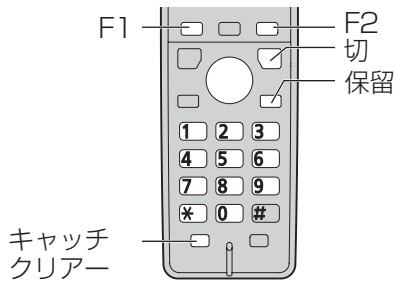

- 子機の名前 (☎ 23 ページ) や電話帳 (☎ 46 ページ) を登録するときなどに使います。

文字入力画面で **文字の種類を選ぶ** ……▶ **文字を入力する**

**かな** (ひらがな・漢字)  
全角かな

▶

例: す  
3 さ DEF (3回)

す  
3 さ DEF \* トフ (3回)(1回)

き  
2 か ABC (2回)

---

**カナ** (半角かな)

▶

例: ス  
3 さ DEF (3回)

ズ  
3 さ DEF \* トフ (3回)(1回)

キ  
2 か ABC (2回)

---

**英** (英字・記号)

▶

例: T  
8 や TUV (1回)

E  
3 さ DEF (2回)

L  
5 な OKL (3回)

---

**数** (数字)

▶

例: 1  
1 あ

2  
2 か ABC

3  
3 さ DEF

名前?

すすき ——— カーソル(入力位置)  
 (決定) ← → (かな) ——— 文字の種類

■ 間違えたときは 押す

F2  
くり返し  
押す

↓

子機で  
入力する

↓

## こんなときは

- 同じボタンの文字を続けて入力するには  
例: あい  
あ い  
 → (カーソルを右へ) →
- カーソルを移動するには 押す
- 途中で入力をやめるには 押す

## 挿入・修正・消去するには

- 挿入するには 挿入位置の次の文字にカーソルを移動し、文字を入力する。
- 修正するには 修正する文字にカーソルを移動し、 押して消し、入力し直す。
- 消去するには 消去する文字にカーソルを移動し、 押す。
- すべて消去するには 文字の先頭にカーソルを移動し、 を約2秒以上押す。

■ ひらがなのとき

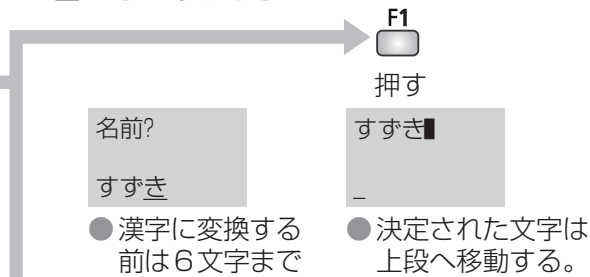

■ 漢字・全角カタカナに変換するとき

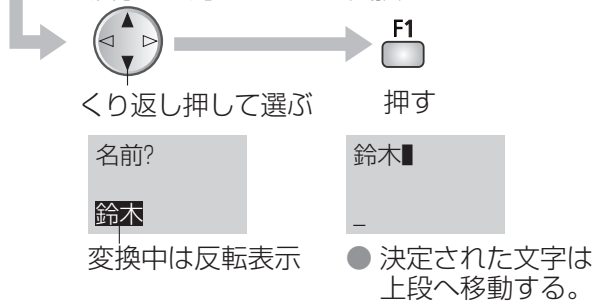

■ 変換中に変換する文字の区切りを変えるには…

1. 押しして変換中の漢字をひらがなに戻す。
  2. 押しして変換する最後の文字にカーソルを移動し、 押す。
- 名前?  
ただのりこ
- 「ただ」の部分だけが変換される。
  - 希望の漢字に変換できないとき読みかた(音読み・訓読みなど)を変えて入力し、 押す。

お知らせ

- 複雑な漢字は、一部変形または省略して表示されます。
- 希望の漢字に変換できないこともあります。
- 表示できる漢字は、JIS第1水準およびJIS第2水準です。

文字列一覧表

ボタン	かな	カナ	英	数
1 あ	あいうえおあいうえお	アイウエオアイウエオ	@ . _ -(ハイフン) & \$ ¥ % + = ~ ^	1
2 か ABC	かきくけこ	カキクケコ	A B C a b c	2
3 さ DEF	さしすせそ	サシスセソ	D E F d e f	3
4 た GHI	たちつとと	タチツテトツ	G H I g h i	4
5 な OKL	なにぬねの	ナニヌネノ	J K L j k l	5
6 は MNO	はひふへほ	ハヒフヘホ	M N O m n o	6
7 ま PQRS	まみむめも	マミムメモ	P Q R S p q r s	7
8 や TUV	やゆよやゆよ	ヤユヨヤユヨ	T U V t u v	8
9 ら WXYZ	らりるれろ	ラリルレロ	W X Y Z w x y z	9
0 わ 記号	わをんー(長音) ! ? ( )	ワヲンー(長音) ! ? ( )	! ? / -(ハイフン) * # , ; :   . ' " ( ) [ ] { } < > 「 」	0
* 記号	〃 (濁点) ° (半濁点) 、 。 〃 (濁点) ° (半濁点) 、 。 、			
保留	スペース(1文字分あける)			

- 一覧表の文字とディスプレイの文字は形が異なることがあります。
- 文字数には、スペースも含まれます。

# 子機やドアホンを増設するとき

子機は、付属品の子機と合わせて6台まで増設できます。

ドアホンは2台まで接続できます。ドアホンの接続には、ドアホンのほかにドアホンボックス（別売品）が必要です。詳しくは当社のサービス取扱所またはお買い求めになった販売店にお問い合わせください。

## 子機やドアホンを増設したときの内線番号

親機からドアホンまたは子機を呼び出すときは、**内線文字列** を押したあとに「内線番号」を押してください。ドアホンは内線番号8と9に振り分けられます。

内線番号 0

内線番号

1 2 3 4 5 6 8 9

子機1 子機2 子機3 子機4 子機5 子機6 ドアホン1 ドアホン2

- DCP-5300の場合:「子機1」が付属の子機です
- DCP-5300wの場合:「子機1」と「子機2」が付属の子機です

### ■ 必要な手続きは

- IDコードの登録、設定（有料）

（親機の登録操作が必要ですので、当社のサービス取扱所またはお買い求めになった販売店にご依頼ください）

### ■ 増設の子機は（☎ 83ページ）

- 2.4G デジタルコードレス電話機「P4」：付属の子機と同等品です。
- 2.4G デジタルコードレス電話機「P3」：カラーカメラドアホン-P II などをご利用時に便利な子機です。

### お知らせ

- 「P3」子機は、カラーカメラドアホン親機にも登録した場合、カメラドアホンには応答できませんが、電話親機に接続された別のドアホンには応答できません。
- ホームテレホンなどに接続した場合、本商品のドアホン機能は使えません。
- ドアホンと通話中は、外線に電話をかけたり、内線に電話をかけたりすることができません。

### ■ ドアホンを使うのをやめるときは

● 親機で操作します。

**登録を取り消す**

機能/修正 押す → # 1 6 0 押す → 「なし」を選ぶ 押す → 決定 押す → 取消 押す

ドアホン設定=自動 [◀, ▶, 決定]を押す

ドアホン設定=なし [◀, ▶, 決定]を押す

# ドアホンを接続したとき (続く)

DCP-5300w / DCP-5300には、2台のドアホン(別売品)が接続可能です。ドアホン1(内線番号8)では「ピンポーン」、ドアホン2(内線番号9)では「ピンポーンピンポーン」の呼出音が鳴ります。

## 来客があったとき



**親機で**

1 「ピンポーン」と鳴ったら  
受話器を取り、話す

2 終わったら  
受話器を戻す

内線  
文字切替

**子機で**

1 「ピンポーン」と鳴ったら  
充電器から取る、または  
内線 押し、話す

2 終わったら  
切 押す  
(充電器に戻す)

### ■ 本商品からドアホンに呼びかけるには

〈親機〉受話器を取り、**内線文字切替** → **8** (ドアホン1) または **9** (ドアホン2)

〈子機〉**内線** → **8** (ドアホン1) または **9** (ドアホン2)

### ■ ドアホンとの通話中に電話がかかってきたときには(ドアホンとの通話を切って出る)

〈親機〉**戻す** → **取る**

〈子機〉**切** → **外線**

### お知らせ

- 次のことは、できません。
  - 子機のハンズフリー(スピーカーホン)でのドアホン通話。
  - ドアホン・親機・子機の3者通話。
  - ドアホンとの通話を(子機や親機に)まわす。
  - 留守セット中、来客者の声を録音する。
- 相手と交互に話してください。(同時に話すと途切れることがあります)

子機やドアホンを増設するとき/ドアホンを接続したとき

# ドアホンを接続したとき (続き)

## 電話中に来客があったとき

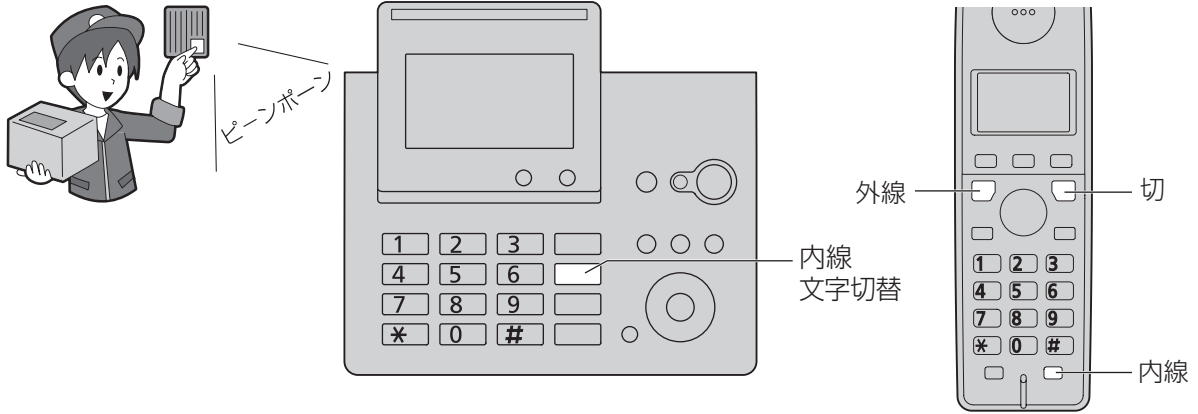

電話を切って出る	親機	電話中に ドアホンが鳴ったら	戻す → 取る → 来客と話す
	子機	電話中に ドアホンが鳴ったら	切 押す → 内線 押す → 来客と話す
電話を保留して出る	親機	電話中に ドアホンが鳴ったら	内線文字切替 押す → 来客と話す (● 電話は保留される。) → 内線文字切替 押す → 電話に戻る (● ドアホンとの通話が終わり、保留が解除される。)
	子機	電話中に ドアホンが鳴ったら	内線 押す → 来客と話す (● 電話は保留される。) → 外線 押す → 電話に戻る (● ドアホンとの通話が終わり、保留が解除される。)

以下の操作で外出先からドアホンに出ることができます。(ドアホンワープ)

## 外出先から携帯電話などでドアホンに出るための準備

ドアホンからの呼び出しを、自動的に携帯電話などに転送します。

ワープ先  
(転送先)を  
登録する

● 親機で操作します。

機能/修正

○ 押す

#

1

○ 押す

6

○ 押す

2

○ 押す

「留守」または  
「あり」を選ぶ

○ 押す

決定

○ 押す

電話番号を  
入力する

1	2	3
4	5	6
7	8	9
* 0	#	

○ 押す

決定

○ 押す

○ 押す

取消

トアホンワープ=留守 [◀, ▶, 決定]を押す

ワープ先= 09876 [決定]を押す

- なし : 解除 (24ケタまで)
- 留守: 留守セット時のみ転送
- あり : すべて転送

● 間違えたときは  
キャッチホン 押す

### ■ ワープ先(転送先)を変更するときは

機能/修正 ○ → # 1 6 2 → 決定 ○ 「留守」または「あり」を選び → 決定 ○ (決定) → キャッチホン 番号を消す → 決定 ○ (決定) → 取消 ○

→ 新しい番号を入力 → 決定 ○ (決定) → 取消 ○

- フリーダイヤルの番号には転送できません。
- おやすみモードのときは、できません。(P.62 ページ)
- トーン(PB)信号(ピッポッパッ)が出せる電話機に転送してください。

## 外出先での操作

ドアホン  
が鳴ると、  
家から  
電話が  
かかる

外出先で  
電話に出る

- 電話に出ないと約50秒で電話が切れる。

メッセージに従い、  
30秒以内に  
# # 押し来客と話す

- 最大約10分まで話せる。
- 家に人がいて、ドアホンに出たとき「お家の方が応答しました。電話を切ります。」と聞こえ、電話が切れる。

終わったら  
\* # 押し  
電話を切る

### お知らせ

- 転送するたびに、転送先までの電話料金がかかります。
- 電話回線がプッシュ回線するとき、ドアホン呼出から約15秒後に電話がかかってきます。(ダイヤル回線は時間がかかるため、おすすめできません)
- ISDN回線の場合は、ターミナルアダプタのアナログポートは、相手の応答時に極性反転するものを使用してください。(詳しくはターミナルアダプタの各メーカーへ)
- ドアホンと転送先で通話中にキャッチホンが入ると、ドアホンからキャッチホンの呼出音が聞こえます。
- 親機や子機を使用中は、ドアホンワープできません。

ドアホンを接続したとき

79

# 親機や子機を壁(柱)に掛ける

付属の木ネジ・ワッシャーで親機や充電器を壁掛けできます。  
木ネジがしっかり固定できる壁(柱)に取り付けてください。

## 親機

- 1 壁掛け用ツメをはずし、上下逆にして差し込む

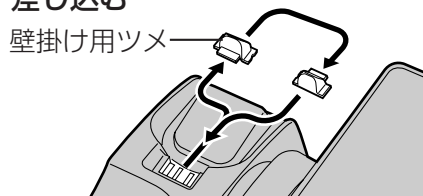

- 2 付属の木ネジ・ワッシャーを壁(柱)に取り付け、親機を引っ掛ける

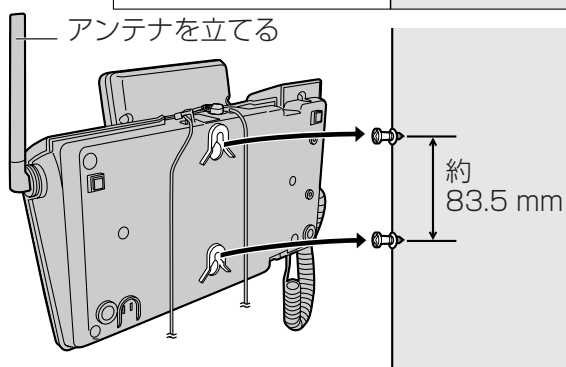
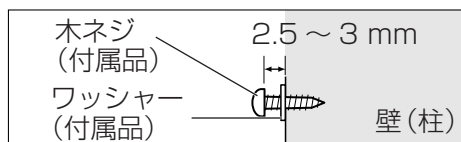

- アンテナや受話器(受話器コード)が他のものにあたらないように、上部下部それぞれに適度なスペースを確保しておいてください。

親機の壁掛寸法のめやす

約 83.5 mm

約 25 mm

充電器の壁掛寸法のめやす

## 充電器(子機)

- 1 付属の木ネジ・ワッシャーを壁(柱)に取り付け、充電器を引っ掛ける

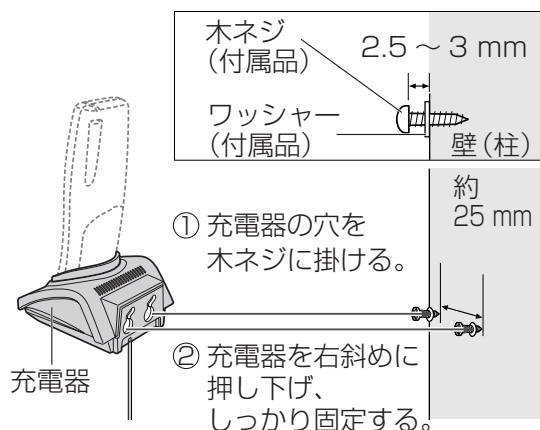

**注意**

- 石膏ボード、ALC(軽量気泡コンクリート)、コンクリートブロック、厚さ 18 mm 以下のベニヤ板など強度の弱い壁には取り付けないでください。(落下して、けが・破損の原因になることがあります)

# 子機の電池パックを交換する

電池パックは消耗品です。子機の使用頻度にもよりますが、約2年程度ご使用になれます。長時間充電してもすぐに電池の残量がなくなる場合は、新しい電池パック(品名:電池パック-096)に交換してください(☎84ページ)。ご購入の際は、パーツサービスセンター(☎0120-86-8289)またはお買い求めになった販売店にお問い合わせください。

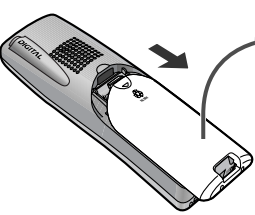

**1** 電池カバーを開ける

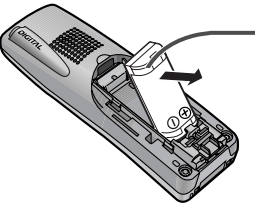

**2** 古い電池パックを外す

**3** 新しい電池パックを入れて、充電する  
(☎22ページ)

➡ 何も表示されなかったり、だけが表示されます。  
(数分間、充電器に置いたままにすると、「充電中」が表示されます)

## ■電池パック回収のお願い



Ni-MH

使用済の電池パックなどは貴重な資源です。使用後は端子が接触しないように、端子にテープを貼るなどの処置をしてから当社のサービス取扱所などへお持ちいただくか、回収を行っている市町村の指示に従ってください。リサイクルの推進にご協力をお願いします。

 **危険**

### ●電池パックについて

電池パックの取り扱いには、次の点にご注意ください。

- 必ず専用のものをお使いください。
- 取り出して充電しないでください。
- 火の中に投入したり、分解・加熱しないでください。
- 充電には、指定の充電器をお使いください。
- 端子を短絡させないでください。

 **警告**

●電池パックのビニールカバーは、はがさないでください。

親機や子機を壁(柱)に掛ける／子機の電池パックを交換する

# お手入れ

お手入れするときは、電源アダプタをコンセントから抜いてください。



## お願い

- お手入れに、アルコール類・みがき粉・粉せっけん・ベンジン・シンナー・ワックス・石油・熱湯などは使用しないでください。また、殺虫剤・ガラスクリーナー・ヘアスプレーなどをかけないでください。(変色、変質の原因)
- 子機はキーロックを設定 (☞ 61 ページ) してから、お手入れをしてください。

# 別売品について

より便利にお使いになるための別売品が用意されています。別売品をご利用になるときは、当社のサービス取扱所またはお買い求めになった販売店へお問い合わせください。

## ■増設用子機

子機は、最大6台まで使うことができます。増設用の子機には、充電器と電源アダプタがセットされています。

### 2.4Gデジタルコードレス電話機「P4」

本商品に付属の子機と同じものです。

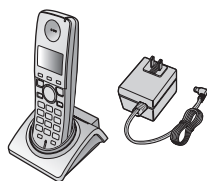

### 2.4Gデジタルコードレス電話機「P3」

カメラドアホン接続時に便利な増設子機です。

付属の子機とは仕様、機能、使用方法が異なりますので、ご使用に際しては子機に付属の取扱説明書をよくお読みください。



また、本書に記載の下記機能を使用することはできません。

- 通話録音、通話拒否、音声による内線呼び出し、ファニーボイス、キーロック、ステップトーンなど

## ■充電器および電源アダプタ

付属の充電器以外の場所で子機を充電できるように、充電器および電源アダプタがあります。

### 2.4Gデジタルコードレス電話機「P4」

#### 充電器

本商品および2.4Gデジタルコードレス電話機「P4」に付属の充電器と同じものです。

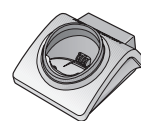

#### 電源アダプタ (K) - 085

本商品(親機・子機用充電器共用)および2.4Gデジタルコードレス電話機「P4」に付属の電源アダプタと同じものです。

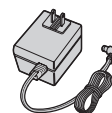

## ■ドアホン／U-ドアホンボックス

ドアホンが2台まで接続できます。玄関や勝手口などで来客との対応ができる各種ドアホンを用意しています。

## ■中継アンテナ

親機と子機の距離が離れていたり、壁などの障害物で、子機での通話が途切れるときは、中継アンテナをご利用ください。

#### 中継アンテナ

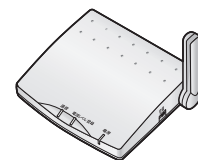

お手入れ／別売品について

# 消耗品について

消耗品については、パーツサービスセンター (☎ 0120-86-8289) またはお買い求めになった販売店にお申し付けください。



## ■電池パック

子機の電池パックを交換するときにご利用ください。

### 電池パック-096

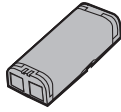

本商品および2.4Gデジタルコードレス電話機「P4」に付属の電池パックと同じものです。



こんなとき	原因と対応	ページ	
かける／受ける	電話をどこにもかけられない	<ul style="list-style-type: none"> <li>● 電話の回線種別が正しく設定されていますか？ →正しく設定してください。</li> <li>● 電話機コードが外れていませんか？ →正しく接続してください。</li> <li>● 子機の場合は、「キーロックの設定」をしていませんか？ →<b>#0</b>を3秒以上押して解除する。</li> </ul>	21 18 61
	フリーダイヤルや天気予報、184や186を付けてかけられない	<ul style="list-style-type: none"> <li>● 050IP 電話サービスなどで使用しているとき、ポーズ(親機は<b>留守</b>、子機は<b>F2</b>)を入れるとかからないことがあります。そのときは、ポーズを入れしないでください。</li> <li>● 050IP 電話サービスなどで使用しているときは、当社との契約に合わせて、手動で電話の回線種別を設定してください。それでもかけられないときはご契約の050IP 電話サービス事業者にお問い合わせください。</li> </ul>	32 45 47 57 21
	子機で <b>外線</b> を押したとき、「ピピピ」と3回鳴ってつながらない	<ul style="list-style-type: none"> <li>● 子機と親機が離れすぎていませんか？ →親機に近づいてください。</li> </ul>	-
	電話を受けられない。通常より短い呼出音が鳴って電話に出たときに、「ザー」音が聞こえたり、電話が切れたりする(電話をかけることはできる)	<ul style="list-style-type: none"> <li>● ナンバー・ディスプレイを契約しているのに、「ナンバー・D 設定」が「なし」になっていませんか？ →「ナンバー・D 設定」を「あり」にしてください。</li> </ul>	54 69
	携帯電話に電話がかけられない	<ul style="list-style-type: none"> <li>● 携帯通話設定が正しく設定されていますか？ →正しく設定してください。</li> </ul>	28
		<ul style="list-style-type: none"> <li>● ひかり電話サービスをご利用になっていて、携帯通話設定を設定していませんか？ →携帯通話設定を解除してください。</li> </ul>	28
<ul style="list-style-type: none"> <li>● ひかり電話サービスをご利用になっていて、事業者識別番号(0039 など)を付けてダイヤルしていませんか？ →携帯電話番号のみダイヤルしてください。</li> </ul>		25	
呼出音	<ul style="list-style-type: none"> <li>● 呼出音が「切」になっていませんか？ →親機は 、子機は  を押す。</li> <li>● 「おやすみモードの設定」をしていませんか？ →<b>*</b>を3秒以上押して解除する。</li> <li>● 子機の電池が切れていませんか？(子機が鳴らないとき) →充電してください。</li> </ul>	66 62 22	
	<ul style="list-style-type: none"> <li>● できます。 →親機・子機ともにベル5種類、メロディ4種類から選べます。</li> </ul>	67	

消耗品について

Q & A 電話

	こんなとき	原因と対応	ページ
着信音	かけてきた相手によって呼出音を変えられますか？ (着信鳴り分け)	● ナンバー・ディスプレイを契約すると、できます。 サービス開始後、「鳴り分け」(子機は「着信鳴り分け」)の設定を行ってください。	60
	在宅時、電話に出るまで呼出音を鳴り続けるようにしたい	● 「在宅応答」の設定を「なし」にする。	68
	呼出音を鳴らさないようにしたい	● 「おやすみモードの設定」をすると、親機・子機とも外線・ドアホンからの呼出音が鳴りません。 →親機の <b>✖</b> を 3 秒以上押してください。 ● 電話をかけていないときに、下記の表示になるまで次の操作をしてください。 <親機> 呼出音量 と表示されるまで  を押し続けます。 呼出音 [切] <子機> 呼出音量 と表示されるまで  を押し続けます。 音量/変換	62 66
通話中	通話を録音できますか？	● 親機または子機を使って、録音できます。	35
	通話中、自分の声が相手に聞こえない	● 受話器や子機の送話口を指や顔などでふさいでいませんか？ →送話口をふさがないでください。 ● 受話器を置いたまま <b>モニター</b> を押して通話していませんか？ →モニター通話では、こちらの声は相手に聞こえません。相手と話すときは、受話器を取ってください。	16 33
	子機で相手の声のとぎれたり、雑音が入る。「ピピッピッ」音が聞こえ、通話が切れる	● 親機から離れすぎている、または近くで電子レンジや無線 LAN 機器を使っていますか？ →親機に近づけてください。 ● 親機との間に金属やコンクリート壁など、障害物はありませんか？ →場所を移動して通話してください。 ● 子機のアンテナ部に指を置いたり、手で覆っていませんか？ →アンテナ部を手で覆わないようにしてください。	- - 16
	子機でディスプレイの <b>□</b> が点滅し、「ピピッ」音が聞こえる	● 電池がなくなりかけています。 →続けて通話したいときは、親機へ電話をまわして通話後、充電してください。	40 22

こんなとき	原因と対応	ページ
ナンバー・ディスプレイ利用時、着信した日付・時刻が「1月1日 0:00」と表示される	<ul style="list-style-type: none"> <li>● お買い求め時または停電などで日付・時刻が初期値(お買い求め時の設定)に戻っています。 →日付・時刻を設定してください。</li> </ul>	21
子機を充電器に置いても、「充電中」と表示されない	<ul style="list-style-type: none"> <li>● 充電器に正しく置いていますか？ →正しく置いてください。</li> <li>● 充電端子が汚れていませんか？ →乾いた布でふいてください。</li> <li>● 電池パックが新品、または電池の残量が少なくなっていないか？ →数分間、充電器に置いたままにしてください。</li> <li>● 電源アダプタが電源コンセントから外れていませんか？ →しっかり取り付けてください。</li> </ul>	22 82 22 22
子機のディスプレイが消えている	<ul style="list-style-type: none"> <li>● 電池が切れていませんか？ →充電してください。</li> </ul>	22
6時間充電しても、通話数分後に <input type="checkbox"/> が点滅する	<ul style="list-style-type: none"> <li>● 電池パックの寿命です。 →交換してください。</li> </ul>	81
6時間充電しても、「充電完了」と表示されない	<ul style="list-style-type: none"> <li>● 途中で子機を使用したりすると、充電時間が長くなります。</li> <li>● 親機の電源が入っていないときや、子機に「圏外」と表示されているとき、充電時間が長かかります。 →親機の電源を入れ、電波が強い状態になるまで親機に近づけて充電してください。</li> </ul>	17 22
子機を充電器から取り、しばらくすると「ピピッ」と鳴り始める	<ul style="list-style-type: none"> <li>● クイック通話に設定されています。               <ul style="list-style-type: none"> <li>● 電話をかけるときは→そのままダイヤルしてください。</li> <li>● 通話しないときは→<b>切</b>を押してください。 (そのまま放置しても約90秒後に切れます)</li> </ul> </li> </ul>	71
かかってきた電話を直接転送できますか？	<ul style="list-style-type: none"> <li>● 当社のボイスワープサービスを利用すると、できます。 →局番なしの116番または当社のサービス取扱所にお問い合わせください。</li> </ul>	-
親機から「ピーピー」と音がする	<ul style="list-style-type: none"> <li>● 受話器を上げたままにいませんか？ →受話器を戻してください。</li> </ul>	-

その他

こんなとき	原因と対応	ページ
用件の録音が途中で切れている	<ul style="list-style-type: none"> <li>● 録音中に8秒以上無音が続くと録音が切れます。 →メッセージを入れるときは続けて話すよう、相手に伝えてください。</li> <li>● 相手の声が小さいと、録音が切れます。 →メッセージを入れるときは大きめの声で話すよう、相手に伝えてください。</li> </ul>	50 50
用件が録音できない	<ul style="list-style-type: none"> <li>● メモリーがいっぱいになっていませんか？ →不要な用件を消去してください。</li> </ul>	51
応答メッセージが流れない	<ul style="list-style-type: none"> <li>● 自作応答メッセージが無音で録音されていませんか？ →録音し直す、または固定メッセージに戻してください。</li> </ul>	51
外出先から留守番電話を操作できない	<ul style="list-style-type: none"> <li>● トーン(PB)信号(ピッポッパッ)が出せる電話機からかけていますか？ →トーン(PB)信号の出せる電話からかけてください。</li> </ul>	53
	<ul style="list-style-type: none"> <li>● 暗証番号を登録していますか？ →登録してください。</li> </ul>	52
	<ul style="list-style-type: none"> <li>● 応答メッセージが終わってから、暗証番号を押していませんか？ →応答メッセージが聞こえている間に、暗証番号を押してください。</li> </ul>	52
外出先から留守セットしようとしても、本商品につながらない	<ul style="list-style-type: none"> <li>● 在宅応答の設定が「なし」になっていませんか？ →設定を「あり」にしてください。</li> </ul>	68
留守番電話の呼出回数を変更したい	<ul style="list-style-type: none"> <li>● 「留守呼出回数」で変更できます。</li> </ul>	68
用件を聞き直すには？	<ul style="list-style-type: none"> <li>●  を押してください。</li> </ul>	51
用件を再生中に音の大きさ(音量)を変えるには？	<ul style="list-style-type: none"> <li>● 再生中に  を押してください。</li> </ul>	51
留守セットできない	<ul style="list-style-type: none"> <li>● 電源アダプタが外れていませんか？ →根元までしっかりと差し込んでください。</li> </ul>	18
留守セットすると応答専用メッセージが聞こえる	<ul style="list-style-type: none"> <li>● 「録音時間」の設定を「応答専用」にしていませんか？ →設定を「2分」または「最大」にしてください。</li> </ul>	68
	<ul style="list-style-type: none"> <li>● メモリーがいっぱいになっていませんか？ →留守番電話の用件や通話録音を再生したあと、不要な用件を消去してください。</li> </ul>	51 68
用件を再生時、録音した曜日・時刻が再生されない。親機で再生時は「1月1日 0:00」と表示される	<ul style="list-style-type: none"> <li>● お買い求め時または停電などで日付・時刻が初期値(お買い求め時の設定)に戻っています。 →日付・時刻を設定してください。</li> </ul>	21



こんなとき	原因と対応	ページ
<b>契約／設定</b> ナンバー・ディスプレイは、契約が必要ですか？	<ul style="list-style-type: none"> <li>● 当社とナンバー・ディスプレイの契約が必要です。 → 局番なしの 116 番または当社のサービス取扱所にお問い合わせください。</li> </ul>	54 55
ナンバー・ディスプレイ、ネーム・ディスプレイには、本商品の設定は必要ですか？	<ul style="list-style-type: none"> <li>● 必要ありません。初期値(お買い求め時の設定)は「自動」に設定されています。 → (ただし、キャッチホン・ディスプレイを利用するときは、本商品の設定が必要です)</li> </ul>	54
ネーム・ディスプレイには、対応していますか？	<ul style="list-style-type: none"> <li>● 対応しています。 (かけてきた相手が名前を通知するように当社に申し込んでいると、名前を表示します)</li> </ul>	54
<b>電話番号の表示</b> かけてきた相手の電話番号を表示しない	<ul style="list-style-type: none"> <li>● 当社の工事が完了しているか局番なしの 116 番または当社のサービス取扱所にお問い合わせください。</li> <li>● ISDN 回線でご使用の場合は、ターミナルアダプタの設定を確認してください。               <ul style="list-style-type: none"> <li>● ターミナルアダプタの取扱説明書をお読みください。</li> <li>● 直らない場合は、ターミナルアダプタのメーカーにお問い合わせください。</li> </ul> </li> <li>● 「ナンバー・D 設定」が「なし」になっていませんか？ → 設定を「あり」にしてください。</li> <li>● 親機の電源アダプタが外れていませんか？ (外れていると、停電時と同様にナンバー・ディスプレイを利用できません)</li> <li>● 相手または本商品が 050IP 電話サービスに加入しているとき、相手の電話番号が表示されないことがあります。 → 050IP 電話サービス事業者にお問い合わせください。</li> </ul>	- - 69 93 -
ネーム・ディスプレイを契約していますが、相手の名前を表示しない	<ul style="list-style-type: none"> <li>● かけてきた相手が名前を通知するように当社に申し込んでいるときだけ表示します。</li> <li>● ネーム・ディスプレイが利用できない地域もあります。</li> </ul>	55 -
キャッチホンの電話番号は表示されますか？	<ul style="list-style-type: none"> <li>● キャッチホン・ディスプレイを契約して、本商品の「キャッチホン・D」を「あり」にすると表示されます。</li> </ul>	54
「表示圏外」と表示される	<ul style="list-style-type: none"> <li>● 海外など番号を通知できない電話からかかっています。</li> </ul>	55
電話がかかってきたときに親機は「表示できません」、子機は「外線着信中」と表示される	<ul style="list-style-type: none"> <li>● 電話がかかってきたときに、雑音が多いなど、電話回線の状況が悪いときなどに表示されます。</li> </ul>	55

# ナンバー・ディスプレイ (続き)

	こんなとき	原因と対応	ページ
電話を受けないようにする	非通知の電話を受けないようにできますか？	● ナンバー・ディスプレイを契約し、「非通知」を「受けない」に設定すると、非通知でかけてきた電話を着信拒否することができます。	59
	公衆電話を受けないようにできますか？	● ナンバー・ディスプレイを契約し、「公衆電話」を「受けない」に設定すると、公衆電話からかけてきた電話を着信拒否することができます。	59
	表示圏外の電話を受けないようにできますか？	● ナンバー・ディスプレイを契約し、「表示圏外」を「受けない」に設定すると、海外など番号を通知できない電話からかけてきた電話を着信拒否することができます。	59
	迷惑電話(特定の電話番号)を受けないようにできますか？	● ナンバー・ディスプレイを契約し、「指定呼出」でその番号を「迷惑拒否」に設定すると、その番号からの電話を着信拒否することができます。	58
	迷惑電話着信拒否に設定した相手から電話がかかってくる	● 相手が登録した電話番号と異なる電話機からかけてきていないか、着信メモリーの表示で確認してください。	57
その他	着信鳴り分け設定がはたらかない	● 鳴り分け設定した相手を着信拒否(迷惑電話、非通知、公衆電話、表示圏外)にも設定していませんか？ →着信鳴り分け設定よりも着信拒否の設定が優先されます。鳴り分けしたい場合は、着信拒否の設定を解除してください。	58 59
	着信した日付・時刻が「1月1日 0:00」と表示される	● お買い求め時または停電などで日付・時刻が初期値(お買い求め時の設定)に戻っています。 →日付・時刻を設定してください。	21

	こんなとき	原因と対応	ページ
設定	携帯通話設定は、契約が必要ですか	<ul style="list-style-type: none"> <li>● 契約は必要ありません。</li> </ul>	-
	携帯通話設定時に、なぜ 050IP 電話サービスの設定が必要なのですか？	<ul style="list-style-type: none"> <li>● 050IP 電話サービスと携帯通話設定を併用して利用することはできませんので、050IP 電話サービスを一時解除して電話をかけるためです。</li> </ul>	27 28
	加入電話選択番号とは何ですか？	<ul style="list-style-type: none"> <li>● 050IP 電話サービスをご契約時に、050IP 電話サービスを一時解除して電話をかけるための番号です。 → 加入電話選択番号を登録するのは、050IP 電話サービスを契約している電話機から携帯通話設定を利用する場合に、050IP 電話サービスを一時解除して電話をかけるためです。</li> </ul>	28
携帯電話へ電話をかける	携帯通話設定を利用できる携帯電話は？	<ul style="list-style-type: none"> <li>● 国内のすべての携帯電話でご利用できます。 → 衛星船舶サービス、携帯事業者の転送電話サービス、フリーナンバーなどについてはご利用できません。</li> </ul>	-
	携帯通話設定を行ったが、携帯電話につながらない	<ul style="list-style-type: none"> <li>● 通話相手が PHS (070) ではありませんか？ → PHS にはご利用できません。070X を携帯番号帯に設定しないでください。</li> <li>● ひかり電話サービスを利用していませんか？ → ひかり電話サービスでは、携帯通話設定をご利用できません。携帯通話設定を解除してください。</li> <li>● 携帯通話設定は正しく設定されていますか？ → 携帯通話設定の事業者選択で「その他」を選び、事業者識別番号に市外局番や存在しない事業者識別番号などを設定すると、相手につながりません。</li> </ul>	- 28 28
	「184」「186」は利用できますか？	<ul style="list-style-type: none"> <li>● 利用できます。 → 「184 / 186」+「携帯電話番号」の順にダイヤルしてください。</li> </ul>	-
	通話相手が、設定した事業者のサービスエリア外にいるときは？	<ul style="list-style-type: none"> <li>● 携帯通話設定は、着信側の携帯電話の居場所にかかわらず、利用できます。</li> </ul>	-
	通話相手の携帯電話の表示は	<ul style="list-style-type: none"> <li>● 電話番号のみが表示されます。 (例) 06-1234-XXXX ※ 発信者番号を通知している場合 → 事業者識別番号は表示されません。</li> </ul>	25

## その他 (転居など)

こんなとき	原因と対応	ページ
<p>次々に画面が切り替わり、音楽が聞こえる</p>	<ul style="list-style-type: none"> <li>● 電話機コードを接続せずに放置(約 20 分以上)すると、デモモードになります。 →電話機コードを接続して、電源アダプタを抜き、10 秒以上待ってから電源アダプタを接続してください。</li> </ul>	18
<p>動作がおかしい</p>	<ul style="list-style-type: none"> <li>● 直らないときは、以下の操作を行ってみてください。 &lt;親機&gt; 1.  を 5 秒以上押す <small>リセットしますか? はい=* いいえ=#</small> 2.  を押す ※ 上記の画面が表示されなかったり、手順 1～2 を行っても動作がおかしいときは、電源アダプタを抜き、10 秒以上待ってから接続し直してください。 &lt;子機&gt; 電池パックを 10 秒以上外したあと、入れ直してください。</li> </ul>	-
<p>親機、子機、電源アダプタ、充電器が温かい</p>	<ul style="list-style-type: none"> <li>● 異常ではありません。 (夏は冬に比べて少し熱く感じる場合があります) →非常に熱いときは、電源アダプタを抜いて、当社のサービス取扱所またはお買い求めになった販売店にご相談ください。</li> </ul>	-
<p>停電のときは使えますか？</p>	<ul style="list-style-type: none"> <li>● 親機→受話器を取って「外に電話をかける・受ける」(キャッチホン切替は、できません)、および受話器を取ってワンタッチダイヤルで電話をかけることができます。その他の機能は使えません。 子機→電話機能は使えません。</li> </ul>	93
<p>電話番号が変わったとき(転居など)は？</p>	<ul style="list-style-type: none"> <li>● ナンバー・ディスプレイ、キャッチホン・ディスプレイ、ネーム・ディスプレイの契約の内容と、本商品の設定を確認してください。</li> </ul>	54 69
<p>ドアホンの呼出音が鳴らない</p>	<ul style="list-style-type: none"> <li>● 「おやすみモードの設定」をしていませんか？ →  を 3 秒以上押して解除する。</li> <li>● 電話機本体の電源アダプタ(AC アダプター)とドアホンボックスもしくはドアホンの電源プラグを差し込み直してください。</li> </ul>	62 18

その他

# 停電になったときには

停電のときや親機の電源アダプタが外れたときは、利用できる機能が下記のように制限されます。

親機	<p>受話器を取って「外に電話をかける・受ける」(キャッチホン切替はできません)、および受話器を取ってワンタッチダイヤルで電話をかけることができます。その他の機能は使えません。</p> <ul style="list-style-type: none"><li>● 呼出音量が「切」の状態でも、電話がかかると停電用呼出音が鳴ります。</li><li>● ナンバー・ディスプレイを契約している場合<ol style="list-style-type: none"><li>① ナンバー・ディスプレイは利用できません。</li><li>② 電話がかかってくると、短い呼出音が約 6 秒間鳴り続けます。このときは電話に出られません。(出ると電話が切れます) 呼出音が変わってから受話器を取ってください。</li></ol></li></ul>
子機	<p>電話機能は使えません。</p> <ul style="list-style-type: none"><li>● 通話中に停電すると通話は切れます。</li></ul>

## ■ 日付・時刻の設定について

停電中は、親機の日付・時刻表示は消えますが、子機は電池がなくなるまで日付・時刻情報を保持していますので、電池を外さないでください。停電復旧後、親機は子機 1 から日付・時刻情報を無線通信により自動的に取得して表示します。

→ 停電中に子機 1 の電池がなくなったときは、停電復旧後、親機で日付・時刻を設定 (☞ 21 ページ) し、子機の充電を行ってください。

→ 停電復旧後、時計が遅れていたり進んでいた場合は、日付・時刻の設定をやり直してください。(☞ 21 ページ)

## ■ 留守番電話の用件再生中や、外線リモート操作中に停電したとき

→ 再生は停止します。外線リモート操作の場合は、電話が切れます。

## ■ 電話帳に登録した内容・留守設定や用件録音の内容・各種設定について

・ 停電復旧後も保持されます。

・ 重要な内容は必ずメモに取るなどして保管しておいてください。

記憶内容が変化、消失したことによる損害については、当社は一切その責任を負いかねますので、あらかじめご了承ください。

お客様または第三者などが本商品の取り扱いを誤ったとき、本商品のメモリーなどが静電気ノイズの影響を受けたとき、故障修理などのとき、誤動作や子機の電池切れなどの外部要因により、まれに記憶内容が変化、消失することがあります。

# こんな表示が出たら

## 親機



	表示	原因と対応	ページ
ア行	新しい用件が録音されました	<ul style="list-style-type: none"> <li>● 通話を録音したときや、下記のときに新しい用件が録音されると表示します。 <ul style="list-style-type: none"> <li>● 留守セット中。</li> <li>● おやすみモードのとき。</li> <li>● 非通知、公衆電話、表示圏外の設定を「録音する」にしているとき。</li> </ul> </li> <li>→用件を再生する。</li> </ul>	35 50 62 59 50・51
カ行	回線種別を設定してください	<ul style="list-style-type: none"> <li>● 電話の回線種別の自動判定ができませんでした。</li> <li>→手動で設定する。</li> </ul>	21
	外線使用中	<ul style="list-style-type: none"> <li>● 子機が外の相手と電話中に表示されます。</li> </ul>	—
	子機初期化I15-H82	<ul style="list-style-type: none"> <li>● 親機に登録している子機の情報が消えています。</li> <li>→当社のサービス取扱所またはお買い求めになった販売店へご相談ください。</li> </ul>	—
サ行	指定呼出がいつはいい登録できません	<ul style="list-style-type: none"> <li>● 指定呼出／迷惑電話着信拒否に空きがありません。</li> <li>→不要な電話番号を消去（解除）してください。</li> </ul>	58
	使用中今できません	<ul style="list-style-type: none"> <li>● 子機使用中に、親機で使えない機能の操作を行ったときに表示されます。</li> <li>→子機の使用が終わってから、やり直してください。</li> </ul>	—
タ行	転送できませんでした	<ul style="list-style-type: none"> <li>● 子機が親機から離れすぎていませんか？</li> <li>→親機に近づけてください。</li> <li>● 子機の電池が切れていませんか？</li> <li>→充電してください。</li> <li>● 転送先（子機）の電話帳に空きがありますか？</li> <li>→子機で不要な電話番号を消去してください。</li> </ul>	— 22 47
	電話機コードを接続してください	<ul style="list-style-type: none"> <li>● 電話機コードが正しく接続されていません。</li> <li>→正しく接続してください。</li> </ul>	18
	電話帳がいつはいいで登録できません	<ul style="list-style-type: none"> <li>● 電話帳に空きがありません。</li> <li>→親機で不要な電話番号を消去してください。</li> </ul>	45

(続く)

親 機		
表示	原因と対応	ページ
ナ行 内線使用中	● 子機と子機が内線通話中に表示されます。	—
ナ行 ナンバー・ディスプレイが 使えるようになると ↓ この機能が働きます	● ナンバー・ディスプレイの契約をしていますか？ ● ナンバー・ディスプレイの契約をしていても、 本商品を接続してから一度も電話がかかってきてい ないときに表示される場合があります。 →一度電話がかかってくると、表示されません。	54 —
ハ行 日付・時刻を 設定してください	● お買い求め時または停電などで日付・時刻が初期値に 戻っています。 →日付・時刻を設定してください。	21
マ行 メモリがいっぱいですU80 録音できません ↕ 交互表示 不要な用件を 消去してください	● 用件録音・通話録音などでメモリーがいっぱいに なっています。 →留守番電話の用件や通話録音を再生したあと、 不要な用件を消去してください。	51
ラ行 録音中停電 U83	● 用件録音中に停電になり、録音中の用件が途中で消え ています。 →  押す。(表示が消える)	—

こんな表示が出たら

# こんな表示が出たら (続き)

子機			
表示	原因と対応	ページ	
ア行	親機使用中	● 親機で留守番電話の操作などをしているときに表示されます。	—
	親機に接続できません	<ul style="list-style-type: none"> <li>● 子機が親機から離れすぎていませんか？ → 親機に近づけてください。</li> <li>● 親機の電源が入っていますか？ または、停電中ではありませんか？ → 電源アダプタをつないでください。 (停電中は使えません)</li> <li>● 別の子機が通話中ではありませんか？ → 別の子機の通話が終わってから、やり直してください。</li> </ul>	— 18 —
カ行	外線使用中	● 親機または別の子機が外の相手と電話中に表示されます。	—
	圏外 子機1 圏外 	<ul style="list-style-type: none"> <li>● 親機からの電波が届いていません。 → 「圏外」が消えるまで親機に近づけてください。</li> <li>● 親機の電源が入っていますか？ または、停電中ではありませんか？ → 電源アダプタをつないでください。 (停電中は使えません)</li> </ul>	17 18
サ行	サ-子停止中 再開はF2押す 圏外 	● 親機からの電波が届いていない状態(圏外)で約3時間が経過しました。(子機は使えなくなっています) → 子機を使えるようにするには、 <b>F2</b> を押す。	—
	使用中 今できません	● 親機または別の子機の使用中に、子機で使えない機能の操作を行ったときに表示されます。 → 親機または別の子機の使用が終わってから、やり直してください。	—

## 子 機

	表示	原因と対応	ページ
タ行	通話録音中 残りわずか です	<ul style="list-style-type: none"> <li>●留守番電話の用件・通話録音で親機のメモリーが少なくなっています。 →用件や通話録音を再生したあと、不要な用件を消去する。</li> </ul>	51
	転送 できません	<ul style="list-style-type: none"> <li>●子機が親機から離れすぎていませんか？ →親機に近づけてください。</li> <li>●転送先(親機)の電話帳に空きがありますか？ →親機で不要な電話番号を消去する。</li> </ul>	— 45
	電話帳が いっぱいです	<ul style="list-style-type: none"> <li>●電話帳に空きがありません。 →子機で不要な電話番号を消去する。</li> </ul>	47
ナ行	内線使用中	<ul style="list-style-type: none"> <li>●親機や別の子機が内線通話中に表示されます。</li> </ul>	—
マ行	メモリーいっぱい 録音 できません	<ul style="list-style-type: none"> <li>●留守番電話の用件・通話録音で親機のメモリーが少なくなっています。 →用件や通話録音を再生したあと、不要な用件を消去する。</li> </ul>	51
ラ行	録音 できません	<ul style="list-style-type: none"> <li>●通話録音の操作を行ったときに別の子機が内線通話をしていると、通話録音はできません。 →内線通話が終わってから、やり直してください。</li> </ul>	—

こんな表示が出たら

# 索引

## 英数字

184 (電話番号非通知) .....	54
186 (電話番号通知) .....	54
F1・F2 ボタン .....	16
Q&A .....	85
TA / スプリッタ .....	69

## あ行

暗証番号 .....	52, 68
アンテナ・アンテナ部 .....	14, 16
アンテナレベル表示 .....	17
一斉に呼び出す .....	38, 40
液晶ディスプレイ	
・ 親機 .....	15
・ 子機 .....	17
エニーキーアンサー .....	34, 71
エラー表示 .....	94
応答専用 .....	70
応答メッセージ .....	70
お買い求め時に戻す .....	9
オープニングツアー .....	19
オフフック応答 .....	71
おやすみモード .....	62
音質の変更 (相手の声) .....	64
音質の変更 (自分の声) .....	65
音声案内 .....	24
音量の変更 .....	66
音量ボタン .....	15, 16

## か行

外出先からのリモート操作 .....	52
回線種別の設定 .....	21, 68
外線ボタン .....	16
加入電話選択番号 .....	27, 28
壁掛け .....	80
かんたん再ダイヤル .....	33
キー確認音 .....	69, 71
聞き直しボタン .....	14
機能・修正ボタン .....	14
機能登録一覧表 .....	68, 71
切ボタン .....	16
キーロック .....	61
キャッチボタン .....	14, 16
キャッチホン・ディスプレイ .....	54, 56
クイック通話 .....	32, 71
クリアボタン .....	14, 16
携帯通話設定 .....	25, 27, 28, 69
携帯電話へのダイヤル方法 .....	26
携帯番号帯設定 .....	30, 69
決定ボタン .....	14

公衆電話着信拒否 .....	59, 69
固定応答メッセージ .....	70

## さ行

再ダイヤル .....	33
再ダイヤルボタン .....	15, 16
在宅応答 .....	52, 68
3者通話 .....	40
事業者選択 .....	27, 28, 69
自作応答メッセージ .....	51, 70
指定呼出 .....	58, 69
シャープボタン .....	14, 16
充電 (子機) .....	22
充電器 .....	16, 83
充電端子 .....	16
出荷時へ戻す .....	9, 69, 71
受話音量 .....	66
受話器用モジュージャック .....	14
受話口 .....	16
仕様 .....	100
消去 (用件) .....	51, 68
消耗品 .....	84
スター (PB) ボタン .....	14, 16
ステップトーン .....	66
スピーカー .....	14, 16
スピーカー音量 .....	66
スピーカーホン .....	33
スピーカーホンボタン .....	16
接続 (親機) .....	18
接続 (子機) .....	22
設定一覧 .....	68, 71
セットの確認 .....	13
操作パネル .....	14
増設用子機 .....	76, 83
送話口 .....	16

## た行

着信拒否	
・ 公衆電話着信拒否 .....	59
・ 非通知着信拒否 .....	59
・ 表示圏外着信拒否 .....	59
・ 迷惑電話着信拒否 .....	58
着信鳴り分け .....	60
着信メモリー .....	57
着信メモリーボタン .....	14, 16
中継アンテナ .....	83
通話拒否 .....	36
通話拒否ボタン .....	14
通話時間表示 .....	32
通話録音 .....	35
ディスプレイ (親機) .....	15

ディスプレイ (子機) .....	17
停電 .....	93
電源アダプタ .....	13, 83
電源アダプタ差込口 .....	14
転送	
・ 電話帳 .....	48
・ ドアホン .....	79
・ 用件 .....	53
電池カバー .....	16
電池パック .....	22, 81, 84
電話回線用モジュラージャック .....	14
電話帳全消去 .....	68, 71
電話帳でかける .....	33
電話帳の転送 .....	48, 68, 71
電話帳の登録・修正・削除	
・ 親機 .....	44
・ 子機 .....	46
電話帳ボタン .....	15, 16
電話を受ける .....	34
電話を受ける (ナンバー・ディスプレイ利用時) ..	55
電話をかける	
・ 親機でかける .....	32
・ 子機でかける .....	32
・ ナンバー・ディスプレイ利用時 .....	57
・ 携帯電話にかける .....	25
電話をまわす (取次・内線転送) .....	40
ドアホン .....	69, 76, 77, 83
ドアホンボックス .....	76, 83
ドアホンワープ .....	69, 79
トールセーバー .....	52
トップライト .....	14
取消ボタン .....	14
取次 (電話をまわす) .....	40

## な 行

内線通話 .....	38
内線ボタン .....	14, 16
名前の登録 (子機) .....	23, 71
鳴り分け .....	60, 69
ナンバー・ディスプレイ .....	54, 69
ネーム・ディスプレイ .....	54

## は 行

廃棄・譲渡・返却時の注意 .....	9
ハンズフリー .....	33
非通知着信拒否 .....	59, 69
日付・時刻の設定 .....	21, 68
表示圏外着信拒否 .....	59, 69
ファニーボイス .....	35, 65
付属品 .....	13
別売品 .....	83

ボイスセレクト .....	34, 64
ボイスセレクトボタン .....	14
ボイスチェンジ .....	34, 65
ボイスチェンジボタン .....	16
保守サービス .....	103
保留ボタン .....	14, 16

## ま 行

迷惑電話着信拒否 .....	58, 69
文字切替ボタン .....	14
文字入力のしかた	
・ 親機 .....	72
・ 子機 .....	74
モニターの使いかた .....	33
モニターボタン .....	14

## や 行

用件再生 .....	51
用件消去 .....	51, 68
用件転送 .....	53, 68
用件録音時間と件数 .....	50
用件録音時間の変更 .....	68
呼出音	
・ ベル／メロディの変更 .....	67, 68, 71
・ 呼出音量 .....	66
・ 留守呼出回数 .....	68
読み上げダイヤル .....	24

## ら 行

リモート再生 .....	68
リモート操作 .....	52
留守セット .....	50
留守呼出回数 .....	68
留守番電話で受ける	
(公衆電話／非通知／表示圏外) .....	59, 69
留守ボタン .....	15

## わ 行

ワンタッチダイヤル .....	33
ワンタッチダイヤルの登録 .....	42
ワンタッチダイヤルボタン .....	15

# 仕様

## 親機

電源	電源アダプタ AC100 V (50 Hz/60 Hz) (DC 6.5 V) (500 mA)
消費電力	待機時 : 約 1.5 W 最大時 : 約 4.0 W
外形寸法 (高さ×幅×奥行)	約 78 × 234 × 190 mm (アンテナ除く)
質量	約 720 g
使用環境	温度 5 °C ~ 35 °C 湿度 45 % ~ 85 %
適用回線	電話回線 (ダイヤル回線・プッシュ回線)
直流抵抗値	344 Ω ※1
留守番電話	応答メッセージ : デジタル録音方式 オリジナル (約 16 秒) 固定内蔵 留守番録音 : デジタル録音方式 合計録音時間 : 最大約 12 分 ※2

## 子機

電源	専用ニッケル水素蓄電池 (専用ニッケル水素電池) (DC 2.4 V) (830 mAh)
外形寸法 (高さ×幅×奥行)	約 155 × 48 × 34 mm
質量	約 146 g (電池パック含む)
使用環境	温度 5 °C ~ 35 °C 湿度 45 % ~ 85 %
無線通信方式	2.4 GHz 周波数 ホッピング方式
使用時間	連続通話時間: 約 7 時間 ※3 待受時間 : 約 150 時間 ※3
充電時間	6 時間
使用可能距離	約 100 m / 見通し距離

## 子機用充電器

電源	電源アダプタ AC100 V (50 Hz/60 Hz) (DC 6.5 V) (500 mA)
消費電力	待機時: 約 1.0 W 充電時: 約 3.6 W
外形寸法 (高さ×幅×奥行)	約 58 × 87 × 95 mm
質量	約 90 g
使用環境	温度 5 °C ~ 35 °C 湿度 45 % ~ 85 %

※1 直流抵抗値が 300 Ω を超えておりますので、電話をかけることができない場合は、当社のサービス取扱所またはお買い求めになった販売店にご相談ください。

※2 録音に無音状態が含まれると、録音できる時間は長くなります。

※3 6 時間充電した状態で、使用環境温度が 20 °C のとき

● 認証番号は、商品の底面に記載しております。











● 外観・仕様は予告なしに変更することがあります。

# 操作早見表







(詳しくは、取扱説明書をご覧ください。)

記号説明							
	受話器を取りあげます	受話器を置きます	各機能ボタンを押します	取消	上下キーを押して選びます	ダイヤルボタンを押します	お話しします







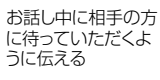

## 相手先を登録する

項目	操作	参照
電話帳に登録する	 電話帳 →  →  名前 →  → フリガナを確認 →  →	P44
	 電話番号 →  →  グループ番号 (1~9) →  →  取消	



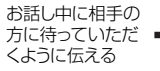



## 電話をかける

電話帳でかける	 電話帳 →  かけたい相手を選び →  → 	P33
ワンタッチダイヤルでかける	 ワンタッチダイヤル ① ② ③ →  → 	P33

## 保留・保留転送をする

お話し中に相手の方に待っていただく(保留)	 お話し中に相手の方に待っていただくように伝える →  保留 → お話しに戻るときは  保留 → 	P35
電話を取り次ぐ(保留転送)	 お話し中に相手の方に待っていただくように伝える →  内線文字切替 →  内線番号 (1~6) → 呼び出した電話機が応答したら 	P40

## 内線通話をする

子機を呼び出す	 →  内線文字切替 →  内線番号 (1~6) → 	P38
子機からの呼び出しを受ける	 呼出音が聞こえる → 	P38

親機を壁に取り付ける際、この矢印の間隔にネジを取り付けてください (P8)

(83.5 mm)

### DCP-5300w/5300 留守番電話のリモコン操作

この操作は必ずプッシュホンなど、プッシュ信号の送れる電話機で行ってください。

- この電話機に電話をかける。
- 応答メッセージが聞こえている間に、暗証番号     を押す。
- 「用件が○件あります。」という音声がか聞こえたら、必要なリモコン操作をする。  
・裏面のリモコン操作一覧を参照して操作する。
- リモコン操作が終わったら、電話を切る。

# 操作早見表

(詳しくは、取扱説明書をご覧ください。)

記号説明							
	充電器から取りあげます	充電器に置きます	各機能ボタンを押します	上下キーを押して選びます	ダイヤルボタンを押します	お話しします	送話口に向かってお話しします

## 相手先を登録する

項目	操作	参照
電話帳に登録する	→  →  名前 →  → フリガナを確認 →  →  電話番号 →  →  グループ番号 (1~9) →  →	P46

## 電話をかける

電話帳でかける	→  かけたい相手を選び →  →  (または  → )	P33
---------	------------------------------	-----

## 保留・保留転送をする

お話し中に相手の方に待っていただく (保留)	お話し中に相手の方に待っていただくように伝える →  → お話しに戻るときは  →	P35
電話を取り次ぐ (保留転送)	お話し中に相手の方に待っていただくように伝える →  →  内線番号 (0~6) → 呼び出した電話機が応答したら	P40

## 内線通話をする

親機を呼び出す	→  →  内線番号 (0) →  →  (または )	P38
他の子機を呼び出す	→  →  内線番号 (1~6) →  →  (または )	P39
他の内線電話機からの呼び出しを受ける	呼出音が聞こえる →  →	P38 P39

### リモコン操作一覧

再生前の4秒間や再生終了後にできる操作

- 留守セットの解除 ..... 0      すべての用件の再生 ..... 4
- 用件転送のセット ..... 7      用件の全消去 ..... 6/6
- 用件転送の解除 ..... 9

再生中にできる操作

- 前の用件の再生 ..... 1      再生の中止 ..... 4
- 用件の聞き直し ..... 2      用件の消去 ..... 6/6
- 次の用件の再生 ..... 3

### 外出先から留守をセットする

- 1 この電話機に電話をかける。
- 2 「呼び出しましたか…」のメッセージ中に、暗証番号     を押す。
- 3 「留守設定しました」と聞こえたら、電話を切る。

充電器を壁に取り付ける際、この矢印の間隔にネジを取り付けてください (P80)

(25 mm)



# 保守サービスのご案内

## ●保証について

保証期間(1年間)中の故障につきましては、「保証書」の記載にもとづき当社が無償で修理しますので、「保証書」は大切に保管してください。(詳しくは「保証書」の無料修理規定をご覧ください。)

## ●保守サービスについて

保証期間後においても、引き続き安心してご利用いただける「定額保守サービス」と、故障修理のつど料金をいただく「実費保守サービス」があります。

当社では、安心して商品をご利用いただける定額保守サービスをお勧めしています。

### 保守サービスの種類は

定額保守サービス	● 毎月一定の料金をお支払いいただき、故障時には当社が無料で修理を行うサービスです。
実費保守サービス	● 修理に要した費用をいただきます。 (修理費として、お客様宅へお伺いするための費用および修理に要する技術的費用・部品代をいただきます。)(故障内容によっては高額になる場合もありますのでご了承ください。) ● 当社のサービス取扱所まで商品をお持ちいただいた場合は、お客様宅へお伺いするための費用が不要となります。

## ●故障の場合は

故障した場合のお問い合わせは局番なしの113番へご連絡ください。

## ●お話し中調べは

お話し中調べは局番なしの114番へご連絡ください。

## ●その他

定額保守サービス料金については、NTT通信機器お取扱相談センタへお気軽にご相談ください。

### NTT通信機器お取扱相談センタ

#### ■NTT東日本エリア(北海道、東北、関東、甲信越地区)でご利用のお客様

##### ●本商品の取り扱いに関するお問い合わせ

 0120-970413

(03-5667-7100※)

※携帯電話・PHS・050IP電話用 通話料金がかかります

受付時間 9:00~21:00

※年末年始12月29日~1月3日は休業とさせていただきます。

#### ■NTT西日本エリア(東海、北陸、近畿、中国、四国、九州地区)でご利用のお客様

##### ●本商品の取り扱いに関するお問い合わせ

 0120-109217

※PHS・携帯電話・050IP電話からのご利用は

東海、北陸、近畿、中国、四国地区

06-6341-5411(通話料がかかります)

九州地区

092-720-4862(通話料がかかります)

受付時間 9:00~21:00

※年末年始12月29日~1月3日は休業とさせていただきます。

電話番号をお間違えにならないように、ご注意願います。

## ●補修用品の保有期間について

本商品の補修用性能部品(商品の性能を維持するために必要な部品)を、製造打ち切り後、7年間保有しています。

この取扱説明書は、森林資源保護のため、再生紙を使用しています。

当社ホームページでは、各種商品の最新の情報などを提供しています。本商品を最適にご利用いただくために、定期的にご覧いただくことをお勧めします。

**当社ホームページ**：<http://www.ntt-east.co.jp/ced/>  
<http://www.ntt-west.co.jp/kiki/>

使い方等でご不明の点がございましたら、NTT通信機器お取扱相談センターへお気軽にご相談ください。

## NTT通信機器お取扱相談センター

■NTT東日本エリア（北海道、東北、関東、甲信越地区）でご利用のお客様

●本商品の取り扱いに関するお問い合わせ



0120-970413

(03-5667-7100※)

※携帯電話・PHS・050IP電話用 通話料金がかかります

受付時間 9:00~21:00

※年末年始12月29日~1月3日は休業とさせていただきます。

■NTT西日本エリア（東海、北陸、近畿、中国、四国、九州地区）でご利用のお客様

●本商品の取り扱いに関するお問い合わせ



0120-109217

※PHS・携帯電話・050IP電話からのご利用は

東海、北陸、近畿、中国、四国地区

06-6341-5411（通話料がかかります）

九州地区

092-720-4862（通話料がかかります）

受付時間 9:00~21:00

※年末年始12月29日~1月3日は休業とさせていただきます。

電話番号をお間違えにならないように、ご注意ください。

©2006 NTTEAST・NTTWEST



本 2792-1 (2006.6)  
DCP-5300W/DCP-5300Jセツ  
PFQX2595ZA



\*5300-W\*