

# 高音質IP電話機 HQ-100

## 取扱説明書

このたびは、高音質IP電話機HQ-100をお買い求めいただきまして、まことにありがとうございます。  
ご使用の前に、この「取扱説明書」をよくお読みのうえ、内容を理解してからお使いください。

- ご使用の前に、この「取扱説明書」をよくお読みのうえ、内容を理解してからお使いください。
- お読みになったあとも、本商品のそばなどいつも手もとに置いてお使いください。

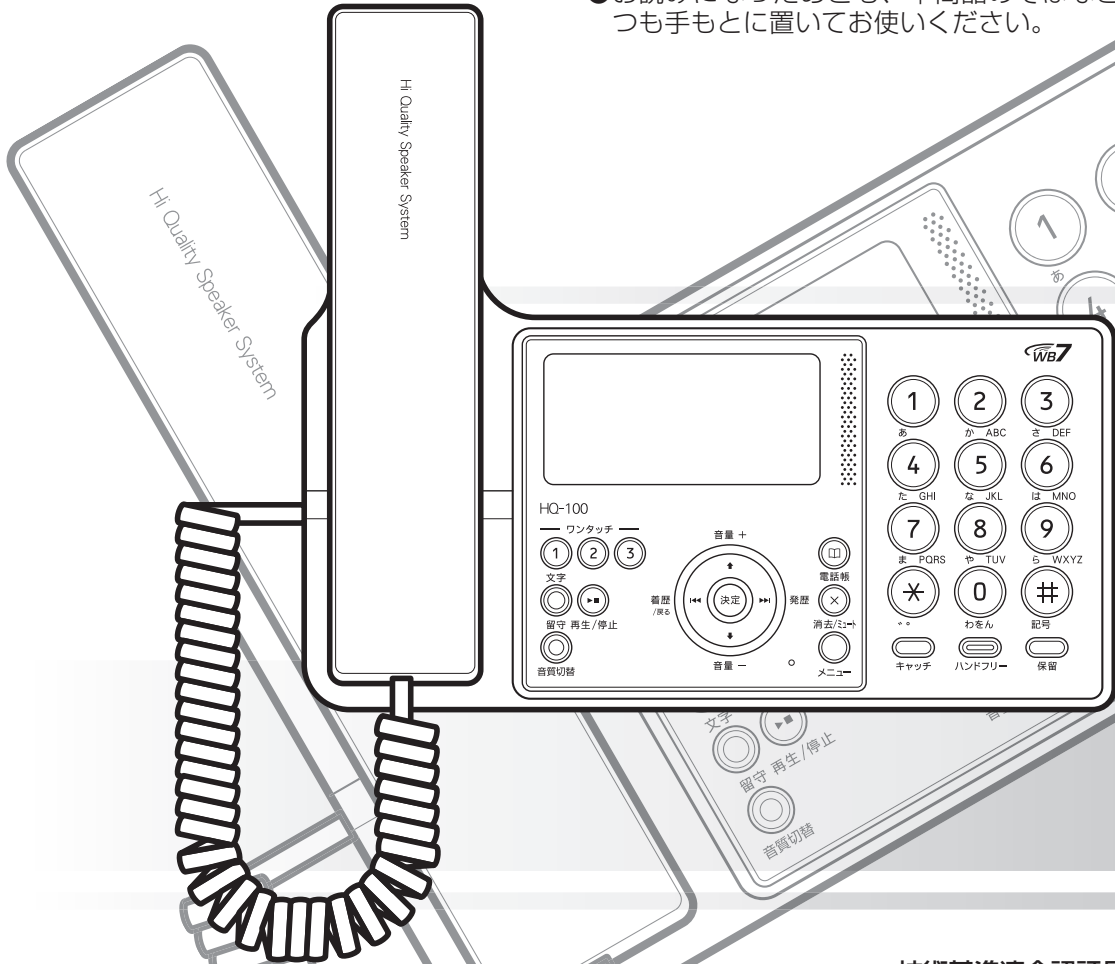

技術基準適合認証品



- WB7 (ワイドバンドセブン) は情報通信ネットワーク産業協会 (CIAJ) が規定する広帯域通話における品質ガイドラインに適合した通信機器であることを示すシンボルマークです。
- WB7 は国際電気通信連合 電気通信標準化部門 (ITU-T) が勧告している音声コーデック (音声符号化方式) のうち、G.711.1 と G.722 の 7 kHz までの帯域を対象にしています。





# 安全にお使いいただくために必ずお読みください

この取扱説明書には、あなたや他の人々への危害や財産への損害を未然に防ぎ、本商品を安全にお使いいただくために、守っていただきたい事項を示しています。

その表示と図記号の意味は次のようになっています。内容をよく理解してから本文をお読みください。

本書を紛失または損傷したときは、当社のサービス取扱所またはお買い求めになった販売店で求めください。

## 本書中のマーク説明

 <b>警告</b>	この表示を無視して、誤った取り扱いをすると、人が死亡または重傷を負う可能性が想定される内容を示しています。
 <b>注意</b>	この表示を無視して、誤った取り扱いをすると、人が傷害を負う可能性が想定される内容および物的損害のみの発生が想定される内容を示しています。
 <b>お願い</b>	この表示を無視して、誤った取り扱いをすると、本商品の本来の性能を発揮できなかったり、機能停止を招く内容を示しています。
 <b>お知らせ</b>	この表示は、本商品を取り扱ううえでの注意事項を示しています。
 <b>ワンポイント</b>	この表示は、本商品を取り扱ううえで知っておくと便利な内容を示しています。

### 注意

●本商品は、情報処理装置等電波障害自主規制協議会（VCCI）の基準に基づくクラスB情報技術装置です。本商品は、家庭環境で使用することを目的としていますが、本商品がラジオやテレビジョン受信機に近接して使用されると、受信障害を引き起こすことがあります。取扱説明書に従って正しい取り扱いをしてください。

●本商品は、外国為替および外国貿易法が定める規制対象貨物に該当いたします。本商品を日本国外へ持ち出す場合は、同法に基づく輸出許可など必要な手続きをお取りください。

●本商品の仕様は国内向けとなっておりますので、海外ではご利用できません。

This telephone system is designed for use in Japan only and cannot be used in any other country.

●本商品の故障、誤動作、不具合、あるいは停電などの外部要因によって、通信、録音などの機会を逸したために生じた損害、または本商品に登録された情報内容の消失などにより生じた損害などの純粋経済損失につきましては、当社は一切その責任を負いかねますので、あらかじめご了承ください。本商品に登録された情報内容は、別にメモをとるなどして保管くださるようお願いいたします。

●本商品は、お客様固有のデータを登録または保持可能な商品です。本商品内に登録または保持されたデータの流出による不測の損害などを回避するために、本商品を廃棄、譲渡、返却される際には、本商品内に登録または保持されたデータを「本商品の初期化について」(●P58)にしたがって消去する必要があります。

●本商品を設置するための配線工事および修理には、工事担当者資格を必要とします。無資格者の工事、修理は違法となり、また事故のもととなりますので絶対におやめください。

●本商品を分解したり改造したりすることは、絶対に行わないでください。

●商品の外観および機能などの仕様は、お客様にお知らせすることなく変更される場合があります。

●本書の内容につきましては万全を期しておりますが、お気づきの点がございましたら、当社のサービス取扱所へお申しつけください。

●操作早見表をご使用の際は、必ず取扱説明書（本書）をよくお読みになり、ご理解いただいたうえでお使いください。

## 本商品の設置場所について

### 警告

- 本商品のそばに、水や液体の入った花瓶、植木鉢、コップ、化粧品、薬用品などの容器、または小さな金属類を置かないでください。本商品に水や液体がこぼれたり、小さな金属類が中に入った場合、火災・感電の原因となることがあります。



- 本商品を次のような環境に置かないでください。火災・感電・故障の原因となることがあります。
  - ・ 屋外や、直射日光が当たる場所、暖房設備やボイラーの近くなどの温度の上がる場所。
  - ・ 調理台のそばなど、油飛びや湯気の当たるような場所。
  - ・ 湿気の多い場所や水・油・薬品などのかかるおそれがある場所。
  - ・ ごみやほこりの多い場所、鉄粉、有毒ガスなどが発生する場所。
  - ・ 製氷倉庫など、特に温度が下がる場所。

## 本商品のお取扱いについて

### 警告

- 電源は、AC100Vの商用電源以外では、絶対に使用しないでください。火災・感電の原因となることがあります。

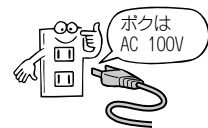

- 電源プラグは電源コンセントの奥まで確実に差し込んでください。差し込みが不完全ですと、火災・感電の原因となることがあります。

- 電源アダプタおよびハンドセットは必ず付属のものを使用し、それ以外のものは絶対に使用しないでください。火災・感電や故障の原因となることがあります。

- テーブルタップや分岐コンセント、分岐ソケットを使用した、タコ足配線はしないでください。火災・感電の原因となることがあります。

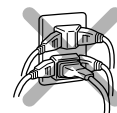

- 電源プラグは、ほこりが付着していないことを確認してから電源コンセントに差し込んでください。また、半年から1年に1回は、電源プラグを電源コンセントから抜いて点検、清掃をしてください。ほこりにより、火災・感電の原因となることがあります。なお、点検に関しては当社のサービス取扱所にご相談ください。

- 万一、煙が出ている、変なにおいがするなどの異常状態のまま使用すると、火災・感電の原因となることがあります。すぐに電源プラグ、LANケーブルをそれぞれ電源コンセントやLANポートから抜いて、煙が出なくなるのを確認し、当社のサービス取扱所に修理をご依頼ください。お客様による修理は危険ですから絶対におやめください。

- 万一、本商品を落としたり、破損した場合または、本商品内部や電源プラグ、LANケーブルのコネクタ、LANポートに異物や水などが入った場合は、電源プラグ、LANケーブルをそれぞれ電源コンセント、LANポートから抜いて、当社のサービス取扱所に修理をご依頼ください。そのまま使用すると、火災・感電の原因となることがあります。また、LANケーブルのコネクタ部分がぬれた場合は、乾いても、そのLANケーブルを使わないでください。

# 安全にお使いいただくために必ずお読みください

## 警告

- 本商品を分解、改造しないでください。火災・感電の原因となることがあります。内部の点検、調整、清掃、修理は当社のサービス取扱所にご依頼ください（分解、改造された本商品は修理に応じられない場合があります）。



- 電源アダプタコードおよびLANケーブルやハンドセットコードなどを傷つけたり、破損したり、加工したり、無理に曲げたり、引っ張ったり、ねじったり、束ねたりしないでください。また、重い物をのせたり、加熱したりすると電源アダプタコードおよびLANケーブルやハンドセットコードが破損し、火災・感電の原因となることがあります。電源アダプタコードおよびLANケーブルやハンドセットコードが傷んだら、当社のサービス取扱所に修理をご依頼ください。

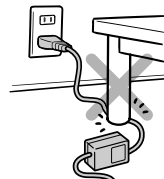

- 電源アダプタコードおよびLANケーブルやハンドセットコードの配線などが傷んだ状態（芯線の露出、断線など）のまま使用すると、火災・感電の原因となることがあります。すぐに電源プラグ、LANケーブルをそれぞれ電源コンセント、LANポートから抜いて当社のサービス取扱所に修理をご依頼ください。

- 本商品や電源アダプタ、LANケーブル、LANポートに水をかけたり、ぬれた手で操作や電源プラグ、LANケーブルやハンドセットコードの抜き差しをしないでください。火災・感電の原因となることがあります。

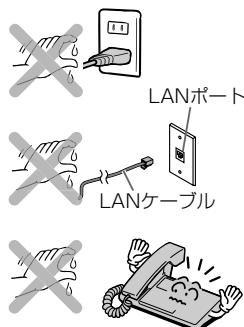

- 本商品をお手入れするときは、電源プラグを電源コンセントから抜いて行ってください。火災・感電の原因となることがあります。

- 本商品のそばで可燃性スプレーを使用しないでください。スプレーのガスが本商品内部の電磁部品などに付着すると、火災・感電の原因となることがあります。

- 本商品のお手入れには、アルコール、ベンジン、シンナーなどの引火性溶剤は使用しないでください。引火性溶剤が本商品内部の電磁部品に付着したり、揮発性ガスが本商品内部に充満すると、火災・感電の原因となることがあります。

- 本商品の通風孔をふさがしないでください。通風孔をふさぐと内部に熱がこもり、火災の原因となることがあります。

- 本商品を移動するときは、電源プラグやLANケーブルを抜いたことを確認してから行ってください。電源プラグやLANケーブルが電源コンセントやLANポートに差し込まれたまま移動すると、電源コードなどが傷つき、火災・感電の原因となることがあります。

- 電源プラグを電源コンセントから抜くときは、必ず電源プラグを持って抜いてください。コードを引っ張るとコードが傷つき、火災・感電や断線の原因となることがあります。

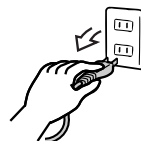

## 警告

●本商品や電源アダプタコード、LANケーブルを熱器具に近づけないでください。キャビネットやコード類の被覆が溶けて、火災・感電の原因となることがあります。

●近くに雷が発生したときは、電源プラグ、LANケーブルをそれぞれ電源コンセント、LANポートから抜いて、ご使用を控えてください。雷による、火災・感電の原因となることがあります。

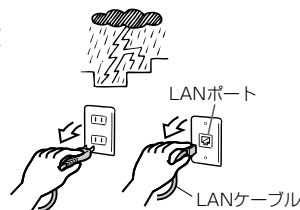

●本商品の通風孔などから内部に金属類や燃えやすいものなどの、異物を差し込んだり、落としたりしないでください。万一、異物が入った場合は、すぐに本商品の電源プラグ、LANケーブルをそれぞれ電源コンセント、LANポートから抜いて、当社のサービス取扱所にご連絡ください。そのまま使用すると、火災・感電の原因となることがあります。特に、小さなお子様のいる家庭ではご注意ください。

## 本商品の設置場所について

## 注意

●本商品をぐらついた台の上や傾いたところなど、不安定な場所に置かないでください。また、本商品の上に重いものを置かないでください。バランスがくずれて倒れたり、落下してけがの原因となることがあります。



## 本商品のお取扱いについて

## 注意

●本商品を長期間ご使用にならないときは、安全のため必ず本商品の電源プラグを電源コンセントから抜いてください。

●本商品に乗らないでください。特に、小さなお子様のいるご家庭では、ご注意ください。倒れたり、こわしたりしてけがの原因となることがあります。

●本商品の底面には、ゴム製のすべり止めを使用していますので、ゴムとの接触面が、まれに変色するおそれがあります。

# 安全にお使いいただくために必ずお読みください

## 本商品の設置場所について

**STOP** お願い

●本商品を電気製品・AV・OA機器などの磁気を帯びているところや電磁波が発生しているところに置かないでください（電子レンジ、スピーカ、テレビ、ラジオ、蛍光灯、電気こたつ、インバータエアコン、電磁調理器など）。

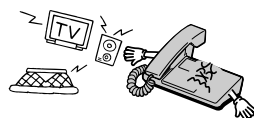

- ・磁気や電気雑音の影響を受けると雑音が大きくなったり、通話ができなくなることがあります（特に電子レンジ使用時には影響を受けることがあります）。
- ・テレビ、ラジオなどに近いと受信障害の原因となったり、テレビ画面が乱れることがあります。
- ・放送局や無線局などが近く、雑音が大きいつきは、本商品などの設置場所を移動してみてください。

●硫化水素が発生する場所（温泉地）や、塩分の多いところ（海岸）などでは、本商品の寿命が短くなることがあります。

## 本商品のお取扱いについて

**STOP** お願い

●本商品を落としたり、強い衝撃を与えないでください。故障の原因となることがあります。



●本商品をぬれたぞうきん、ベンジン、シンナー、アルコールなどでふかないでください。本商品の変色や変形の原因となることがあります。汚れがひどいときは、薄い中性洗剤をつけた布をよくしぼって汚れをふき取り、やわらかい布でからぶきしてください。ただし、LANケーブルのコネクタ部分は、よくしぼった場合でも、中性洗剤をつけた布では絶対にふかないでください。



LANケーブル

●ナンバー・ディスプレイのご利用に際しては、総務省の定める「発信者情報通知サービスの利用における発信者個人情報の保護に関するガイドライン」を尊重してご利用願います。

●ナンバー・ディスプレイを利用して着信拒否を設定している場合は、緊急の用件でも着信音は鳴りませんのでご注意ください。

●ハンドセットを逆方向に置かないでください。正常に動作しません。

●ハンドフリーでお話しのとき、以下の点に注意してください。

- ・マイクの前には、ものなどを置かないでください。また、マイクとの距離は50 cm以内を目安としてお話しください。
- ・マイクを手で覆わないでください。「ピー」と鳴ることがあります。
- ・以下のような場合、スピーカからの音が途切れることがあります。
  - ・外の相手の方のお話しが終わらないうちに、こちらから話しかけたとき
  - ・外の相手の方と同時に話し始めたとき
  - ・周囲の騒音が大きい場所に置いたとき

## 廃棄（または譲渡、返却）される場合のご注意

本商品は、お客様固有のデータを登録または保持可能な商品です。本商品内に登録または保持されたデータの流出による不測の損害などを回避するために、本商品を廃棄、譲渡、返却される際には、本商品内に登録または保持されたデータを「本商品の初期化について」（P58）にしたがって消去する必要があります。



# 目次

安全にお使いいただくために必ずお読みください	2
この取扱説明書の見かた	7

## 1 お使いになる前に

本商品でできること	9
セットを確認してください	10
各部の名前と機能	11
ディスプレイの見かた	14

## 2 ご利用の準備

フレッツ 光ネクストと接続するには	16
接続するには	17
正しく接続されたかを確認するには	18

## 3 本商品の使いかた

着信音量を調節するには	19
受話音量を調節するには	20
受話音の音質を設定するには (イコライザ機能)	21
キータッチ音を設定するには	22
電話をかけるには (通常発信)	23
プリセットダイヤル	24
ハンズフリーでかけるには	25
スピーカ音量を調節するには	26
ワンタッチボタンで電話をかけるには	27
電話帳で電話をかけるには	28
電話帳の検索方法を選択する	29
発信履歴を使って電話をかけるには	30
着信履歴を使って電話をかけるには	32
電話を受けるには (着信)	34
相手の方に待っていただくには (保留)	35
電話を取りつぐには (内線転送)	36
お話し中にかかってきた電話を受ける (キャッチホン)	37
受けたくない電話を拒否するには (着信拒否)	38
電話番号が通知されない着信を拒否する	38
電話番号を指定して着信を拒否する	38
電話がかかってくると	39
発信者番号通知	40
ワンタッチダイヤルに登録するには	41
電話帳に登録するには	42
ナンバー・ディスプレイを利用するには	44

## 4 留守番電話の使いかた

留守番電話として使うには	46
留守をセット／解除するには	48
留守をセットする	48
留守を解除する	49
自分の声で応答メッセージを録音するには	50
応答メッセージを録音する	50
リモコン操作するには	51
暗証番号を登録する	51
外出先から用件を聞く	52
外出先から留守をセットする	53

## 5 ご参考に

メニュー構成	54
ファームウェアを更新するには	56
本商品の初期化について	58
Q&A	59
音量	59
登録・設定操作	59
通話	60
停電のときは	61

## 6 お困りのときには

こんな音がしたときは	62
故障かな?と思ったら	63

## 7 付録

文字入力について	66
用語の説明	68
索引	70
仕様／保守サービスのご案内	72
操作早見表	73

# 本商品でできること

## 【特長】

### 広帯域音声コーデックで通話ができます

ひかり電話どうしでの高音質通話（7 KHz音声帯域）はもちろん、従来の一般電話機とでも擬似広帯域の高音質通話（約6 KHz音声帯域）ができます。

※相手側の一般電話機は、従来どおりの受話音質（通常音声帯域）です。

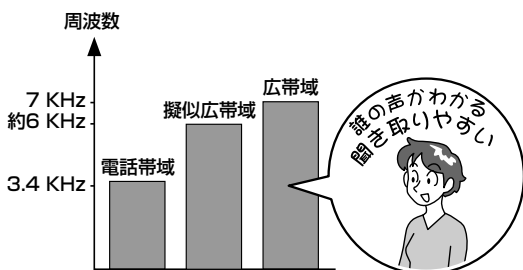

### 見やすいディスプレイで簡単設定ができます

ディスプレイ（20桁×4行）を搭載しているため、本商品の状態がわかりやすく表示されます。

また、ディスプレイを見ながら、設定を簡単に実行できます。

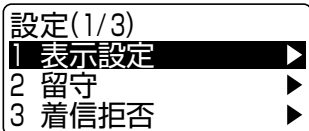

### すぐに使える留守番機能

応答メッセージなどの準備をしなくてもすぐに留守番電話として使えます。（▶P46）

最大録音時間：約99分

ただいま留守にしております。  
“ピー”という音のあとにお名前とご用件をお話してください。

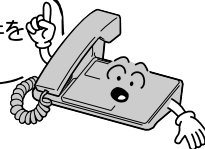

### 電話帳機能で素早く発信することができます

最大200件の相手先の電話番号と名称を登録できます。電話帳に登録していれば、電話番号を入力しなくても、電話帳ボタンから相手を選択して素早く発信することができます。

また、ナンバー・ディスプレイ（▶P44）をご利用になると、ワンタッチダイヤルや電話帳に登録した相手から電話がかかってきたときは、登録している名称がディスプレイに表示されます。

※ナンバー・ディスプレイをご利用いただくには、ナンバー・ディスプレイのご契約（有料）が必要です。

電話帳  
200件

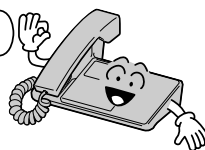

# セットを確認してください

接続を始める前に、構成品が全てそろっていることを確認してください。

## 【構成品】

① 本体（1台）

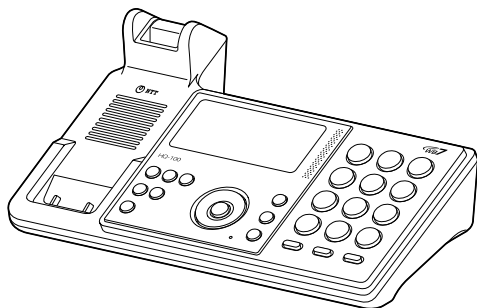

② ハンドセット（受話器）

※ハンドセットコード含む

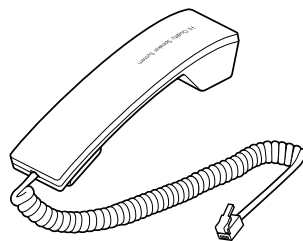

③ 電源アダプタ（1個）

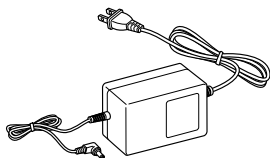

④ LANケーブル（1本）

ストレート  
長さ：約2 m  
色：黒

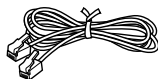

⑤ 取扱説明書（本書）



⑥ 保証書

⑦ 「NTT通信機器お取扱相談センタ」シール（1枚）

●セットに足りないものがあったり、取扱説明書に乱丁・落丁があった場合などは、当社のサービス取扱所へご連絡ください。

# 各部の名前と機能

## 【前面】

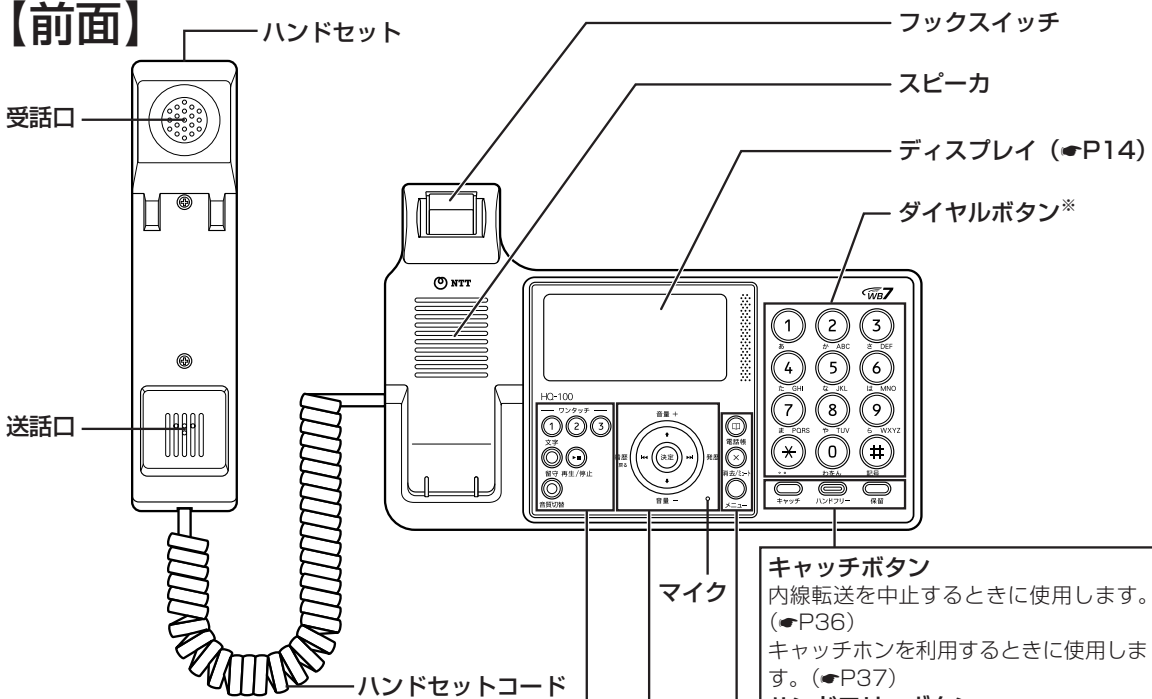

### ワンタッチボタン (1 / 2 / 3)

ワンタッチダイヤルで電話をかけるときに使用します。(P27)

### 文字ボタン

文字入力時に文字の種類を切り替えるときに使用します。(P66)

### 留守ボタン

留守をセットするとき、留守を解除するときに使用します。(P48, P49)

### 再生/停止ボタン

用件を再生したり停止するときに使用します。(P49)

### 音質切替ボタン

擬似広帯域の高音質通話を通常音質通話にするときや、通常音質通話を擬似広帯域の高音質通話にするときに使用します。(P23)

### キャッチボタン

内線転送を中止するときに使用します。(P36)

キャッチホンを利用するときに使用します。(P37)

### ハンドフリーボタン

ハンドセットを置いたまま電話をかけるときなどに使用します。(P25)

### 保留ボタン

相手の方のお話しを保留するときに使用します。(P35)

### マイク

### 電話帳ボタン

電話帳で電話をかけるときに使用します。(P28)

### 消去/ミュートボタン

文字入力時に、文字を削除するときなどに使用します。(P67)

プリセットダイヤル入力時に、1桁削除するときに使用します。

ハンドフリー通話のマイクのオン、オフを切り替えるときに使用します。(P25, 34)

### メニューボタン

設定メニューを表示します。(P54)

### 決定ボタン

いろいろな機能を登録するときや、選択した項目や入力内容などを確定するときに使用します。

### 上下左右ボタン

カーソルの移動、画面のスクロールやかなを漢字に変換するときなどに使用します。

#### ・上ボタン、音量+ボタン

カーソルを上に移動するときや、画面のスクロールなどに使用します。また、スピーカ音量や受話音量を大きくするときなどに使用します。

#### ・下ボタン、音量-ボタン

カーソルを下に移動するときや、画面のスクロールなどに使用します。また、スピーカ音量や受話音量を小さくするときなどに使用します。

#### ・左ボタン、着信履歴ボタン、戻るボタン

カーソルを左に移動するときや、着信履歴を表示させるとき、メニュー設定などで前の画面に戻るときなどに使用します。

#### ・右ボタン、発信履歴ボタン

カーソルを右に移動するときや、発信履歴を表示させるときなどに使用します。

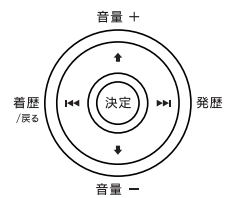

\* ダイアルボタン(5)の部分に突起が付いていますが、この突起は目のご不自由な方の操作を容易にするためのものです。

# 各部の名前と機能

## 【底面】

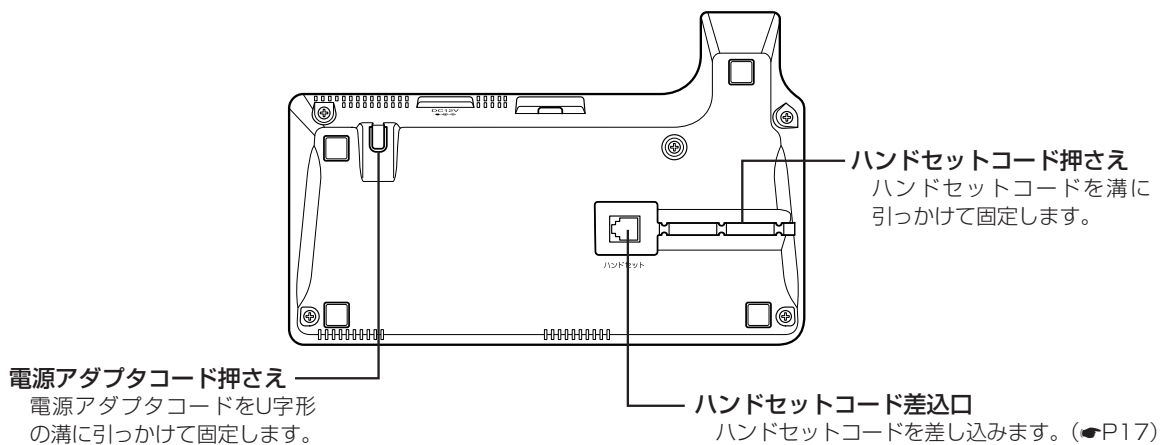

## 【左側面】

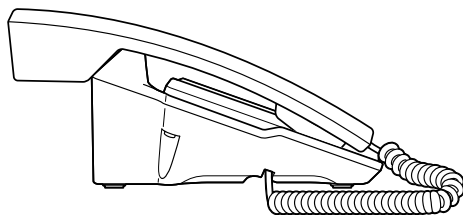

## 【背面】

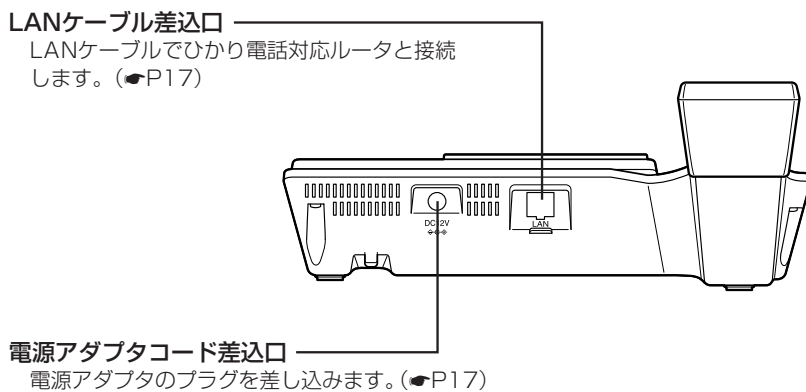

### お知らせ

●本商品には電源をON/OFFするスイッチがありません。電源アダプタを接続すると電源がONになります。

## 【ランプ】

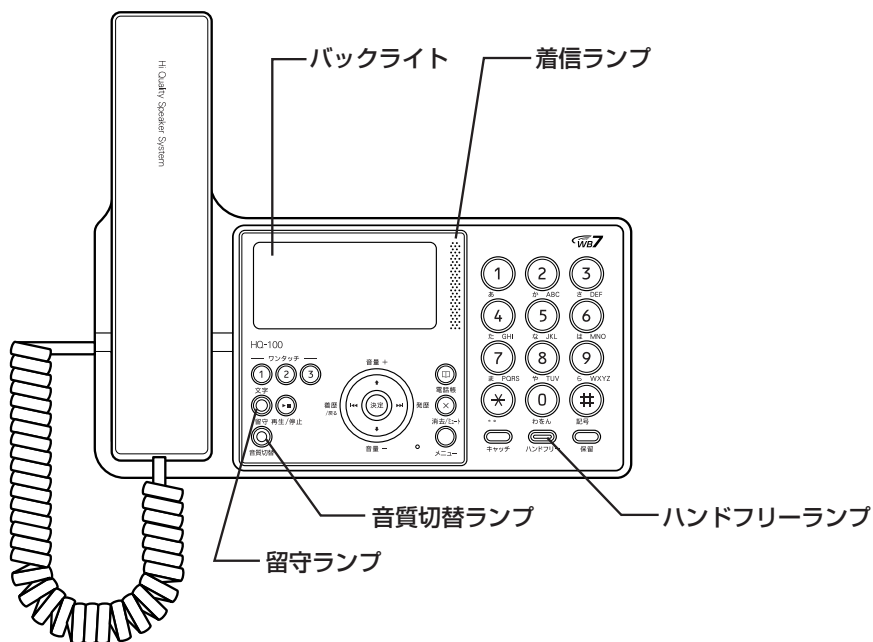

### ■ ランプの表記について

この取扱説明書では、ランプについて以下のように表します。



ランプの種類	ランプのつきかた (色)	電話機の状態
着信ランプ	点滅 (緑)	電話がかかってきたとき ファームウェアアップデートのFROM書き込み中
	遅い点滅 (緑)	相手の方とのお話しを保留中のとき 電源を入れたあとの起動中や再起動中 ファームウェアアップデートのダウンロード中
留守ランプ	点灯 (赤)	留守がセットされているとき
	点滅 (赤)	新しい用件が録音されているとき
音質切替ランプ	点灯 (緑)	擬似広帯域の高音質通話中のとき
ハンドフリーランプ	点灯 (赤)	ハンドフリーボタンを押したとき ハンドフリー通話中のとき
バックライト	点灯	電話がかかってきたとき点灯 通話中に点灯 操作をしているとき点灯 操作後、待機画面に戻ってから約20秒間点灯 電源を入れたあとの起動中や再起動中に点灯

# ディスプレイの見かた

〈カレンダー・時計表示（待機画面）例〉

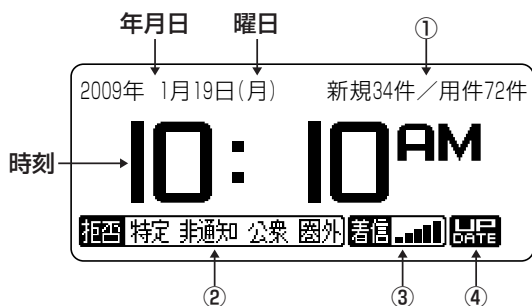

〈通話中表示例〉

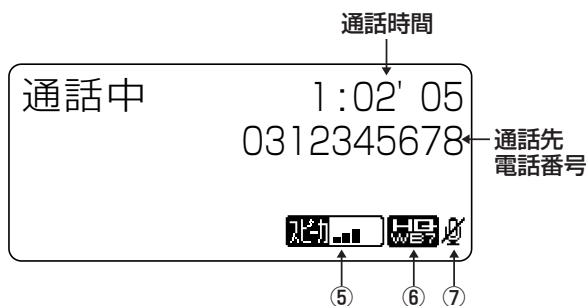

## ■こんなときに表示されます

①	用件録音件数	新しい用件の数 / 全用件数
②	拒否 特定	着信拒否に登録した電話番号からの着信を拒否しているとき
	拒否 非通知	電話番号非通知の着信を拒否しているとき
	拒否 公衆	公衆電話からの着信を拒否しているとき
	拒否 圏外	ナンバー・ディスプレイ表示圏外からの着信を拒否しているとき
③	着信 [音量バー]	着信音量 ・ 待機画面に表示されます ・ バーの本数で音量を確認できます ・ 「消音」が表示されているときは着信音は鳴りません
	着信 消音	
④	UP DATE	本商品のファームウェアの更新ファイルがあるときに点滅します
⑤	受話 [音量バー]	受話音量 ・ ハンドセットを取りあげているときに表示されます ・ バーの本数で音量を確認できます
	スピーカ [音量バー]	スピーカ音量 ・ ハンドフリーボタンを押したときに表示されます ・ バーの本数で音量を確認できます
⑥	WB7	WB7に対応したひかり電話対応機器と高音質通話をしているときに点滅します
	HE	UEMCLIPにのみ対応したひかり電話対応機器と高音質通話をしているときに点滅します
⑦	マイクオフ	ハンドフリー通話でマイクがオフのとき

●本商品のディスプレイは黒地に白文字ですが、この取扱説明書ではディスプレイの白黒を反転した白地に黒文字で記載しています。また、文字などの大きさが本商品のディスプレイの表示と異なる場合があります。

## ■ 設定メニューについて

設定メニューから、留守番電話や着信音などの各種設定ができます。(☛P54)

### 1 待機画面の状態でもメニューボタンを押す。

ディスプレイに設定メニューが表示されます。



### 2 上下ボタンで設定項目を選択し、(決定)を押す。

設定項目の数字をダイヤルボタンで押して操作することもできます。

例えば、留守番電話の設定をするときは上下ボタンで「2 留守」を選択し、(決定)を押します。

または、(2)を押します。

ディスプレイに留守番電話の設定メニューが表示されます。



この取扱説明書では、上下ボタンで設定項目を選択し、(決定)を押す操作で記載しています。



## ワンポイント

### ● 通話時間の表示について

通話時間は、「時：分' 秒」と表示されます。また、最大9時間59分59秒「9：59' 59」まで表示されます。10時間経過すると、表示は「00' 00」に戻ります。

### ● ディスプレイに表示される電話番号の桁数について

発信中表示、着信中表示、通話中表示で、ディスプレイに表示される電話番号は16桁までです。17桁以上の電話番号は、先頭から16桁が表示されます。



## お知らせ

- 時刻はあくまで目安としてご利用ください。
- 通話時間の表示は、実際の通話時間と異なる場合もありますので、目安としてご利用ください。
- 通話時間は、保留中にも表示されます。
- ワンタッチダイヤルや電話帳に登録されている電話番号をダイヤルボタンで押して発信したときは、発信中に登録されている名称が表示されます。

# フレッツ 光ネクストと接続するには

本商品は、フレッツ 光ネクストのひかり電話対応ルータと接続して使用します。  
ご家庭での接続イメージは以下の通りです。

## ■ フレッツ 光ネクストのひかり電話とならクリアで高音質な通話ができます 高音質電話への申し込み（無料）が必要です。

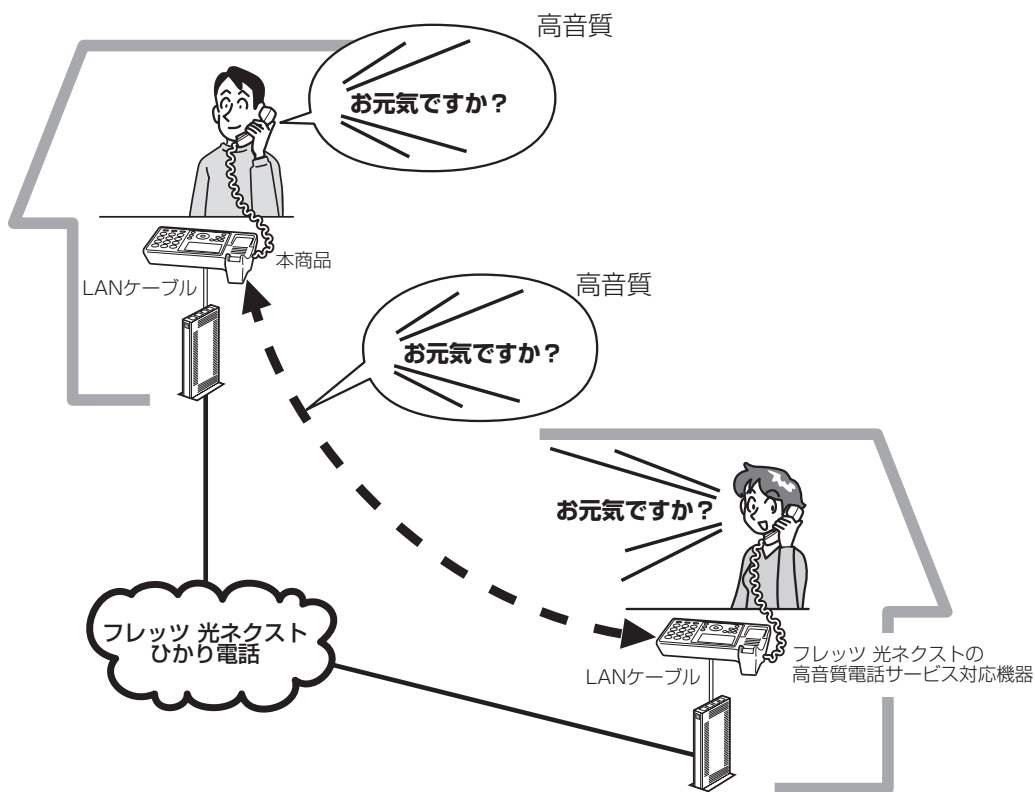

## ■ 従来の一般電話機などとは擬似広帯域機能で高音質通話ができます

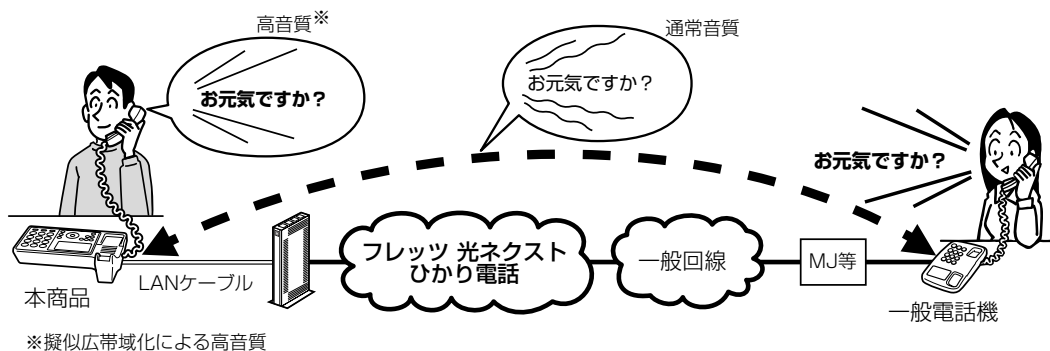

※擬似広帯域化による高音質

※ 高音質電話への申し込みは、☎0120-116116で受付できます。

受付時間：午前9時～午後9時 土曜・日曜・祝日も受付中です。

(年末年始12月29日～1月3日を除きます)

# 接続するには

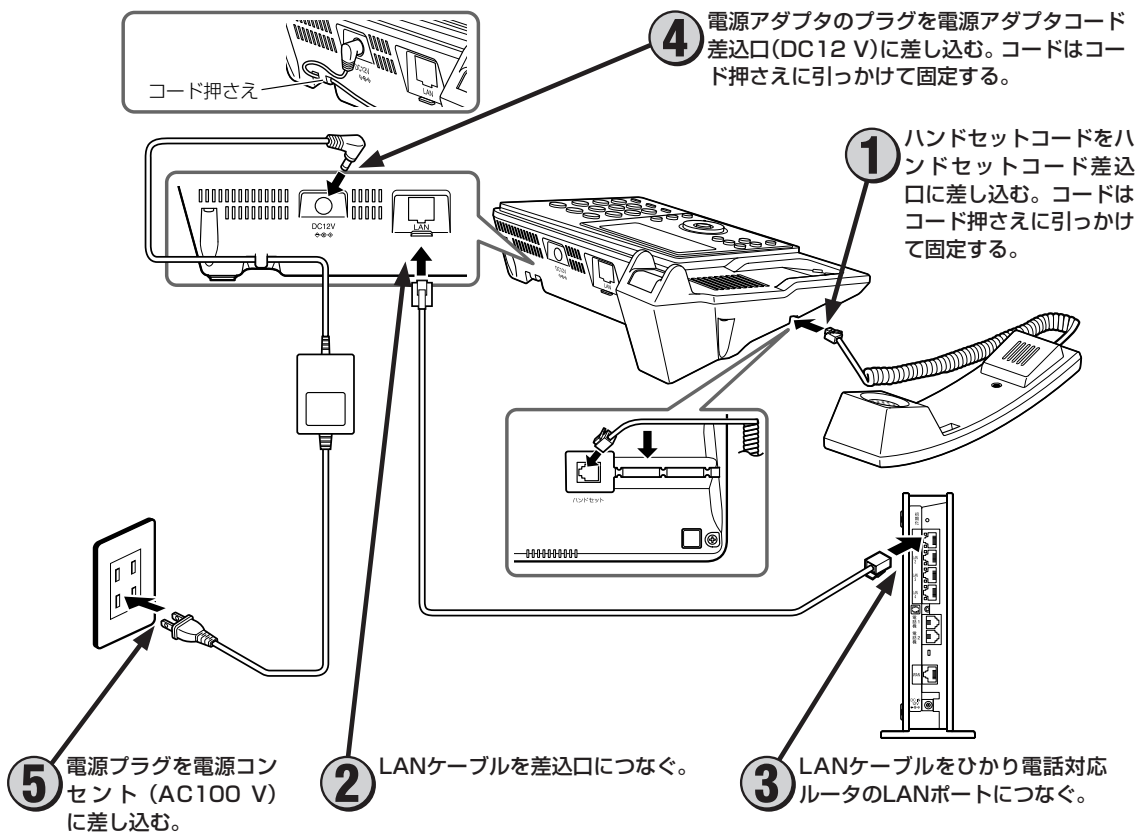

接続するには  
フレッツ 光ネクストと接続するには

● ハンドセットコードやLANケーブルを差し込むとき

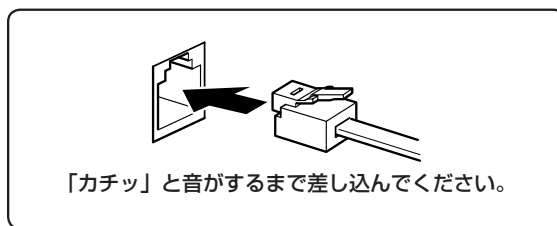

● ハンドセットコードやLANケーブルを引き抜くとき

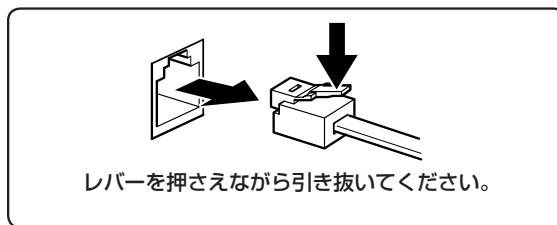

**お知らせ**

- 本商品には電源をON/OFFするスイッチがありません。電源アダプタを接続すると電源がONになります。

**STOP** お願い

- LANケーブルの接続は、必ず電源を切った状態で行ってください。

**警告**

電源アダプタは必ず付属のものをお使いになり、それ以外のは絶対にお使いにならないでください。火災の原因となることがあります。

## 正しく接続されたかを確認するには

ひかり電話対応ルータと本商品をLANケーブルで接続し、電源を投入することで自動的に必要な情報が設定され、電話がご利用になれます。

①ひかり電話対応ルータが正しく動作していることを確認する。

- ひかり電話対応ルータのひかり電話ランプが点灯している
- ひかり電話対応ルータに接続されている一般電話機で通話ができる

②本商品が正しく接続されたことを確認する。

- ディスプレイに年月日、曜日、時刻が表示されている

待機画面



お知らせ

- 電源を入れたあと、待機画面を表示するまでに数十秒かかる場合があります。待機画面が表示されるまでの間、本商品は使用できません。

## 着信音量を調節するには

着信音の音量を6段階（音量0（消音）～音量5（大））に調節することができます。

### 1 待機画面の状態または着信中に、音量を大きくするときは音量+、小さくするときは音量-を押す。

音量+ボタンを押すごとに音量が1段階ずつ大きく、音量-ボタンを押すごとに音量が1段階ずつ小さくなります。

着信音量の設定状態が表示されます。

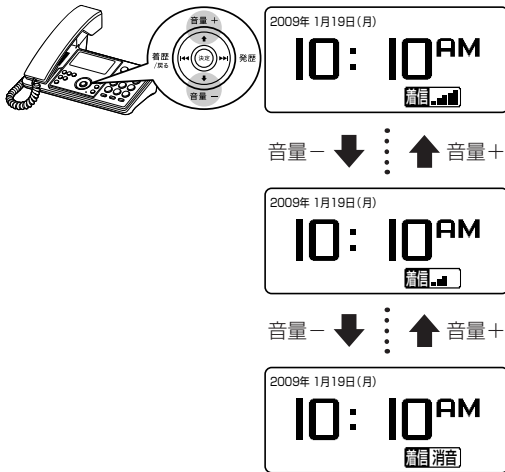

### ワンポイント

●着信音量が「音量0（消音）」のときは待機画面に「消音」と表示されます。



●電話がかかってきたときは「着信中（消音）」と表示されます。

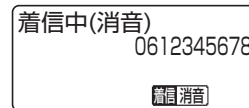

●110番、119番、118番などからかかってきたときは（緊急着信）

着信音の設定にかかわらず、「着信音1」が「音量5（大）」の音量で鳴ります。

ハンドセットを取りあげるかハンドフリーボタンを押すと、通常通り電話を受けられます。

緊急着信時は、着信音量の調節はできません。



### お知らせ

- お買い求め時は、「音量2」に設定されています。
- 電源を切っても設定した着信音量が保存されます。
- 待機画面の状態で音量を調節したときは、着信音量確認音（ブルルル）が調節後の音量で短く鳴ります。音量0（消音）に調節したときは鳴りません。
- 着信音量が音量5（大）のときに音量+ボタンを、音量0（消音）のときに音量-ボタンを押しても音量は変わりません。
- 音量0（消音）に調節すると着信音が鳴りませんので、ご注意ください。

## 受話音量を調節するには

通話中に、受話音量を5段階（音量1（小）～音量5（大））に調節できます。

### 1 通話中に、音量を大きくするときは音量+、小さくするときは音量-を押す。

音量+を押すごとに音量が1段階ずつ大きく、音量-を押すごとに音量が1段階ずつ小さくなります。  
受話音量の設定状態が表示されます。

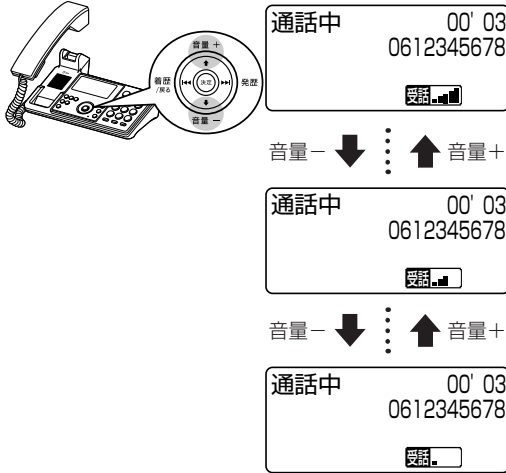

### お知らせ

- お買い求め時は、「音量2」に設定されています。
- 調節した受話音量は、通話終了後も保存されます。
- 電源を切っても設定した受話音量が保存されます。
- 受話音量が音量5(大)のときに音量+ボタンを、音量1(小)のときに音量-ボタンを押しても音量は変わりません。

# 受話音の音質を設定するには (イコライザ機能)

受話音の音質を3段階（低音強調、高音強調、強調なし）から選択することができます。

1 待機画面の状態、メニューボタンを押す。



2 上下ボタンで「7 イコライザ機能」を選択し、決定を押す。



3 上下ボタンで音質（「1 低音強調」／「2 高音強調」／「3 強調なし」）を選択し、決定を押す。

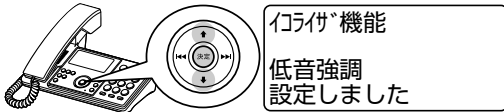

4 ◀◀ (戻る) を2回押す。  
待機画面に戻ります。



## お知らせ

- お買い求め時は、「3 強調なし」に設定されています。
- 電源を切っても設定した音質が保存されます。



- ▶ 登録・設定中に電話がかかってきたときは？（☛P59）
- ▶ 操作中や設定中に何もボタンを押さなかった場合は？（☛P59）
- ▶ 登録・設定を中止するには？（☛P59）
- ▶ 一つ前の画面に戻るには？（☛P59）

# キータッチ音を設定するには

ダイヤルボタンなどを押したときのキータッチ音を設定できます。

1 待機画面の状態、メニューボタンを押す。



2 上下ボタンで「4 キータッチ音」を選択し、決定を押す。



3 上下ボタンで「1 鳴らない」 / 「2 鳴る」を選択し、決定を押す。



4 ◀◀ (戻る) を2回押す。  
待機画面に戻ります。

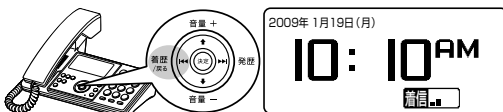

## お知らせ

- お買い求め時は、「2 鳴る」に設定されています。
- 電源を切っても設定した内容は保存されます。



- ▶ 登録・設定中に電話がかかってきたときは？ (P59)
- ▶ 操作中や設定中に何もボタンを押さなかった場合は？ (P59)
- ▶ 登録・設定を中止するには？ (P59)
- ▶ 一つ前の画面に戻るには？ (P59)

## 電話をかけるには

## (通常発信)

ハンドセットを取りあげてからダイヤルする方法について説明します。

### 1 ハンドセットを取りあげる。

「ツー」という発信音が聞こえます。



### 2 電話番号をダイヤルボタンで押す。

最後の番号を押してから約4秒後に発信します。  
呼出音が聞こえます。

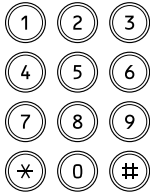

### 3 相手の方が出たら、お話しする。

通話時間が表示されます。



### 4 お話しが終わったら、ハンドセットを置く。

通話時間が表示されます。(約3秒間)



### ワンポイント

#### ●擬似広帯域の高音質通話中のときは

相手の方がフレッツ 光ネクストの高音質電話サービス対応機器を利用していないときは、擬似広帯域の高音質通話となり、音質切替ランプが緑色に点灯します。

- 音質切替ボタンを押すと、音質切替ランプが消灯し、通常音質通話になります。
- 通常音質通話中に音質切替ボタンを押すと、音質切替ランプが点灯し、擬似広帯域の高音質通話になります。
- 通常音質通話で通話を終了した場合も、次の通話は擬似広帯域の高音質通話になります。

#### ●高音質通話中のときは

相手の方がフレッツ 光ネクストの高音質電話サービス対応機器を利用しているときは、高音質通話となり、ディスプレイに **HD** または **HD** が点滅します。

- 高音質通話中は、音質切替ランプは点灯しません。
- 高音質通話中は、音質切替ボタンの操作は無効です。

#### ●電話番号入力中に操作を中止するには

ハンドセットを置きます。ダイヤル表示が解除されて待機画面に戻ります。

#### ●電話番号の入力を間違えたときは

ハンドセットを置きます。ダイヤル表示が解除されて待機画面に戻りますので、再度入力し直してください。また、**(X)** (消去) を押すと直前に入力した番号が削除されます。

#### ●相手の声が聞き取りにくいときは

- 受話音量を大きくしてください。(P20)
- 受話音の音質を変更してください。(P21)



### お知らせ

- 電話番号は32桁まで入力できます。33桁以上の入力は無視されます。電話番号を入力しているときは、20桁まではディスプレイの3段目に表示され、21桁以上入力されると、電話番号の先頭が2段目に表示されます。



- ▶ **ブッシュホンサービスを利用するには?**  
(P60)

## プリセットダイヤル

電話番号を確認してから発信する方法について説明します。

### 1 待機画面の状態、電話番号をダイヤルボタンで押す。

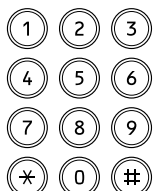

### 2 ハンドセットを取りあげる。

呼出音が聞こえます。

ハンドフリーで通話するとき、ハンドフリーボタンを押します。

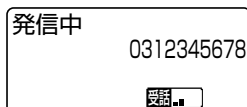

### 3 相手の方が出たら、お話しする。

通話時間が表示されます。

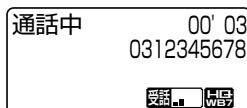

### 4 お話しが終わったら、ハンドセットを置く。

ハンドフリーで通話していたときは、ハンドフリーボタンを押します。

通話時間が表示されます。(約3秒間)



#### ワンポイント

- 擬似広帯域の高音質通話中のときは (←P23)
- 高音質通話中のときは (←P23)
- プリセットダイヤル入力中に操作を中止するには  
 (X) (消去) を長く押します。ダイヤル表示が解除されて、待機画面に戻ります。
- 電話番号の入力を間違えたときは  
 (X) (消去) を押します。(X) (消去) を押すと、直前に入力した番号が削除されます。間違えた番号まで削除して、入力し直してください。



#### お知らせ

- 電話番号は32桁まで入力できます。33桁以上の入力は無視されます。電話番号を入力しているときは、20桁まではディスプレイの3段目に表示され、21桁以上入力されると、電話番号の先頭が2段目に表示されます。



- ▶ ブッシュホンサービスを利用するには?  
(←P60)

# ハンズフリーでかけるには

ハンズセットを持たずに電話をかける方法について説明します。

## 1 ハンズフリーボタンを押す。

ハンズフリーランプが点灯します。  
スピーカから「ツーン」という発信音が聞こえます。

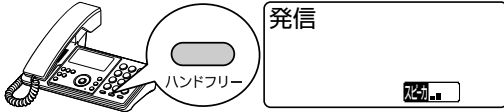

## 2 電話番号をダイヤルボタンで押す。

最後の番号を押してから約4秒後に発信します。  
スピーカから呼出音が聞こえます。

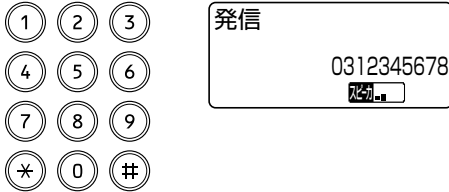

## 3 相手の方が出たら、お話しする。

通話時間が表示されます。



## 4 お話しが終わったら、ハンズフリーボタンを押す。

通話時間が表示されます。(約3秒間)



### ワンポイント

- 擬似広帯域の高音質通話中のときは (➡P23)
- 高音質通話中のときは (➡P23)
- 電話番号入力中に操作を中止するには  
ハンズフリーボタンを押します。ダイヤル表示が解除されて待機画面に戻ります。
- 電話番号の入力を間違えたときは  
ハンズフリーボタンを押します。ダイヤル表示が解除されて待機画面に戻りますので、再度入力し直してください。また、(X) (消去) を押すと直前に入力した番号が削除されます。
- 相手の声が聞き取りにくいときは
  - ・スピーカ音量を大きくしてください。また、ハウリングやエコーが発生するときには、スピーカ音量を小さくしてください。(➡P26)
  - ・受話音の音質を変更してください。(➡P21)
- 電話番号を確認してからかけるには(プリセットダイヤル)
  - ①電話番号をダイヤルボタンで押す。  
電話番号が表示されます。
  - ②ハンズフリーボタンを押す。
  - ③相手の声が聞こえたら、マイクに向かってお話しする。
  - ④お話しが終わったら、ハンズフリーボタンを押す。
- ハンズフリー通話中に、ハンズセットでお話しするには  
ハンズセットを取りあげると、ハンズセットでお話できます。
- ハンズセットでお話し中に、ハンズフリー通話にするには  
お話し中にハンズフリーボタンを押します。
- ハンズフリー通話中にマイクをオフにするには  
(X) (ミュート) を押します。ディスプレイに  が表示され、こちらの声が相手に聞こえなくなります。  
もう一度 (X) (ミュート) を押すと、マイクがオンになり、こちらの声が相手に聞こえます。



### お知らせ

- 電話番号は32桁まで入力できます。33桁以上の入力は無視されます。電話番号を入力しているときは、20桁まではディスプレイの3段目に表示され、21桁以上入力されると、電話番号の先頭が2段目に表示されます。
- 通話の状態により、相手の声が一時途切れることがありますが、故障ではありません。
- ハンズフリー通話中にマイクをオフにしても、次の場合マイクオンに戻ります。
  - ・お話しを終了し、新たにハンズフリー通話を始めたとき
  - ・ハンズフリー通話中にハンズセットを取りあげ、ハンズセットでお話し中にハンズフリーボタンを押してハンズフリー通話にしたとき

# スピーカ音量を調節するには

スピーカ音量を5段階（音量1（小）～音量5（大））に調節することができます。

## 1 ハンドフリー通話中に、音量を大きくするときは音量+ボタン、小さくするときは音量-ボタンを押す。

音量+ボタンを押すごとに音量が1段階ずつ大きく、音量-ボタンを押すごとに音量が1段階ずつ小さくなります。

スピーカ音量の設定状態が表示されます。

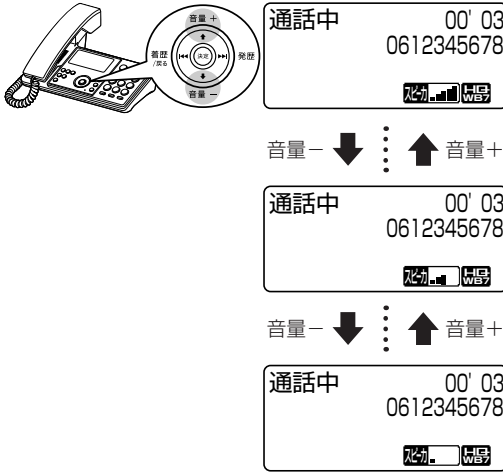

## お知らせ

- お買い求め時は、「音量2」に設定されています。
- 調節したスピーカ音量は、通話終了後も保存されます。
- 電源を切っても設定したスピーカ音量が保存されます。
- 留守番電話の案内の音声などは、通常の通話音声より大きな音量の場合があります。
- スピーカ音量が音量5（大）のときに音量+ボタンを、音量1（小）のときに音量-ボタンを押しても音量は変わりません。

## ワンタッチボタンで電話をかけるには

よくかける相手の方の電話番号をワンタッチダイヤルに登録しておくで、ワンタッチボタンを押すだけで電話をかけられます。

ワンタッチダイヤルの登録方法については、「ワンタッチダイヤルに登録するには」(P41)を参照してください。

### 1 ハンドセットを取りあげる。

「ツー」という発信音が聞こえます。

ハンドフリーで通話するときは、ハンドフリーボタンを押します。



### 2 ワンタッチボタン (1 ~ 3) を押す。

登録されている名称または電話番号が表示され、自動的にダイヤルされます。

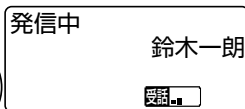
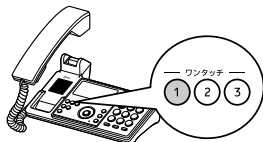

### 3 相手の方が出たら、お話しする。

通話時間が表示されます。

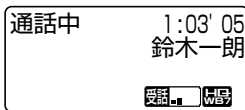

### 4 お話しが終わったら、ハンドセットを置く。

ハンドフリーで通話していたときは、ハンドフリーボタンを押します。

通話時間が表示されます。(約3秒間)



### ワンポイント

- 擬似広帯域の高音質通話中のときは (P23)
- 高音質通話中のときは (P23)
- 電話番号を確認してかけるには (プリセットダイヤル)  
ワンタッチダイヤルで、電話番号を確認してから電話をかけるには、次の手順でかけます。
  - ① 待機画面の状態、ワンタッチボタン (1 ~ 3) を押す。  
登録されている名称と電話番号が表示されます。
  - ② ハンドセットを取りあげる。  
ハンドフリーで通話するときは、ハンドフリーボタンを押します。
  - ③ 相手の方が出たら、お話しする。
- ワンタッチボタンを押しても、電話番号などが表示されないときは  
電話番号が登録されていないワンタッチボタンです。  
ワンタッチボタンの登録内容を確認し、手順1から操作をやり直してください。



▶ プッシュホンサービスを利用するには? (P60)

## 電話帳で電話をかけるには

よく電話をかける相手の電話番号を電話帳に登録しておく、簡単な操作で電話をかけられます。

電話帳の登録方法については、「電話帳に登録するには」(P42)を参照してください。

### 1 待機画面の状態、**[M]**を押す。

フリガナ検索またはグループ検索の電話帳一覧画面が表示されます。

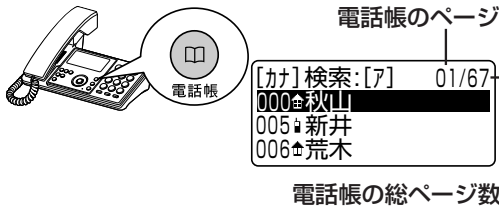

電話帳の総ページ数

### 2 電話帳を検索し、目的の電話帳を選択する。 <フリガナ検索>

① 電話帳に登録したフリガナを**[0]~[9]**で入力する。  
「佐藤」を検索するときは、**[3]**を1回押して先頭の「サ」を入力します。



② 上下左右ボタンで目的の電話帳を選択する。  
左右ボタンを押すと、前後の3件が表示されます。



### <グループ検索>

① 検索するグループの番号を**[0]~[9]**で入力する。

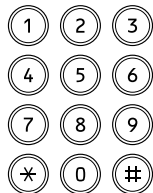

② 上下左右ボタンで目的の電話帳を選択する。  
左右ボタンを押すと、前後の3件が表示されます。

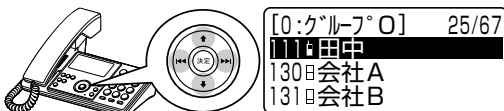

### 3 ハンドセットを取りあげる。

呼出音が聞こえます。

ハンドフリーで通話するときは、ハンドフリーボタンを押します。



### 4 相手の方が出たら、お話しする。

通話時間が表示されます。



### 5 お話しが終わったら、ハンドセットを置く。

ハンドフリーで通話していたときは、ハンドフリーボタンを押します。

通話時間が表示されます。(約3秒間)



### ワンポイント

● 擬似広帯域の高音質通話中のときは (P23)

● 高音質通話中のときは (P23)

● 電話帳の詳細を表示するには

① 待機画面の状態、**[M]**を押す。

② 電話帳を検索し、目的の電話帳を選択する。

③ **[決定]**を押す。

選択した電話帳の詳細画面が表示されます。

● 電話帳に複数の電話番号が登録されているときは

手順2の画面でハンドセットを取りあげるかハンドフリーボタンを押すと、電話帳の優先電話番号 (P43) にかかります。

優先電話番号以外にかけたいときは、目的の電話帳を選択してから**[決定]**を押し、電話帳詳細画面で電話番号を選択してからハンドセットを取りあげるかハンドフリーボタンを押します。



▶ プッシュホンサービスを利用するには? (P60)

## 電話帳の検索方法を選択する

電話帳の検索方法をフリガナ検索、グループ検索から選択することができます。

お買い求め時は、フリガナ検索に設定されています。

- 1 待機画面の状態、**[OK]**を押す。



- 2 メニューボタンを押す。

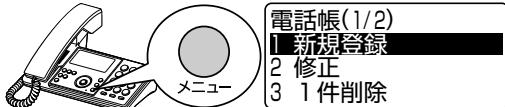

- 3 上下ボタンで「6 検索方法選択」を選択し、**[決定]**を押す。



- 4 上下ボタンで「1 フリガナ検索」または「2 グループ検索」を選択し、**[決定]**を押す。



- 5 **[戻る]**を押す。



- 6 **[戻る]**を長く押す。  
待機画面に戻ります。

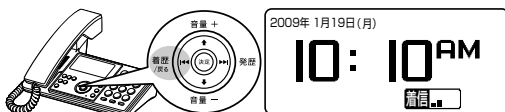

- ▶ 登録・設定中に電話がかかってきたときは？ (P59)
- ▶ 操作中や設定中に何もボタンを押さなかった場合は？ (P59)
- ▶ 登録・設定を中止するには？ (P59)
- ▶ 一つ前の画面に戻るには？ (P59)

# 発信履歴を使って電話をかけるには

発信した電話番号は、発信履歴として20件分が保存されています。これらの発信履歴を使って、簡単に電話をかけることができます。

## 1 待機画面の状態、▶▶ (発歴) を押す。

発信履歴一覧画面が表示されます。

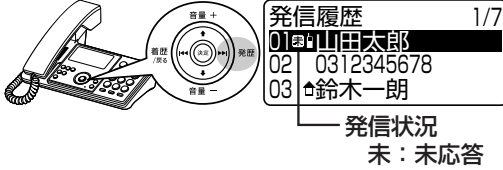

## 2 上下左右ボタンで履歴を選択する。

左右ボタンを押すと、前後の3件が表示されます。



## 3 ハンドセットを取りあげる。

呼出音が聞こえます。

ハンドフリーで通話するときは、ハンドフリーボタンを押します。

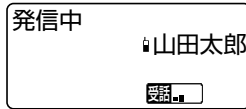

## 4 相手の方が出たら、お話しする。

通話時間が表示されます。

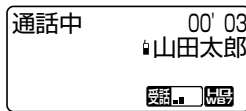

## 5 お話が終わったら、ハンドセットを置く。

ハンドフリーで通話していたときは、ハンドフリーボタンを押します。

通話時間が表示されます。(約3秒間)





## ワンポイント

- 擬似広帯域の高音質通話中のときは (P23)
- 高音質通話中のときは (P23)
- 発信履歴選択中に操作を中止するには  
 ◀◀ (戻る) を長く押します。  
 発信履歴表示が解除されて、待機画面に戻ります。
- 発信履歴一覧画面に表示される情報は

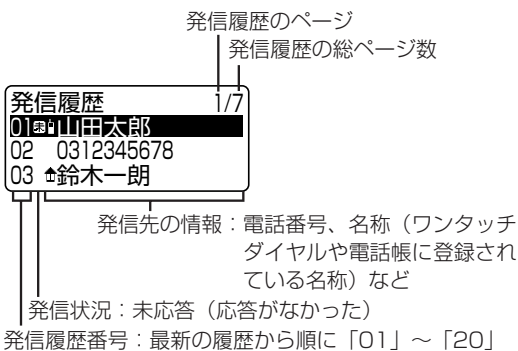

- 発信履歴の詳細を確認するには  
 発信履歴一覧画面で発信履歴を選択し、(決定) を押し、発信履歴詳細画面が表示され、電話をかけた日付と時刻などを確認することができます。  
 相手の方が電話に出なかった発信は「未応答」と表示されます。  
 電話番号の表示は19桁までです。20桁以上の電話番号は、先頭から19桁が表示されます。
- 電話帳やワンタッチダイヤルに名称が登録されている場合は  
 発信履歴に名称も表示されます。
- 発信履歴の電話番号を電話帳に新規登録するには  
 ① 手順2のあとにメニューボタンを押す。  
 ② 上下ボタンで「1 電話帳登録」を選択し、(決定) を押す。  
 ③ 上下ボタンで「1 新規登録」を選択し、(決定) を押す。  
 ④ 「電話帳に登録するには」(P42) の手順4以降を参照して、名称などを設定する。

- 発信履歴の電話番号を登録済みの電話帳に追加登録するには  
 ① 手順2のあとにメニューボタンを押す。  
 ② 上下ボタンで「1 電話帳登録」を選択し、(決定) を押す。  
 ③ 上下ボタンで「2 追加登録」を選択し、(決定) を押す。  
 ④ 上下左右ボタンで追加する電話帳を選択し、(決定) を押す。  
 ⑤ 上下ボタンで未登録の電話番号1～3（「1: 」／「2: 」／「3: 」）を選択し、(決定) を押す。  
 ⑥ 追加する電話番号が表示されるので、(決定) を押す。  
 ⑦ 「電話帳に登録するには」(P42) の手順7以降を参照して、電話番号種別などを設定する。
- 発信履歴の電話番号を着信拒否登録するには  
 ① 手順2のあとにメニューボタンを押す。  
 ② 上下ボタンで「2 着信拒否登録」を選択し、(決定) を押す。  
 ③ 上下ボタンで「1:登録する」を選択し、(決定) を押す。
- 発信履歴を消去するには  
 ① 手順2のあとにメニューボタンを押す。  
 ② 上下ボタンで「3 1件削除」を選択し、(決定) を押す。  
 ③ 上下ボタンで「1:削除する」を選択し、(決定) を押す。
- 発信履歴を全て消去するには  
 ① 手順1のあとにメニューボタンを押す。  
 ② 上下ボタンで「4 全件削除」を選択し、(決定) を押す。  
 ③ 上下ボタンで「1:削除する」を選択し、(決定) を押す。
- 保存されている発信履歴がないときは  
 「発信履歴なし」と表示されます。



## お知らせ

- すでに発信履歴が20件保存されているときに、新たに電話をかけると、最も古い発信履歴から自動的に消去されます。
- 発信履歴は、電源を切っても保存されます。
- 発信履歴には、内線発信の記録は保存されません。
- 発信の日付と時刻は、あくまで目安としてご利用ください。



▶ ブッシュホンサービスを利用するには？  
 (P60)

# 着信履歴を使って電話をかけるには

ナンバー・ディスプレイ (P44) をご利用の場合は、電話をかけてきた相手の電話番号が着信履歴として最新20件分が保存されています。

## 1 待機画面の状態、**1<<** (着歴) を押す。

着信履歴一覧画面が表示されます。



着信状況  
未：未応答  
拒：着信拒否で応答

## 2 上下左右ボタンで履歴を選択する。

左右ボタンを押すと、前後の3件が表示されます。



## 3 ハンドセットを取りあげる。

呼出音が聞こえます。

ハンドフリーで通話するときは、ハンドフリーボタンを押します。



## 4 相手の方が出たら、お話しする。

通話時間が表示されます。



## 5 お話が終わったら、ハンドセットを置く。

ハンドフリーで通話していたときは、ハンドフリーボタンを押します。

通話時間が表示されます。(約3秒間)





## ワンポイント

- 擬似広帯域の高音質通話中のときは (P23)
- 高音質通話中のときは (P23)
- 着信履歴選択中に操作を中止するには  
◀◀ (戻る) を長く押しします。  
着信履歴表示が解除されて、待機画面に戻ります。
- 着信履歴一覧画面に表示される情報は

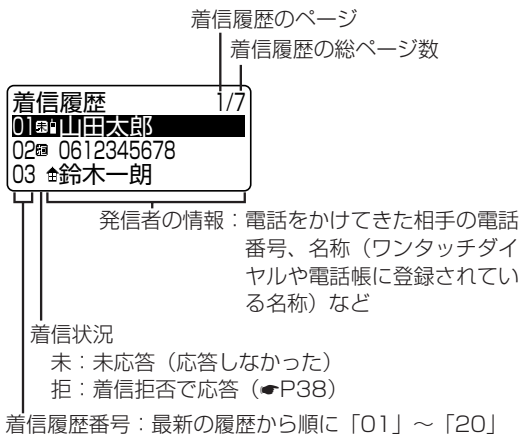

- 着信履歴の詳細を確認するには  
着信履歴一覧画面で着信履歴を選択し、(決定) を押し、着信履歴詳細画面が表示され、電話がかかってきた日付と時刻などを確認することができます。
  - 未応答の着信は「未応答」と表示されます。
  - 着信拒否で応答 (P38) した着信は「拒否」と表示されます。
  - 電話番号の表示は19桁までです。20桁以上の電話番号は、先頭から19桁が表示されます。
- 電話帳やワンタッチダイヤルに名称が登録されている場合  
着信履歴に名称も表示されます。
- 着信履歴の電話番号を電話帳に新規登録するには
  - ① 手順2のあとにメニューボタンを押す。
  - ② 上下ボタンで「1 電話帳登録」を選択し、(決定) を押す。
  - ③ 上下ボタンで「1 新規登録」を選択し、(決定) を押す。
  - ④ 「電話帳に登録するには」 (P42) の手順4以降を参照して、名称などを設定する。
- 着信履歴の電話番号を登録済みの電話帳に追加登録するには
  - ① 手順2のあとにメニューボタンを押す。
  - ② 上下ボタンで「1 電話帳登録」を選択し、(決定) を押す。
  - ③ 上下ボタンで「2 追加登録」を選択し、(決定) を押す。
  - ④ 上下左右ボタンで追加する電話帳を選択し、(決定) を押す。
  - ⑤ 上下ボタンで未登録の電話番号1～3 (「1: 」 / 「2: 」 / 「3: 」) を選択し、(決定) を押す。
  - ⑥ 追加する電話番号が表示されるので、(決定) を押す。
  - ⑦ 「電話帳に登録するには」 (P42) の手順7以降を参照して、電話番号種別などを設定する。

- 着信履歴の電話番号を着信拒否登録するには
  - ① 手順2のあとにメニューボタンを押す。
  - ② 上下ボタンで「2 着信拒否登録」を選択し、(決定) を押す。
  - ③ 上下ボタンで「1:登録する」を選択し、(決定) を押す。
- 着信履歴を消去するには
  - ① 手順2のあとにメニューボタンを押す。
  - ② 上下ボタンで「3 1件削除」を選択し、(決定) を押す。
  - ③ 上下ボタンで「1:削除する」を選択し、(決定) を押す。
- 着信履歴を全て消去するには
  - ① 手順1のあとにメニューボタンを押す。
  - ② 上下ボタンで「4 全件削除」を選択し、(決定) を押す。
  - ③ 上下ボタンで「1:削除する」を選択し、(決定) を押す。
- ナンバー・ディスプレイを利用していない場合は  
着信履歴には、かかってきた日付と時刻のみが表示され、かかってきた方の電話番号や登録名が表示されません。したがって、着信履歴を利用して電話をかけることはできません。
- かけてきた相手が電話番号を通知してこなかったときは  
ナンバー・ディスプレイをご利用の場合でも、相手が電話番号を通知してこなかったときは、かかってきた日付、時刻と「非通知」が表示されます。
- 相手が公衆電話から電話をかけてきたときは  
ナンバー・ディスプレイをご利用の場合は、かかってきた日付、時刻と「公衆電話」が表示されます。
- 相手がナンバー・ディスプレイのサービスが利用できない地域からかけてきたときは  
ナンバー・ディスプレイをご利用の場合は、かかってきた日付、時刻と「表示圏外」が表示されます。
- 留守番電話で応答したときは  
「未応答」の着信として記録されます。
- 保存されている着信履歴がないときは  
「着信履歴なし」と表示されます。



## お知らせ

- すでに着信履歴が20件保存されているときに、新たに着信があると、最も古い着信履歴から自動的に消去されます。
- 着信履歴は、電源を切っても保存されます。
- 着信履歴には、内線着信の記録は保存されません。
- 着信の日付と時刻は、あくまで目安としてご利用ください。



▶ ブッシュホンサービスを利用するには? (P60)

## 電話を受けるには

## (着信)

外から電話がかかってくると、着信音が鳴り、着信ランプが点滅します。

ナンバー・ディスプレイ(☛P44)をご利用の場合、電話をかけてきた相手の電話番号がディスプレイに表示されます。ワンタッチダイヤルや電話帳に登録されている方から電話がかかってきたときは、登録している名称が表示されます。

### 1 着信音が鳴り、着信ランプが緑点滅します。

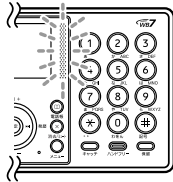

### 2 ハンドセットを取りあげる。

ハンドフリーで通話するときは、ハンドフリーボタンを押します。

通話時間が表示されます。

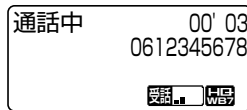

### 3 相手の方とお話する。



### 4 お話が終わったら、ハンドセットを置く。

ハンドフリーで通話していたときは、ハンドフリーボタンを押します。

通話時間が表示されます。(約3秒間)



### ワンポイント

- 擬似広帯域の高音質通話中のときは(☛P23)
- 高音質通話中のときは(☛P23)
- 相手の声が聞き取りにくいときは
  - ・ 受話音量を大きくしてください。(☛P20)
  - ・ 受話音の音質を変更してください。(☛P21)
- ハンドフリーで電話を受けるには
  - ① 着信音が鳴り、着信ランプが点滅します。
  - ② ハンドフリーボタンを押します。  
ハンドフリーランプが点灯します。  
通話時間が表示されます。
  - ③ マイクに向かってお話しください。
  - ④ お話が終わったら、ハンドフリーボタンを押します。  
ハンドフリーランプが消えます。
- ハンドフリー通話中に、ハンドセットでお話するには  
ハンドセットを取りあげると、ハンドセットでお話できます。
- ハンドセットでお話し中に、ハンドフリー通話にするには  
お話し中にハンドフリーボタンを押します。
- ハンドフリー通話中にマイクをオフにするには  
(⊗) (ミュート) を押します。ディスプレイに  が表示され、こちらの声が相手に聞こえなくなります。  
もう一度(⊗) (ミュート) を押すと、マイクがオンになり、こちらの声が相手に聞こえます。
- 110番、119番、118番などからかかってきたときは(緊急着信)  
着信音の設定にかかわらず、「着信音1」が「音量5(大)」の音量で鳴ります。ハンドセットを取りあげるかハンドフリーボタンを押すと、通常通り電話を受けられます。緊急着信時は、着信音量の調節はできません。



### お知らせ

- ハンドフリー通話中は、通話の状態により、相手の声が一時途切れることがありますが、故障ではありません。
- ハンドフリー通話中にマイクをオフにしても、次の場合マイクオンに戻ります。
  - ・ お話を終了し、新たにハンドフリー通話を始めたとき
  - ・ ハンドフリー通話中にハンドセットを取りあげ、ハンドセットでお話し中にハンドフリーボタンを押してハンドフリー通話にしたとき

# 相手の方に待っていただくには（保留）

お話しを一時中断して相手の方に待っていただくときは保留にします。相手の方には保留メロディが流れます。

## 1 通話中、相手の方に待っていただくように伝えて、保留ボタンを押す。

着信ランプが遅い緑点滅をします。

相手の方には保留メロディが流れ、受話口から保留メロディが聞こえます。

ハンドフリーで通話中も、保留ボタンを押します。

ハンドフリーで通話中のときは、スピーカから保留メロディが聞こえます。

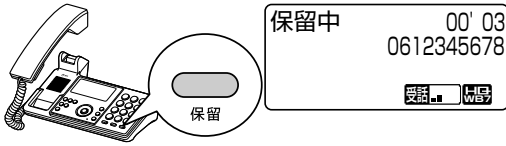

## 2 ハンドセットを置く。

スピーカから保留メロディが聞こえます。

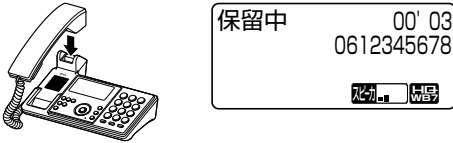

## 3 もう一度お話しするときは、ハンドセットを取りあげる。

ハンドフリーで通話するときは、ハンドフリーボタンを押します。

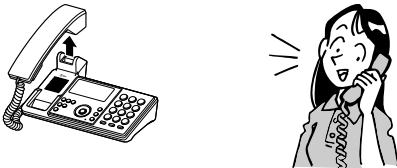

### ワンポイント

#### ● 保留して、またすぐにお話しするには

保留ボタンを押して保留にしたあと、ハンドセットを置かずに、もう一度保留ボタンを押すと、保留にした相手の方とお話しすることができます。

ハンドフリー通話中に保留にしたときは、保留ボタンを押すかハンドフリーボタンを押すと、保留にした相手の方とお話しすることができます。



### お知らせ

- 保留中は、こちらの声は相手に聞こえません。
- ハンドフリー通話中にマイクをオフにしてから保留した場合、手順3でもう一度ハンドフリーで通話するときは、マイクオンに戻ります。
- キャッチホン（P37）による通話中は、保留ボタンを押して通話を保留することはできません。

外の相手との通話をひかり電話対応ルータの電話機ポートに接続された電話機やLANポートに接続されたIP端末、ひかり電話に対応した無線IP端末などに取りつぐことができます。

### 1 通話中、相手の方に待っていただくように伝えて、保留ボタンを押す。

相手の方には保留メロディが流れ、受話口から保留メロディが聞こえます。

ハンドフリーで通話中も、保留ボタンを押します。

ハンドフリーで通話中のときは、スピーカから保留メロディが聞こえます。

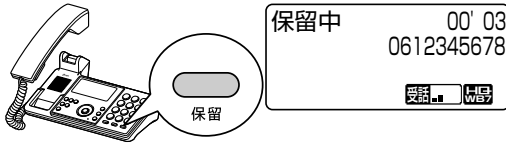

ディスプレイに「内線」または「HB」が点滅している高音質通話のときは、転送先の電話機が本商品 (HQ-100) の場合に転送できます。

### 2 呼び出す電話機の内線番号をダイヤルボタンで押す。

呼出音が聞こえます。

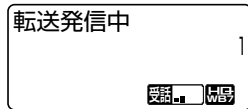
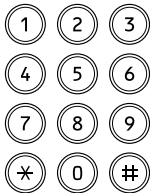

### 3 取りつぐ相手が出たら、電話を取りつぐことを伝えて、ハンドセットを置く。

ハンドフリーで通話しているときは、ハンドフリーボタンを押します。

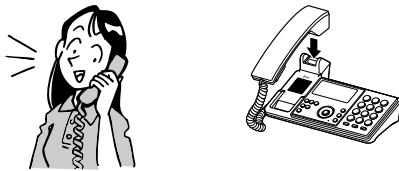

正常に転送されると、待機画面に戻ります。



### ワンポイント

#### ●内線番号を間違えたときは

手順2で内線番号を間違えたときは、(X) (消去) を押します。呼び出しが中止されます。

#### ●呼び出しを中止して外の相手との通話に戻るには

ハンドセットを置き、もう一度ハンドセットを取りあげます。ハンドフリーで通話しているときは、ハンドフリーボタンを押し、もう一度ハンドフリーボタンを押します。

#### ●内線転送を中止して外の相手との通話に戻るには

手順3で、取りつぐ相手とお話し中にキャッチボタンを押すと、外の相手との通話に戻ります。取りつぐ相手には「ブーブー…」という話中音が聞こえます。

#### ●内線転送ができないときは

手順3でハンドセットを置いたときに、ディスプレイに「転送失敗」と約1秒間表示され、転送できないことがあります。



転送ができないときは、スピーカから保留メロディが聞こえます。

- ハンドセットを取りあげると、外の相手との通話に戻ります。
- 保留ボタンを押すかハンドフリーボタンを押すと、ハンドフリー通話で外の相手との通話に戻ります。



### お知らせ

- 呼び出す電話機の内線番号は、接続するひかり電話対応ルータの取扱説明書を参照してください。
- 手順2で、内線番号が1桁の場合は、番号を押してから約4秒後に発信します。  
内線番号が2桁の場合は、2桁目の番号を押すと発信します。
- WB7またはUEMCLIPによる高音質通話中 (P14) に内線転送を行う場合は、転送先の電話機が同一の高音質通話に対応している必要があります。  
転送先の電話機が同一の高音質通話に対応していない場合やWB7またはUEMCLIPの一方にのみ対応している場合は、転送できないことがあります。

# お話し中にかかってきた電話を受ける (キャッチホン)

外の相手とお話し中に電話がかかってきたとき、お話し中の方を保留にして、あとからかかってきた電話に出ることができます。  
ナンバー・ディスプレイ（●P44）をご利用の場合、電話をかけてきた相手の電話番号がディスプレイに表示されます。  
ワンタッチダイヤルや電話帳に登録されている方から電話がかかってきたときは、登録している名称が表示されます。

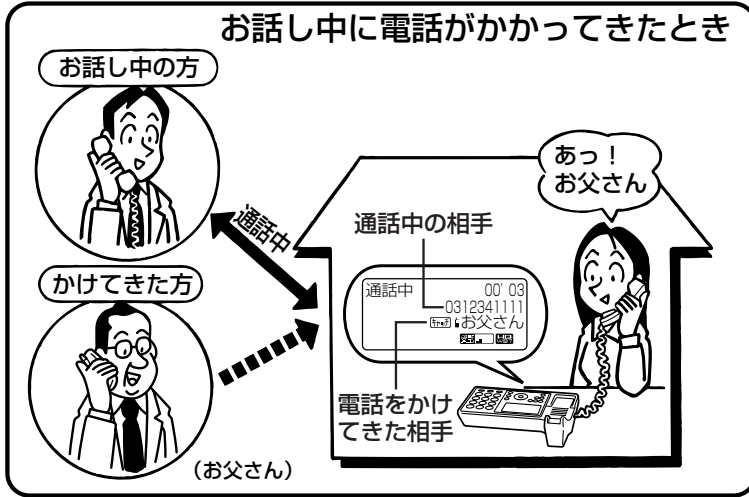

**1** 通話中、着信ランプが緑点滅し、「ブップ、ブップ…」という通話中着信音が聞こえる。

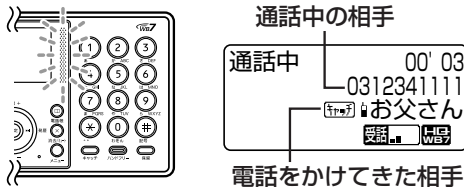

**2** 通話中の相手の方に待っていただくように伝えて、キャッチボタンを押す。

通話中の方は保留になり、かけてきた相手の方との通話に切り替わります。

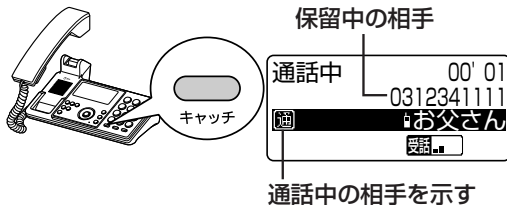

**3** かけてきた相手の方とお話する。



**4** 最初に話していた相手の方とお話するには、キャッチボタンを押す。

キャッチボタンを押すごとに相手の方を切り替えることができます。

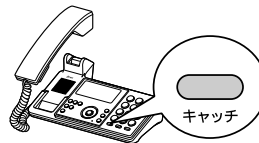

**5** お話しが終わったらハンドセットを置き、もう一度ハンドセットを取りあげる。

ハンドフリーで通話しているときは、ハンドフリーボタンを押し、もう一度ハンドフリーボタンを押します。もう一人の相手の方との通話に戻ります。

## お知らせ

- キャッチホンをご利用いただくには、キャッチホンのご契約（有料）が必要です。
- 外の相手とお話し中に電話がかかってきたときも、着信履歴（●P32）に保存されます。
- 手順3で、電話をかけてきた相手の方との通話は、相手の方がフレッツ 光ネクストの高音質電話サービス対応機器を利用しているか否かに関わらず、通常音質での通話になります。
- キャッチホンによる通話中は、保留ボタンを押して通話を保留することはできません。
- 外の相手とハンドフリー通話をしているときに、マイクをオフにしてから手順2でキャッチボタンを押した場合、手順3の電話をかけてきた相手とのハンドフリー通話は、マイクオンに戻ります。

# 受けたくない電話を拒否するには (着信拒否)

迷惑な電話に対して、お断りメッセージを流し、着信音を鳴らさないようにすることができます。電話番号が通知されない着信を拒否することができます。電話を受けたくない電話番号を30件まで登録できます。

## 電話番号が通知されない着信を拒否する

電話番号非通知や公衆電話、ナンバー・ディスプレイ表示圏外からの着信を着信拒否に設定します。

- 1 待機画面の状態、メニューボタンを押す。



- 2 上下ボタンで「3 着信拒否」を選択し、決定を押す。



- 3 上下ボタンで「1 非通知拒否設定」／「2 公衆電話拒否設定」／「3 表示圏外拒否設定」を選択し、決定を押す。

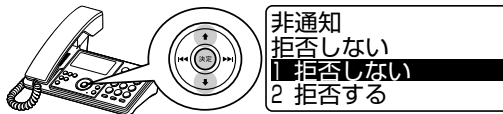

- 4 上下ボタンで「2 拒否する」を選択し、決定を押す。

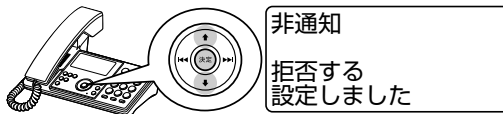

- 5 ◀◀ (戻る) を3回押す。

待機画面に戻ります。

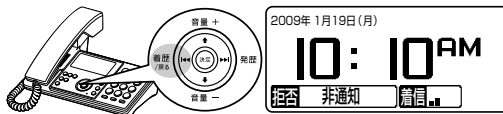

## 電話番号を指定して着信を拒否する

- 1 待機画面の状態、メニューボタンを押す。



- 2 上下ボタンで「3 着信拒否」を選択し、決定を押す。



- 3 上下ボタンで「4 特定番号」を選択し、決定を押す。

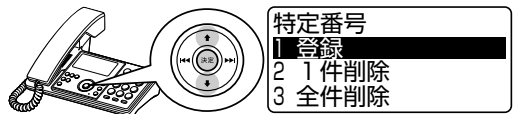

- 4 上下ボタンで「1 登録」を選択し、決定を押す。

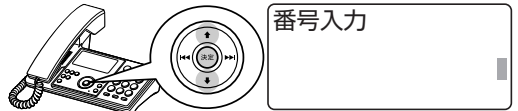

- 5 拒否したい電話番号をダイヤルボタンで押し、決定を押す。

登録できる電話番号は3～32桁(0～9)です。

電話番号は必ず全桁(市外局番を含む)登録してください。

110番、119番、118番は登録しないでください。

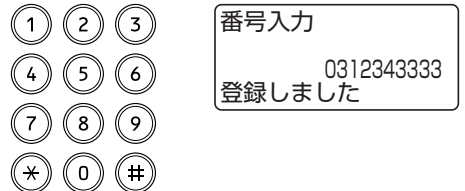

- 6 ◀◀ (戻る) を4回押す。

待機画面に戻ります。

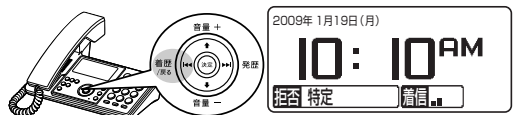

### お知らせ

- 着信拒否をご利用になるには、ナンバー・ディスプレイ(☞P44)のご契約が必要です。
- 着信拒否電話番号に110番、119番、118番は登録しないでください。110番、119番、118番を登録した場合は、緊急の用件でも着信音は鳴りませんのでご注意ください。

## 電話がかかってくると

電話番号非通知、公衆電話、ナンバー・ディスプレイ表示圏外からの着信や、着信拒否に登録した電話番号からの着信は、着信音は鳴らず着信ランプも点滅しません。相手の方にお断りメッセージを流し、電話が切れます。

お断りメッセージはスピーカから聞こえます。

着信履歴の一覧画面に「拒」と表示されて保存されます。



### ワンポイント

#### ●着信拒否電話番号を消去するには

- ①「電話番号を指定して着信を拒否する」手順3の画面で、上下ボタンで「2 1件削除」を選択し、を押す。
- ②上下ボタンで消去する番号を選択し、を押す。
- ③上下ボタンで「1:削除する」を選択し、を押す。

#### ●着信拒否電話番号を全て消去するには

- ①「電話番号を指定して着信を拒否する」手順3の画面で、上下ボタンで「3 全件削除」を選択し、を押す。
- ②上下ボタンで「1:削除する」を選択し、を押す。

#### ●電話を受けるには

お断りメッセージがスピーカから聞こえているときに、ハンドセットを取り上げるかハンドフリーボタンを押すと、電話を受けることができます。

#### ●お断りメッセージの種類は

- 着信拒否に登録した電話番号からの着信  
「おそれいりますが、この電話はお受けできません。ご了承ください。」
- 電話番号非通知の着信  
「おそれいりますが、電話番号の前に186をつけてダイヤルするなど、あなたの電話番号を通知しておかけ直してください。」
- 公衆電話からの着信  
「おそれいりますが、この電話はお受けできません。ご了承ください。」
- ナンバー・ディスプレイ表示圏外からの着信  
「おそれいりますが、この電話はお受けできません。ご了承ください。」



- ▶ 登録・設定中に電話がかかってきたときは？ (P59)
- ▶ 操作中や設定中に何もボタンを押さなかった場合は？ (P59)
- ▶ 登録・設定を中止するには？ (P59)
- ▶ 一つ前の画面に戻るには？ (P59)
- ▶ 入力した内容を一度に消去するには？ (P59)

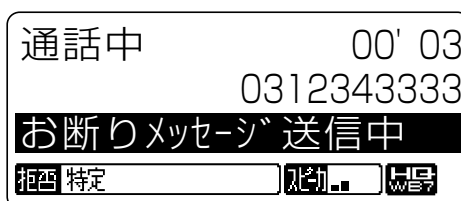

3  
かた  
本商品の使い

受けたくない電話を拒否するには(着信拒否)

## 発信者番号通知

発信者番号通知とは、相手先にこちらの電話番号（契約者回線番号）を通知する機能です。発信者番号通知サービスの契約種別には、「通常通知」、「通常非通知」があります。また、相手の方の電話番号の前に「184」（通知しない）または「186」（通知する）を付加してダイヤルすると、自分の電話番号を通知する／通知しないを指定することができます。発信者番号通知サービスのご契約の内容により、電話をかけるときの操作は以下のように異なります。

		自分の電話番号を通知するとき	自分の電話番号を通知しないとき
契約内容	通常通知 (通話ごと非通知)	相手の方の電話番号	①⑧④ + 相手の方の電話番号
	通常非通知 (回線ごと非通知)	①⑧⑥ + 相手の方の電話番号	相手の方の電話番号



### お知らせ

- 「184」「186」を付与するダイヤルは外線発信時に有効です。内線発信時に付与することはできません。（内線発信は番号通知のみです）

# ワンタッチダイヤルに登録するには

よくかける相手の方の電話番号をワンタッチダイヤルに登録しておく、ワンタッチボタンを押すだけで電話をかけられます。

ここでは、ワンタッチダイヤルの登録方法について説明します。

ワンタッチダイヤルでの電話のかけかたについては、「ワンタッチボタンで電話をかけるには」(P27)を参照してください。

## 1 待機画面の状態、登録したいワンタッチボタン(1~3)を押す。

すでにワンタッチダイヤルが登録されている場合は、登録されている名称と電話番号が表示されます。

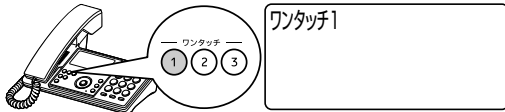

## 2 メニューボタンを押す。

ワンタッチメニュー画面が表示されます。

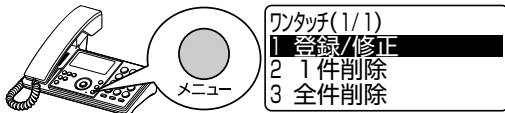

## 3 上下ボタンで「1 登録/修正」を選択し、決定を押す。

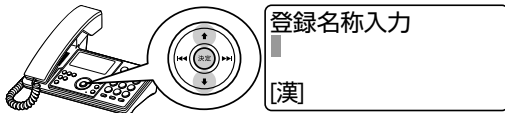

## 4 登録名称を入力し、決定を押す。

名称には全角8文字、半角16文字までの漢字、ひらがな、カタカナ、英数字、記号を登録できます。

「文字入力について」(P66)を参照してください。

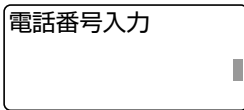

## 5 電話番号を入力し、決定を押す。

登録できる電話番号は3~3桁(0~9、\*、1桁目の#)です。

電話番号は必ず全桁(市外局番を含む)登録してください。

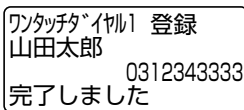
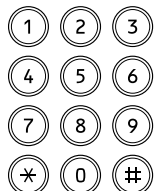

ワンタッチダイヤルに登録されます。登録されるまでに数秒かかりますので、その間は操作をしないでください。

## 6 ◀◀ (戻る) を2回押す。

待機画面に戻ります。



## ワンポイント

●ワンタッチダイヤルの登録中に1つ前の画面に戻りたい場合は

◀◀ (戻る) を長く押します。

●登録しようとしたワンタッチボタンに、すでにワンタッチダイヤルが登録されている場合は

手順5で決定を押すと、「ワンタッチダイヤル上書き」という確認画面が表示されます。上下ボタンで「1:する」を選択し、決定を押すと、登録済みのワンタッチダイヤルを削除して、新しいワンタッチダイヤルを上書きできます。

●登録したワンタッチダイヤルを修正するには

手順2の画面で、上下ボタンで「1 登録/修正」を選択し、決定を押し、登録名称と電話番号を修正します。

●登録したワンタッチダイヤルを削除するには

①手順2の画面で、上下ボタンで「2 1件削除」を選択し、決定を押す。

②上下ボタンで「1:削除する」を選択し、決定を押す。

●登録したワンタッチダイヤルを全て削除するには

①手順2の画面で、上下ボタンで「3 全件削除」を選択し、決定を押す。

②上下ボタンで「1:削除する」を選択し、決定を押す。

## お知らせ

●通話中にワンタッチダイヤルは登録できません。

●それぞれのワンタッチボタンに1件ずつ、合計3件を登録できます。



▶登録・設定中に電話がかかってきたときは? (P59)

▶操作中や設定中に何もボタンを押さなかった場合は? (P59)

▶登録・設定を中止するには? (P59)

▶入力した内容を一度に消去するには? (P59)

## 電話帳に登録するには

よく電話をかける相手の電話番号を電話帳に登録しておくと、**[決定]**を押して簡単に電話をかけられます。  
ここでは、電話帳の登録方法について説明します。  
電話帳での電話のかけかたについては、「電話帳で電話をかけるには」(P28)を参照してください。

### 1 待機画面の状態、**[決定]**を押す。

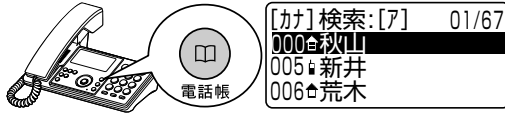

### 2 メニューボタンを押す。



### 3 上下ボタンで「1 新規登録」を選択し、**[決定]**を押す。

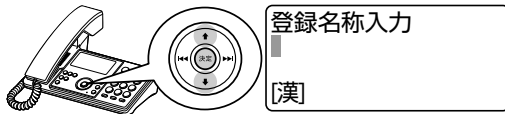

### 4 登録名称を入力し、**[決定]**を押す。

名称には全角8文字、半角16文字までの漢字、ひらがな、カタカナ、英数字、記号を登録できます。  
「文字入力について」(P66)を参照してください。

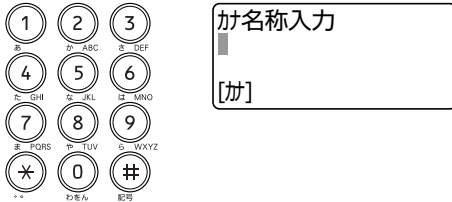

### 5 カナ名称を入力し、**[決定]**を押す。

カナ名称には、半角16文字までのカタカナ、英数字、記号を登録できます。  
「文字入力について」(P66)を参照してください。



### 6 電話番号1を入力し、**[決定]**を押す。

登録できる電話番号は3～32桁(0～9、\*、1桁目の#)です。  
電話番号は必ず全桁(市外局番を含む)登録してください。

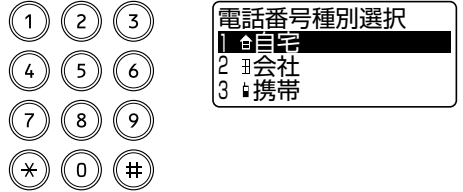

### 7 上下ボタンで電話番号種別(「1 自宅」/「2 会社」/「3 携帯」)を選択し、**[決定]**を押す。

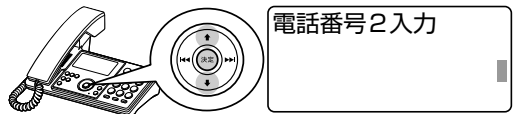

### 8 電話番号1のみ登録する場合は、**[決定]**を4回押す。

- 電話番号2まで登録する場合は、手順6、7を繰り返す、**[決定]**を2回押します。
- 電話番号2、電話番号3を登録する場合は、手順6、7を繰り返します。

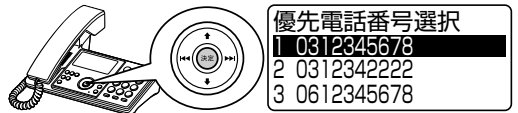

### 9 電話番号1を優先電話番号に登録する場合は、**[決定]**を押す。

電話番号2または電話番号3を優先電話番号に登録する場合は、上下ボタンで優先電話番号を選択し、**[決定]**を押します。

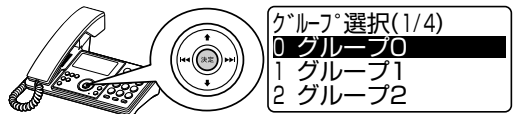

### 10 上下左右ボタンで割り当てるグループ(グループ0～グループ9)を選択し、**[決定]**を押す。

左右ボタンを押すと、前後の3件が表示されます。



### お知らせ

- 通話中に電話帳は登録できません。
- 200件の電話帳(電話帳メモリ番号000～199)を登録できます。また、1つの電話帳に3件までの電話番号を登録できます。
- 名称とカナ名称は両方登録してください。名称を登録しない場合はカナ名称も登録しないでください。

## 11 必要に応じて、電話帳メモリ番号(000～199)をダイヤルボタンで押す。

電話帳メモリ番号を入力しないで手順12に進むと、空いている一番若いメモリ番号に登録されます。

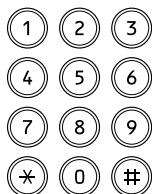

メモリ番号入力  
000～199で指定  
113

## 12 を押す。



ワンタッチダイヤル選択(1/2)  
0 登録しない  
1  
2

## 13 上下ボタンでワンタッチダイヤル選択画面の「0 登録しない」を選択し、 を押す。



電話帳登録  
No. 113  
完了しました

電話帳に登録されます。登録されるまでに数秒かかりますので、その間は操作をしないでください。

## 14 を押す。

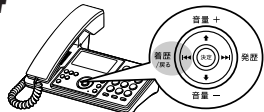

[カナ] 検索:[7] 01/67  
000 秋山  
005 新井  
006 荒木

## 15 を長く押す。

待機画面に戻ります。



### ワンポイント

#### ●電話帳からワンタッチダイヤルに登録するには

- ①手順12の画面で、上下ボタンで登録するワンタッチダイヤル(1～3)を選択し、 を押す。
- ②ワンタッチダイヤルに登録する内容が表示されるので、 を押す。  
登録しようとしたワンタッチダイヤルがすでに登録されている場合は、「ワンタッチダイヤル上書き」という確認画面が表示されます。  
上下ボタンで「1:する」を選択し、 を押すと、登録済みのワンタッチダイヤルを削除して、新しいワンタッチダイヤルを上書きします。

#### ●登録した電話帳を修正するには

- ①待機画面の状態では、 を押す。
- ②電話帳を検索し、目的の電話帳を選択する。  
電話帳の検索方法は、「電話帳で電話をかけるには」(P28)を参照してください。
- ③メニューボタンを押す。
- ④上下ボタンで「2 修正」を選択し、 を押す。
- ⑤各項目を修正する。

#### ●登録した電話帳を削除するには

- ①待機画面の状態では、 を押す。
- ②電話帳を検索し、目的の電話帳を選択する。  
電話帳の検索方法は、「電話帳で電話をかけるには」(P28)を参照してください。
- ③メニューボタンを押す。
- ④上下ボタンで「3 1件削除」を選択し、 を押す。
- ⑤上下ボタンで「1:削除する」を選択し、 を押す。

#### ●登録した電話帳を全て削除するには

- ①手順2の画面で、上下ボタンで「4 全件削除」を選択し、 を押す。
- ②上下ボタンで「1:削除する」を選択し、 を押す。

#### ●グループ名称を変更するには

- ①手順2の画面で、上下ボタンで「5 グループ名称登録」を選択し、 を押す。
- ②上下左右ボタンでグループを選択し、 を押す。
- ③グループ名称を入力し、 を押す。

お買い求め時は、グループ名称にグループ0～9が登録されています。(X) (消去) を押してグループ0～9を消去し、「文字入力について」(P66)を参照して入力してください。登録されるまでに数秒かかりますので、その間は操作をしないでください。

#### ●電話帳の詳細を表示するには (P28)



- ▶ 登録・設定中に電話がかかってきたときは? (P59)
- ▶ 操作中や設定中に何もボタンを押さなかった場合は? (P59)
- ▶ 登録・設定を中止するには? (P59)
- ▶ 一つ前の画面に戻るには? (P59)
- ▶ 入力した内容を一度に消去するには? (P59)



### ワンポイント

#### ●電話番号種別の種類は

- : 自宅
- : 会社
- : 携帯電話

#### ●優先電話番号とは

電話帳でかけたい相手を選択し、ハンドセットを取りあげたときやハンドフリーボタンを押したときに電話をかける電話番号です。

#### ●登録しようとした電話帳メモリ番号が、すでに登録されている場合は

手順12で を押すと、「電話帳上書き」という確認画面が表示されます。

上下ボタンで「1:する」を選択し、 を押すと、登録済みの電話帳を削除して、新しい電話帳を上書きできます。

## ナンバー・ディスプレイを利用するには

ナンバー・ディスプレイとは、電話をかけてきた相手の電話番号がディスプレイに表示されるサービスです。

このサービスを利用するには、あらかじめ当社とご契約（有料）いただく必要があります。ナンバー・ディスプレイについて詳しくは、局番なしの116番または当社のサービス取扱所へお問い合わせください。

ナンバー・ディスプレイをご契約になると、以下の便利な機能がご利用になれます。

### ● 電話をかけてきた相手の名称を電話に出る前に確認

ナンバー・ディスプレイを利用すると、電話をかけてきた相手の情報がディスプレイに表示されるので、相手を確認してから電話に出ることができます。



ナンバー・ディスプレイの着信表示は次のようになります。

#### 電話番号が通知されてきた場合は…

相手の電話番号がワンタッチダイヤルや電話帳と照合され、ディスプレイに次のように表示されます。

#### <名称>



山田太郎 — ワンタッチダイヤルや電話帳に登録されている名称

ワンタッチダイヤルや電話帳に登録されている電話番号の場合は、登録されている名称が表示されます。

電話番号の先頭に184、186を付けて登録した場合や先頭が00の電話番号を登録した場合は、ワンタッチダイヤルや電話帳に登録されている名称は表示されません。

ワンタッチダイヤルと電話帳に同じ電話番号が登録されている場合は、ワンタッチダイヤルに登録されている名称を表示します。

#### <電話番号>

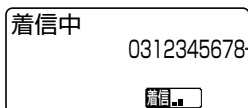

0312345678 — 通知されてきた相手の電話番号

ワンタッチダイヤルや電話帳に登録されていない電話番号の場合は、電話番号が表示されます。

**電話番号が通知されてこなかった場合は…**

ナンバー・ディスプレイを利用しているときでも、相手から電話番号が通知されてこなかったときは、ディスプレイにその理由が表示されます。

**〈非通知〉**

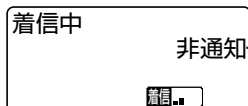

相手が電話番号を通知しない契約や設定で電話をかけてきたときは、「非通知」と表示されます。

**〈公衆電話〉**

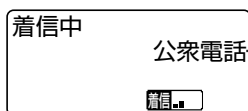

相手が公衆電話から電話をかけてきたときは、「公衆電話」と表示されます。

**〈ナンバー・ディスプレイ表示圏外〉**

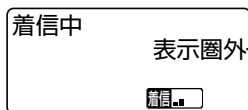

相手がナンバー・ディスプレイのサービスが利用できない地域からかけてきたときは「表示圏外」と表示されます。

**● かけてきた相手の電話番号を利用（着信履歴）**

電話をかけてきた相手の電話番号は、最新の20件が保存され、この電話番号を使って電話をかけたり、電話帳に登録したりできます。（●P32）

## 留守番電話として使うには

留守番電話にすると、外出中に電話をかけてきた方に対して外出の旨を伝え（応答メッセージ）、用件を録音していただくことができます。本商品に内蔵されている応答メッセージ（内蔵メッセージ）を利用すれば、すぐに留守番電話として使えます。さらに、自作の応答メッセージを利用することもできます。

### ●外出するとき

#### 留守をセットする

留守ボタンを押して、留守をセットします。（☛P48）



#### ■留守セット時に使用される応答メッセージ

##### ●自作の応答メッセージを録音していないとき

2種類の内蔵メッセージが内蔵されていますので、すぐに利用できます。

##### 〈応答録音メッセージ〉

「ただいま留守にしております。ピーという音のあとに、お名前とご用件をお話してください。」

##### 〈応答専用メッセージ〉

留守セット中に用件の録音時間の残量がなくなったり、録音件数が99件になったときは、自動的に応答専用メッセージに変わり、用件は録音されません。

「ただいま留守にしております。おそれいりますが、のちほどおかけ直してください。」

##### ●自作の応答メッセージを録音しているとき

自分の声で録音した応答メッセージを使用することができます。

「自分の声で応答メッセージを録音するには」（☛P50）

### ●帰宅したら

#### 用件を聞く

用件が録音されているときは、留守ランプが点滅しています。留守を解除すると、自動的に用件の再生が始まります。（☛P49）



#### ワンポイント

##### ●留守をセットしたまま用件を聞くには

▶（再生）を押します。新たに録音された用件が先に再生されます。

新しい用件の再生が終わると、再生済みの用件が再生されます。

##### ●再生中にできる操作は（☛P49）

## ●外出中

## 用件が録音される

留守中でも自動的に電話がつながり、用件が録音されます。



## ■用件録音

留守セット中に電話がかかってくると、自動的に電話がつながり、応答メッセージが流れます。

「ピー」という音のあとに相手の方が話した用件が録音されます。  
録音中は相手の声がスピーカから聞こえます。

電話が切れると、録音された日付と時刻が自動的に記録されます。

「外出先から留守をセットする」(P53)



## ワンポイント

- 相手の方を確かめてから電話に出るには（居留守応答）  
用件録音中にスピーカから聞こえる相手の方の声を確認して、ハンドセットを取りあげます。  
ハンドフリーで通話するときは、ハンドフリーボタンを押します。
  - 電話に出ると、用件の録音は止まります。
  - 電話に出るまでに録音された内容は保存されません。
  - 居留守応答しても、留守は解除されません。
- 外出先からリモコン操作するには  
外出先から用件を聞くことができます。(P52)

- 留守セットしていない場合に電話がかかってきたときは
  - ① 相手の方に呼出音が約12回聞こえたあと、電話がつながり、留守番電話の応答メッセージが流れます。
  - ② 「ピー」という音のあとに相手の方が話した用件が録音されます。
  - ③ 電話が切れると、録音された日付と時刻が自動的に記録されます。
  - 用件が録音された場合は、留守ランプが点滅します。ディスプレイに用件録音件数は表示されません。
  - 用件が録音された場合も留守はセットされません。



## お知らせ

- 留守セット中に110番、119番、118番などからかかってきたときは（緊急着信）、着信音の設定にかかわらず、「着信音1」が「音量5（大）」の音量で鳴ります。  
ハンドセットを取りあげるかハンドフリーボタンを押すと、通常通り電話を受けられます。緊急着信時は、留守番電話での応答はできません。

## 留守をセット／解除するには

留守ボタンを押して留守ランプを点灯させるだけで、留守をセットすることができます。外出中に用件が録音されると、留守ランプが点滅し、ディスプレイに録音された用件の件数が表示されます。留守ボタンを押して留守を解除すると、録音されている用件が再生されます。録音がないときは、留守ランプが点灯のままです。

### 留守をセットする

- 1 待機画面の状態、留守ボタンを押す。  
留守ランプが点灯し、「留守設定にしました。」に続いて応答メッセージと録音できる時間が聞こえたあと、留守がセットされます。

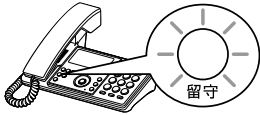

#### ワンポイント

- 留守セット時に使用される応答メッセージは（☛P46）
- 録音できる時間と件数は  
録音できる時間は約99分、件数は99件までです。また、1件につき5分までです。
- 留守セット中に録音時間の残量がなくなったり、録音件数が99件になったときは  
自動的に応答専用メッセージ（☛P46）に変わり、用件は録音されなくなります。
- 留守番電話が応答するまでの時間は
  - ・新しい用件が録音されているときは、約6秒で応答します。
  - ・新しい用件が録音されていないときは、応答時間設定（☛P54）で設定した時間で応答します。  
お買い求め時は、約18秒に設定されています。
- 録音時間の残量がないときや録音件数が99件のときは  
手順1で「留守設定にしました。」に続いて応答専用メッセージが聞こえたあと、留守がセットされます。



#### お知らせ

- 2秒以下の用件は録音されません。
- 留守番電話で応答しているときや用件録音中は、設定メニュー、発信履歴、着信履歴を表示することはできません。
- 留守をセットすると、前に録音されていた用件を消去せずに新しい用件を録音します。録音時間の残量を増やすためには、前の用件を消去してください。

例：用件A、Bが前回録音されていた場合



- 留守セット中に着信があった場合には、音量ボタン、ハンドフリーボタン以外のボタンは使用できません。
- 音楽などの連続した音が検出されると、録音を停止することがあります。

## 留守を解除する

〈例〉3件の用件が録音されているとき

### 1 留守ランプが点滅する。

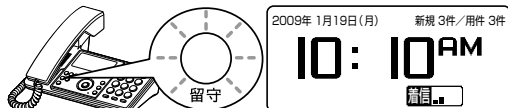

### 2 待機画面の状態、点滅している留守ボタンを押す。

留守ランプが消灯し、「留守設定を解除しました。」に続いて録音件数を案内する音声がかかります。



### 3 用件を聞く。

録音件数を案内する音声が終わると、用件の再生が始まります。

各用件の再生前に、録音された日付と時刻（12時間制）を音声でお知らせします。

留守を解除すると、新たに録音された用件のみ再生されます。

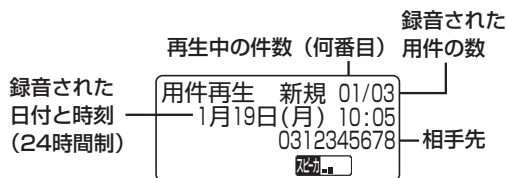

用件を全部再生し終わると、待機画面に戻ります。

用件が録音されていない場合は留守ランプが点灯から消灯に変わり、「留守設定を解除しました。」に続いて「新しいメッセージはありません。」という音声がかかります。



## ワンポイント

- 全ての用件を再生するには  
新しい用件の再生が終わったあとに (再生) を押し、再生済みの用件も含め再生されます。
- 留守をセットしたまま用件を聞くには  
(再生) を押し、新たに録音された用件が先に再生されます。  
新しい用件の再生が終わると、再生済みの用件が再生されます。

### ● 再生中にできる操作は

操作	押すボタン
再生中の用件を聞き直す	左ボタン
1つ前の用件をもう一度聞く（先頭の再生のときは、その用件を聞き直す）	左ボタンを2回続けて押す
再生中の用件をとばして次の用件を聞く（最後の用件のときは、再生を終了する）	右ボタン
再生中の用件を消去する	(X) (消去)
再生を途中で止める	(停止)

- 用件をすべて消去するには（録音メッセージ全件削除）（P54）
- 用件を1件ずつ消去するには  
用件を再生中に (X) (消去) を押し、上下ボタンで「1:消去する」を選択して (決定) を押し、「消去しました。」というメッセージが流れ、用件が消去されます。
- スピーカの音量を調節するには（P26）



## お知らせ

- 用件は、高音質または擬似広帯域の高音質で録音されます。擬似広帯域の高音質で録音中に音質切替ボタンを押すと、通常音質で録音され、もう一度音質切替ボタンを押すと、擬似広帯域の高音質で録音されます。
- 留守を解除しても、また留守をセットし直しても録音された用件は消去されません。
- 相手の方が約10秒間何も話さなかったり、声が小さすぎると、自動的に電話は切れます。このときの用件は1件として数えられます。
- ナンバー・ディスプレイで相手の方の電話番号が通知された場合は、用件再生中に相手の方の電話番号が表示されます。ワンタッチダイヤルや電話帳に登録した相手の場合は、電話番号のかわりに名称が表示されます。
- 用件再生中にハンドセットを取りあげたときは、用件再生が停止し、「ツー」という発信音がかかります。
- 用件再生中にハンドフリーボタンを押したときは、用件再生が停止し、スピーカから「ツー」という発信音がかかります。



- ▶ 用件や応答メッセージの再生中に音量を調節するには？（P59）
- ▶ 用件再生中や応答メッセージ再生/録音中に電話がかかってきたときは？（P60）

## 自分の声で応答メッセージを録音するには

あらかじめ用意されている応答メッセージの代わりに、自分の声で録音した応答メッセージ（約16秒）を利用することができます。  
 応答メッセージを録音すると、録音した応答メッセージで留守番電話が応答します。

### 応答メッセージを録音する

1 待機画面の状態、メニューボタンを押す。



2 上下ボタンで「2 留守」を選択し、決定を押す。

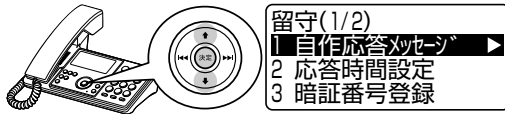

3 上下ボタンで「1 自作応答メッセージ」を選択し、決定を押す。



4 上下ボタンで「1 録音」を選択し、決定を押す。

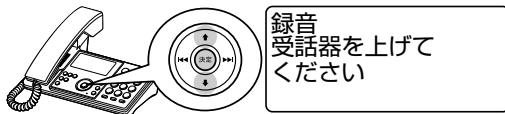

5 ハンドセットを取りあげる。



6 上下ボタンで「1 する」を選択して、決定を押し、応答メッセージを話す。

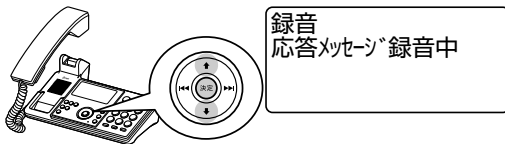

録音時間（約16秒）を超えると自動的に録音が止まります。

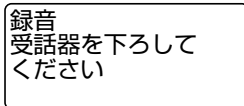

7 ハンドセットを置く。

録音する応答メッセージが録音時間（約16秒）より短いときは、話し終わったらハンドセットを置きます。

8 ◀◀（戻る）を3回押す。  
 待機画面に戻ります。

#### ◆応答メッセージの例◆

- 「はい、〇〇です。ただいま電話に出ることができません。ピーという音のあとに、お名前とご用件をお話してください。」
- 「はい、〇〇です。ただいま電話に出ることができません。おにかえしお電話いたしますので、お名前と電話番号をお願いします。」



#### ワンポイント

- 応答メッセージを再生するには  
 手順3の画面で「2 再生」を選択し、決定を押します。
- 録音した応答メッセージを消去するには  
 ①手順1、2の操作を行う。  
 ②手順3の画面に「3 削除」が表示されるので、上下ボタンで「3 削除」を選択し、[決定]を押す。  
 ③上下ボタンで「1:削除する」を選択し、[決定]を押す。
- 録音した応答メッセージを消去すると  
 内蔵の応答録音メッセージで留守番電話が応答します。



#### お知らせ

- 用件の録音時間の残量にかかわらず、応答メッセージを録音できます。
- 新たに応答メッセージを録音すると、前に録音した応答メッセージは消去されます。
- 応答メッセージを録音している場合も、留守セット中に用件の録音時間の残量がなくなったり、録音件数が99件になったときは、自動的に応答専用メッセージに変わり、用件は録音されません。
- 応答メッセージの録音が1秒以内の場合、録音は無効になります。録音が無効になっても前の録音メッセージは保存されています。
- 手順6で、「2 しない」を選択して決定を押した場合は、「録音 受話器を下ろしてください」と表示されますので、ハンドセットを置いてください。



- ▶ 用件や応答メッセージの再生中に音量を調節するには？（P59）
- ▶ 操作中や設定中に何もボタンを押さなかった場合は？（P59）
- ▶ 登録・設定を中止するには？（P59）
- ▶ 一つ前の画面に戻るには？（P59）
- ▶ 用件再生中や応答メッセージ再生/録音中に電話がかかってきたときは？（P60）

## リモコン操作するには

リモコン操作とは、外から本商品に電話をかけて、留守番電話に録音されている用件を聞くなどの操作をすることです。リモコン操作を利用するためには、あらかじめ暗証番号を登録しておきます。

### ■ リモコン操作の準備

- ① 暗証番号を登録する。(☛右記)
- ② 留守をセットする。  
外出するときは、本商品の留守ボタンを押して、留守をセットします。(☛P48)

### 暗証番号を登録する

- 1 待機画面の状態、メニューボタンを押す。



- 2 上下ボタンで「2 留守」を選択し、決定を押す。

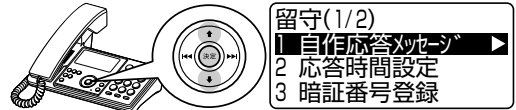

- 3 上下ボタンで「3 暗証番号登録」を選択し、決定を押す。

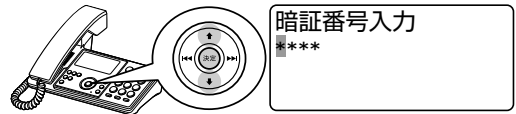

- 4 暗証番号(4桁の数字)を入力し、決定を押す。



- 5 ◀◀ (戻る) を3回押す。  
待機画面に戻ります。

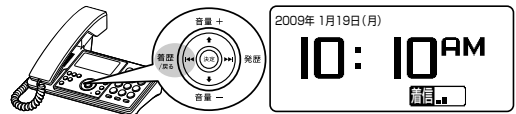

### ワンポイント

- 暗証番号を変更するには  
新たに暗証番号を登録します。もとの番号は消去され、新しく登録した番号が暗証番号になります。

### お知らせ

- 登録した暗証番号を確認することはできません。
- 暗証番号は、お買い求め時は1234が設定されています。
- 暗証番号には(＊)(＃)は登録できません。
- 暗証番号は、メモをとるなどして忘れないようにしてください。

### Q&A

- ▶ 登録・設定中に電話がかかってきたときは？ (☛P59)
- ▶ 操作中や設定中に何もボタンを押さなかった場合は？ (☛P59)
- ▶ 登録・設定を中止するには？ (☛P59)
- ▶ 一つ前の画面に戻るには？ (☛P59)
- ▶ 入力した内容を一度に消去するには？ (☛P59)

## リモコン操作するには

外出先から暗証番号を使って、留守中に録音されている用件を聞きます。  
留守セットを忘れて外出してしまったときは、外出先から留守をセットすることができます。

### 外出先から用件を聞く

#### 1 外出先から本商品に電話をかける。

ブッシュホンまたはブッシュ信号を送ることができる電話機からかけます。

ダイヤル回線に接続されている電話機でも、ブッシュ信号を送る機能があれば、リモコン操作が行えます。



留守番電話の応答メッセージが聞こえている間に…

#### 2 ㊦と暗証番号（4桁の数字）をダイヤルボタンで続けて押す。

応答メッセージが止まります。

録音件数を案内する音声聞こえます。続いて用件の再生が始まります。

応答メッセージが止まらないときは、暗証番号が間違っています。

もう一度㊦と暗証番号を押すか、手順1からやり直してください。

#### ● 用件再生中にできる操作は

操作	押すボタン
再生中の用件を聞き直す	①
1つ前の用件をもう一度聞く	① ①（続けて押す）
再生中の用件をとばして次の用件を聞く（最後の用件ときは、再生を終了する）	③
再生を途中で止める	②
再生中の用件を消去	① ㊦ ⑥（続けて押す） ②「メッセージを消去しますか。」と聞こえたら⑥ 消去を中止するときは✳

#### ● 用件再生停止中にできる操作は

操作	押すボタン
新しい用件を聞く	②
全ての用件を聞き直す（新しい用件があるときは、新しい用件が先に再生される）	⑤
全ての用件を消去	① ㊦ ⑨（続けて押す） ②「全てのメッセージを消去しますか。」と聞こえたら⑨ 消去を中止するときは✳
留守解除／セット	㊦ ⑩（続けて押す）

#### 3 用件を聞く。

各用件の再生前に、録音された日付と時刻（12時間制）を音声でお知らせします。用件を全部再生し終わると、終了メッセージが流れ、電話が切れます。



#### ワンポイント

- 呼出音が聞こえてから留守番電話が応答するまでの時間は
  - 新しい用件が録音されているときは、約6秒で応答します。
  - 新しい用件が録音されていないときは、応答時間設定（●P54）で設定した時間で応答します。お買い求め時は約18秒に設定されています。

- 暗証番号を押さない場合や暗証番号が間違っただけのときは留守番電話の応答メッセージが終了すると、「ピー」という音のあとに話した用件が録音されます。

#### STOP お願い

- リモコン操作におけるダイヤルボタンはゆっくりと確実に押してください。

## 外出先から留守をセットする

- 1** 外出先から本商品に電話をかける。  
ブッシュホンまたはブッシュ信号を送ることができる電話機からかけます。  
ダイヤル回線に接続されている電話機でも、ブッシュ信号を送る機能があれば、リモコン操作が行えます。

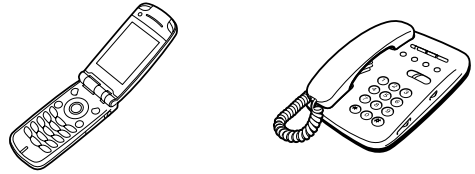

呼出音が約12回聞こえたあと、電話がつながり、留守番電話の応答メッセージが聞こえます。  
応答メッセージが聞こえている間に…

- 2** **Ⓜ**と暗証番号（4桁の数字）をダイヤルボタンで続けて押す。  
応答メッセージが止まります。  
応答メッセージが止まらないときは、暗証番号が間違っています。  
もう一度**Ⓜ**と暗証番号を押すか、手順1からやり直してください。
- 3** **Ⓜ** **0**をダイヤルボタンで続けて押す。
- 4** 電話を切る。



### ワンポイント

- 外出先から留守番電話を解除するには
  - ① 外出先から本商品に電話をかける。
  - ② 留守番電話の応答メッセージが聞こえている間に**Ⓜ**と暗証番号を続けて押す。
  - ③ **Ⓜ** **0**を続けて押す。
  - ④ 電話を切る。
- 暗証番号を押さない場合や暗証番号が間違っただまのときは  
留守番電話の応答メッセージが終了すると、「ピー」という音のあとに話した用件が録音されます。
  - 用件が録音された場合は、留守ランプが点滅します。  
ディスプレイに用件録音件数は表示されません。
  - 用件が録音された場合も留守はセットされません。

# メニュー構成

設定メニューから、留守番電話や着信音などの各種設定ができます。メニューの階層構造と操作ボタンについて、以下に示します。  
どの画面表示からでも、◀◀ (戻る) を繰り返し押すと待機画面に戻ります。

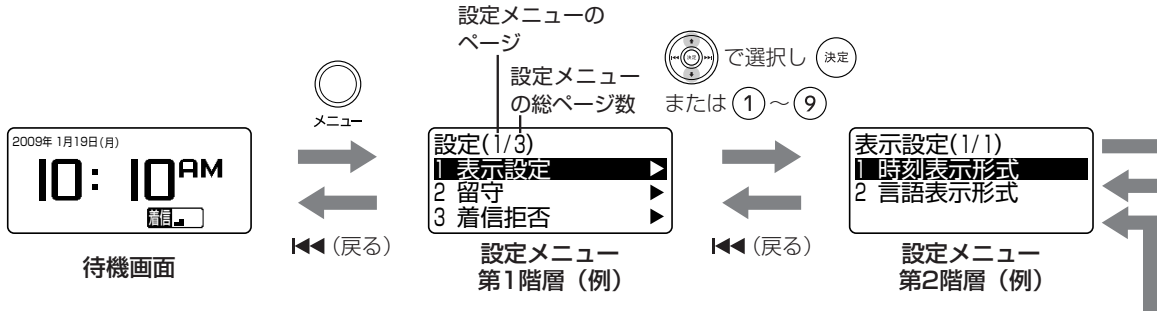

◻ : お買い求め時の設定

設定メニュー			内容	選択項目
第1階層	第2階層			
1	表示設定	1 時刻表示形式	待機画面の時刻表示を設定できます。	1 12時間制 2 24時間制
		2 言語表示形式	表示言語を設定できます。	1 日本語 2 英語
2	留守	1 自作応答メッセージ	自作応答メッセージの録音、再生ができます。	1 録音 2 再生 3 削除
		2 応答時間設定	留守番電話の応答時間を設定できます。	1 6秒      2 12秒 3 18秒    4 24秒 5 30秒    6 36秒
		3 暗証番号登録	リモコン操作の暗証番号を登録できます。	0000 ~ 9999 1234
		4 録音メッセージ全件削除	留守番電話の用件を全て消去します。	0 削除しない 1 削除する
3	着信拒否	1 非通知拒否設定	番号非通知の着信を拒否します。	1 拒否しない 2 拒否する
		2 公衆電話拒否設定	公衆電話からの着信を拒否します。	1 拒否しない 2 拒否する
		3 表示圏外拒否設定	表示圏外の着信を拒否します。	1 拒否しない 2 拒否する
		4 特定番号	着信を拒否したい電話番号の登録、削除ができます。	1 登録 2 1件削除 3 全件削除
4	キータッチ音	—	ボタンを押したときの操作音を設定できます。	1 鳴らない 2 鳴る

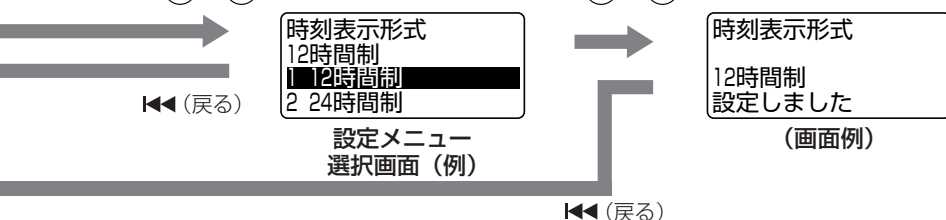
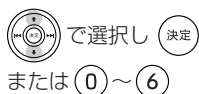
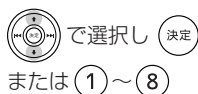

：お買い求め時の設定

設定メニュー			内容	選択項目	
第1階層	第2階層				
5	着信音	1～8 着信音1～3 メロディ1～5	着信音を選択できます。	<b>1 着信音1</b> 2 着信音2 3 着信音3 4 メロディ1 (春の歌) 5 メロディ2 (華麗なる大円舞曲) 6 メロディ3 (花のワルツ) 7 メロディ4 (ジングルベル) 8 メロディ5 (四季よりー春)	
6	保留音	1～3 保留音1～3	保留音を選択できます。	<b>1 保留音1 (味の我が家)</b> 2 保留音2 (カノン) 3 保留音3 (主よ、人の望みの喜びよ)	
7	イコライザ機能	—	受話音の音質を設定できます。	<b>1 低音強調</b> 2 高音強調 <b>3 強調なし</b>	
8	ファームウェア アップデート	1	アップデート情報	ファームウェアの更新を手動でできます。	0 アップデート確認キャンセル <b>1 アップデート確認実行</b>
		2	自動アップデート 設定	自動アップデートを設定できます。	<b>1 アップデートしない</b> 2 アップデートする
		3	自動アップデート 時刻	自動アップデートを行う時刻を設定できます。	00:00～23:59 ※ <b>04:00</b>
9	工場出荷時設定 (初期化)	—	本商品の設定データやワンタッチダイヤル、電話帳の登録内容などを消去して、お買い求め時の状態に戻します。(P58)	0 設定しない <b>1 設定する</b>	

※：時刻(24時間制)をダイヤルボタンで押し、を押します。

〈例〉23:50に設定する場合

→ → → →



- ▶ 登録・設定中に電話がかかってきたときは？ (P59)
- ▶ 操作中や設定中に何もボタンを押さなかった場合は？ (P59)
- ▶ 登録・設定を中止するには？ (P59)
- ▶ 一つ前の画面に戻るには？ (P59)
- ▶ 入力した内容を一度に消去するには？ (P59)

# ファームウェアを更新するには

本商品のファームウェアを最新の状態に更新することができます。  
 ファームウェアの更新ファイルがあるときは、待機画面にが表示されます。

**1** ファームウェアの更新ファイルがあるときは、待機画面にが点滅します。



**2** 待機画面の状態、メニューボタンを押す。

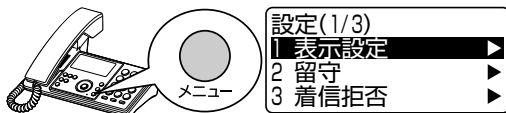

**3** 上下ボタンで「8 ファームウェアアップデート」を選択し、を押す。

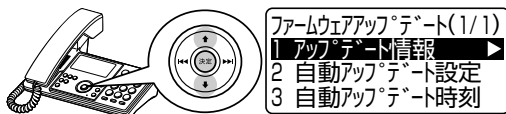

**4** 上下ボタンで「1 アップデート情報」を選択し、を押す。

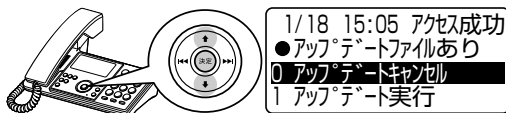

**5** 上下ボタンで「1 アップデート実行」を選択し、を押す。

アップデートファイルをダウンロードし、アップデートを開始します。  
 ダウンロード中、アップデート中は、絶対に電源を切らないでください。

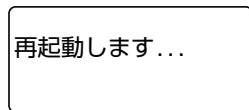
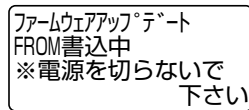
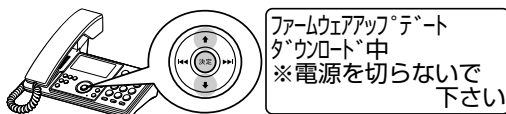

アップデートが終わると、自動的に本商品が再起動します。  
 再起動後、待機画面に戻ります。

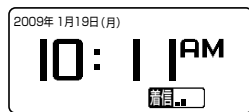

## お知らせ

- ファームウェアの確認、更新中は、着信ランプが緑点滅し、本商品をご利用いただけません。
- 本商品のファームウェアを更新するには、プロバイダと契約し、ひかり電話対応機器側でインターネット接続の設定をする必要があります。
- 手順5で、決定ボタンを押すまでの間に外線または内線で電話がかかってきたときは、ファームウェアの更新は中止されます。
- 手順5で、決定ボタンを押したあとから待機画面が表示されるまでの間、本商品は使用できません。
- 再起動後、待機画面を表示するまでに数十秒かかる場合があります。待機画面が表示されるまでの間、本商品は使用できません。

## STOP お願い

- ファームウェアの確認、更新中は、本商品の電源を切らないでください。



- ▶ 登録・設定中に電話がかかってきたときは？ (P59)
- ▶ 操作中や設定中に何もボタンを押さなかった場合は？ (P59)
- ▶ 登録・設定を中止するには？ (P59)
- ▶ 一つ前の画面に戻るには？ (P59)



## ワンポイント

### ●自動更新を設定するには

- ①手順3の画面で「2 自動アップデート設定」を選択し、を押す。
- ②上下ボタンで「1 アップデートしない」または「2 アップデートする」を選択し、を押す。  
お買い求め時は「1 アップデートしない」に設定されています。

### ●自動更新の時刻を設定するには

- ①手順3の画面で「3 自動アップデート時刻」を選択し、を押す。
  - ②時刻(24時間制)をダイヤルボタンで押し、を押す。  
〈例〉23:50に設定する場合  
→→→→
- お買い求め時は「04:00」に設定されています。

### ●ダウンロードやアップデートに失敗したときは

「ダウンロード失敗」または「FROM書込失敗」と表示されます。そのあと再起動し、待機画面に戻ります。

### ●ファームウェア更新ファイルの有無の確認は

本商品は、ファームウェア更新ファイルの有無の確認を以下のときに行います。

- ・お買い求め後初めて電源を入れたときとその後一日一回
- ・「初期化」(P58)を行ったときとその後一日一回
- ・手動でファームウェア更新ファイルの有無の確認を行ったときとその後一日一回

### ●自動更新が行われるタイミングは

更新されたファームウェアの有無は、次のタイミングで自動的にチェックされ、更新ファイルがあったときは午前4時(お買い求め時の設定)から1時間以内にアップデートが行われます。本商品が通話中だった場合は、通話終了後にアップデートが行われます。

- ・本商品の電源を入れたとき、または再起動したとき
- ・本商品の電源を入れてから、または再起動してから、24時間経過すること

アップデートが完了すると、自動的に再起動し、待機画面が表示されます。

### ●手動でファームウェア更新ファイルの有無の確認を行い、更新するには

- ①待機画面でメニューボタンを押す。
- ②上下ボタンで「8 ファームウェアアップデート」を選択し、を押す。

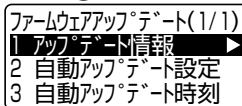

- ③上下ボタンで「1 アップデート情報」を選択し、を押す。
- ④上下ボタンで「1 アップデート確認実行」を選択し、を押す。  
確認中画面と確認完了画面が表示されます。

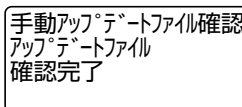
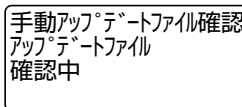

- ⑤を押す。  
「アップデートファイルあり」または「アップデートファイルなし」画面が表示されます。「アップデートファイルあり」と表示された場合は、手順5へ進みます。「アップデートファイルなし」と表示された場合は、を3回押して待機画面に戻ります。
- ・一日一回の更新ファイルの有無の確認と手動での確認が重なった場合は、手順④で「1 アップデート確認実行」を選択し、決定ボタンを押したときに「更新チェック中…」と表示されますので、を押します。「アップデートファイルあり」または「アップデートファイルなし」画面が表示されます。「アップデートファイルあり」と表示された場合は、手順5へ進みます。「アップデートファイルなし」と表示された場合は、を3回押して待機画面に戻ります。

# 本商品の初期化について

初期化とは、本商品に設定した内容を消去して、お買い求め時の状態に戻すことをいいます。本商品がうまく動作しない場合、今までとは違う回線に接続し直す場合、または設定を間違えた場合は、本商品を初期化して、初めから設定し直すことをおすすめします。初期化すると、それまでに設定した値は全て消去され、お買い求め時の状態に戻りますのでご注意ください。

電話帳やワンタッチダイヤルおよび発信履歴や着信履歴は重要な個人情報です。情報を盗まれると悪用される可能性がありますので、情報の管理には十分お気をつけください。

本商品を廃棄（または譲渡、返却）されるなど、本商品の利用をやめる際は、必ず初期化を行い、設定された情報を消去してください。

## 1 待機画面の状態、メニューボタンを押す。



## 2 上下ボタンで「9 工場出荷時設定」を選択し、決定を押す。

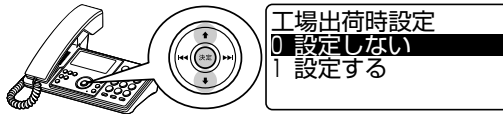

## 3 上下ボタンで「1 設定する」を選択し、決定を押す。

初期化が開始され、完了すると再起動します。

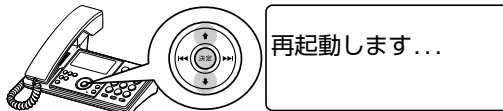

### お知らせ

- 初期化を行うと、本商品の設定データやワンタッチダイヤル、電話帳の登録内容、発信履歴、着信履歴、留守番電話の用件、録音した応答メッセージが消去されます。
- 再起動後、待機画面を表示するまでに数十秒かかる場合があります。待機画面が表示されるまでの間、本商品は使用できません。



- ▶ 登録・設定中に電話がかかってきたときは？ (P59)
- ▶ 操作中や設定中に何もボタンを押さなかった場合は？ (P59)
- ▶ 登録・設定を中止するには？ (P59)
- ▶ 一つ前の画面に戻るには？ (P59)

「こんなことがしたい」などといった場合で、お役にたつ便利な操作や操作中の注意点などを、テーマ別に質問形式でまとめています。本文中から、アイコンを目印にして簡単に参照できるようにになっています。

## 音量

**Q** 用件や応答メッセージの再生中に音量を調節するには？

**A** 再生中に音量調節ボタン（音量＋／音量－）を押します。  
 ・ スピーカ音量は、5段階に調節できます。

## 登録・設定操作

**Q** 登録・設定中に電話がかかってきたときは？

**A** 電話を受けると登録操作が中止されます。通話終了後、もう一度最初からやり直してください。

**Q** 操作中や設定中に何もボタンを押さなかった場合は？

**A** 約60秒間何もボタンを押さないと、登録操作が中止され、待機画面に戻ります。

**Q** 登録・設定を中止するには？

**A** ハンドセットを取りあげて、置きます。登録操作が中止され、待機画面に戻ります。

**Q** 一つ前の画面に戻るには？

**A** ◀◀（戻る）を押します。  
 ・ ただし、文字や数字などの入力中や電話帳などで左右ボタンを押すと前後の3件が表示される画面では、◀◀（戻る）を長く押します。

**Q** 入力した内容を一度に消去するには？

**A** ⊗（消去）を長く押します。

## 通話

**Q** 用件再生中や応答メッセージ再生／録音中に電話がかかってきたときは？

**A** 用件再生中や応答メッセージ再生／録音中に電話がかかってきたときは、用件再生や応答メッセージ再生／録音が中止され、着信音が鳴ります。

**Q** プッシュホンサービスを利用するには？

**A** 通話中にダイヤルボタンを押して、プッシュホンサービスを利用することができます。

- プッシュホンサービスの種類
- ホームテレホンによるテレコントロール
- 留守番電話へのリモコン操作 など

## 停電のときは

ご利用中に停電になった場合は、以下のことにご注意ください。

### ■ 停電になると

停電中は、電話の発着信をはじめ、すべての機能がご利用になれません。また、通話中、保留中に停電が発生した場合は、電話が切れます。

### ■ 停電が復旧すると

停電が復旧すると自動的に待機画面に戻ります。

用件録音中や応答メッセージ録音中に停電になったときは、録音中の内容は消え、録音されません。



### お知らせ

- 停電になっても、本商品の設定データやワンタッチダイヤル、電話帳の登録内容、発信履歴、着信履歴、留守番電話の用件、録音した応答メッセージは保存されています。

## こんな音がしたときは

	音	こんなときに…	音の意味
電話をかける／受ける	ツー (発信音)	ハンドセットを取りあげたときやハンドフリーボタンを押したとき	電話をかけられます。
	ブルルル… (呼出音)	外線または内線で相手の方を呼び出しているとき	相手の方を呼び出しています。
	ブーブー… (話中音)	電話をかけた相手の方がお話し中のとき ハンドセットを取りあげたときやハンドフリーボタンを押したときに回線が混雑している	相手の方がお話し中です。 回線が混雑しています。 しばらく待ってから、かけ直してください。
その他	ピッ (キータッチ音)	ボタンを押したとき	ボタンが押されました。
	ピー (登録確認音)	設定・登録の操作が終わったとき	正しく設定・登録されました。
	ブルルル (着信音量確認音)	待機画面の状態を着信音量を調節したとき	調節後の音量で短く鳴ります。
	ピー (約20秒間) (ハンドセットはずれ警報音)	ハンドセットがはずれている	ハンドセットを置いてください。



### ワンポイント

- ハンドセットはずれの警報音が鳴っているときに電話がかかってくると警報音が停止し、着信音が鳴ります。電話を受けるには、いったんハンドセットを置いてからもう一度取りあげます。

## 故障かな？と思ったら

故障かな？と思ったら、修理を依頼される前に次の点をご確認ください。  
該当項目がない場合や、対処をしても問題が解決しない場合は、本商品を初期化して、初めから設定し直してください。初期化を行うと本商品の全ての設定が消去されますのでご注意ください。初期化の方法については、「本商品の初期化について」(P58)を参照してください。

### ● ディスプレイに表示されるエラー

ディスプレイ表示	エラー内容	確認してください	参照ページ
通信にエラーが発生しています (001)	ひかり電話対応ルータの接続に失敗しました。	本商品とひかり電話対応ルータの接続を確認してください。	P17
通信にエラーが発生しています (002)			
通信にエラーが発生しています (003)	LANケーブルが接続されていません。	LANケーブルが抜けていないか確認してください。 LANケーブルを接続して、電源を入れ直してください。 待機画面を表示するまで数十秒かかる場合があります。 待機画面が表示されるまでの間、本商品は使用できません。	P17
通信にエラーが発生しています (004)	ひかり電話対応ルータの接続に失敗しました。	本商品とひかり電話対応ルータの接続を確認してください。	P17
空きがありません	電話帳がいっぱいで登録できません。	不要な電話帳を削除してから登録してください。	P43
	着信拒否電話番号がいっぱいで登録できません。	不要な着信拒否電話番号を削除してから登録してください。	P39
登録名称が誤りです	電話帳に名称が登録されていないか、カナ名称が登録されていません。	名称とカナ名称は両方登録してください。 名称を登録しない場合はカナ名称も登録しないでください。	P42
電話番号が誤りです	ワンタッチダイヤルや電話帳を登録するときに、電話番号を3桁以上登録していません。	電話番号を3桁以上登録してください。	P42
メモリ番号が誤りです	電話帳のメモリ番号入力に誤りがあります。	正しいメモリ番号を入力してください。	P43
優先電話番号選択が誤りです	優先電話番号選択画面で、電話番号が登録されていない項目を選択しています。	電話番号が登録されている項目を選択してください。	P42
登録できません	着信拒否電話番号を登録するときに、電話番号を3桁以上登録していません。	着信拒否電話番号を3桁以上登録してください。	P38
録音メッセージがありません	応答メッセージが録音されていません。	応答メッセージを録音してください。	P50
アクセス失敗	ファームウェアのアップデート時にサーバにアクセスできません。	本商品とひかり電話対応ルータの接続を確認してください。	P17
ダウンロード失敗	ファームウェアのダウンロードに失敗しました。	本商品とひかり電話対応ルータの接続を確認してください。	P17
FROM書込失敗	ファームウェアの書込みに失敗しました。	本商品とひかり電話対応ルータの接続を確認してください。	P17
回線が混雑しています	回線が混雑しています。	しばらく待ってから、かけ直してください。	—
受話器を戻してください	ハンドセットがはずれています。	ハンドセットを置いてください。	—
転送失敗	内線転送ができません。	WB7またはUEMCLIPによる高音質通話中 (P14) に内線転送を行う場合は、転送先の電話機が同一の高音質通話に対応していないときやWB7またはUEMCLIPの一方にのみ対応しているときは、転送できないことがあります。転送先の電話機を確認してください。	P36

● 処置をしてもエラーが表示される場合は、当社のサービス取扱所またはお買い求めになった販売店へご相談ください。

故障かな？と思ったら  
こんな音が出たときは

6  
には  
お困りのときは

## 故障かな？と思ったら

### ● こんなときは

こんなときは	原因	確認してください	参照ページ
「ツー」という発信音が聞こえない	本商品が正しく接続されていない	本商品とひかり電話対応ルータとの接続および本商品背面のLANポート等、ケーブルの種類や接続を確認してください。	●P17
ひかり電話対応ルータのひかり電話ランプが点灯していない	IP電話サービスをご利用いただけない状態になっている可能性がある	ひかり電話対応ルータの電源を入れ直してください。	—
発信ができない 電話がかかってこない	ひかり電話対応ルータ側で本商品の内線番号を変更した可能性がある	本商品の電源アダプタのプラグを電源コンセントから抜き、約10秒待ってから再度差し込んでください。	●P17
着信音が鳴らない	着信音量が [消音] になっている	着信音量を確認してください。	●P19
本体や電源アダプタがあたたかい	内部には発熱するところがあり、多少温度が上がる	故障ではありません。	—
留守をセットできない	ハンドセットが外れている	ハンドセットを置いてください。	●P48
	ハンドフリーランプがついている	ハンドフリーボタンを押して、ランプを消してください。	—
留守を解除できない	ハンドセットが外れている	ハンドセットを置いてください。	●P49
	ハンドフリーランプがついている	ハンドフリーボタンを押して、ランプを消してください。	—
	留守番電話が応答中	応答が終了するまで待ってください。	—
録音した応答メッセージで留守セットできない	応答メッセージが録音されていない	応答メッセージを録音してください。	●P50
内蔵の応答録音メッセージで留守セットできない	応答メッセージが録音されている	録音した応答メッセージを消去してください。	●P50
留守にセットしたとき、 応答メッセージが聞こえない	応答メッセージを録音するとき、無音で録音した	もう一度録音をやり直してください。	●P50
	スピーカ音量が小さくなっている	スピーカ音量を大きくしてください。	●P26
応答メッセージを録音/ 再生/消去できない	ハンドセットが外れている	ハンドセットを置いてください。	●P50
留守中に応答しない	停電のため	故障ではありません。	—
内蔵の応答専用メッセージに変わる	録音が満杯なため	録音されている用件を確認して消去してください。	●P49
用件がきちんと録音されていない	相手の方の声が小さかったため	故障ではありません。	—
	相手の方が約10秒間何も話さなかったため	故障ではありません。	●P49
	回線状態が悪いため	用件が不明瞭に聞こえますが、故障ではありません。	—
	相手の方が何も話さずに電話を切ったため	故障ではありません。	—
用件が録音できない	用件が満杯になっている	録音されている用件を確認して消去してください。	●P49
留守を解除したとき用件 件数がスピーカから流れ ない	スピーカ音量が小さくなっている	スピーカ音量を大きくしてください。	●P26

こんなときは	原因	確認してください	参照ページ	
応答するまでの着信音の回数が違う	留守番電話に新しい用件が録音されている	新しい用件が録音されているときは、約6秒で応答します。	●P48	
外出先からのリモコン操作ができない	プッシュ信号の出せる電話機で操作していない	プッシュ信号の出せる電話機で操作してください。	●P52	
	暗証番号を間違えて押した	正しい暗証番号を押してください。	●P52、53	
内線転送のときに「転送失敗」と約1秒間表示されたあと、スピーカから保留メロディが聞こえる	WB7またはUEMCLIPによる高音質通話中(●P14)に内線転送を行う場合は、転送先の電話機が同一の高音質通話に対応していないときやWB7またはUEMCLIPの一方にのみ対応しているときは、ディスプレイに「転送失敗」と約1秒間表示され、転送できないことがある	ハンドセットを取りあげると、外の相手との通話に戻ります。 保留ボタンを押すかハンドフリーボタンを押すと、ハンドフリー通話で外の相手との通話に戻ります。	●P36	
ハンドフリー通話	相手の声が小さい	スピーカ音量が小さくなっている	スピーカ音量を大きくしてください。	●P26
		スピーカからの音大きい、または本商品を壁に向けて置いているため、ハウリングを防ぐために自動的にスピーカの音が小さくなっている	スピーカ音量を小さくするか、本商品を壁から離してください。	●P26
	相手の声が途切れる	双方で同時に話している	故障ではありません。相手の方が話し終えてから話し始めてください。	—
	相手に伝わる声が小さい	本商品のマイクから離れすぎている	マイクに近づくか、大きい声で話してください。	—
	「ピー」というハウリング音が入る	本商品のマイクに手や顔を近づけている	手や顔を遠ざけてください。	—
	こちらの声が相手に聞こえない	マイクがオフになっている	⊗ (ミュート) を押して、マイクをオンにしてください。	●P25、34
操作を受け付けなくなり、再起動する	本商品に過剰な負荷がかかると、再起動することがある	故障ではありません。 正常性を保つために再起動をします。 再起動が終了するまでしばらくお待ちください。	—	

# 文字入力について

電話帳やワンタッチダイヤルには、漢字、ひらがな、カタカナ、英字、数字、記号を入力できます。ここでは、文字入力の方法について説明します。

〈例〉電話帳の名称を登録する画面で、「山田太郎」と入力する場合

## 1 文字ボタンを押して入力モードを切り替える。

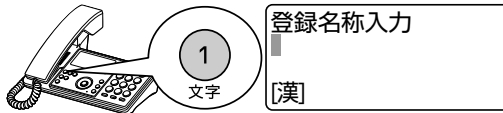

名称の入力画面では、最初は漢字入力モードになっています。

文字ボタンを押すごとに、漢字モード[漢]→全角カナモード[カナ]→全角英字モード[英]→全角数字モード[数]→半角カナモード[か]→半角英字モード[E]→半角数字モード[ス]→漢字モード[漢]…の順に切り替わります。

## 2 入力したい文字が割り当てられているダイヤルボタンを押す。

「文字入力モード別入力ボタン対応表」(P67)を参照してください。

ここでは、次のように押します。

- ①「や」：8を1回押す。
- ②「ま」：7を1回押す。
- ③「だ」：4を1回押し、\*を1回押す。

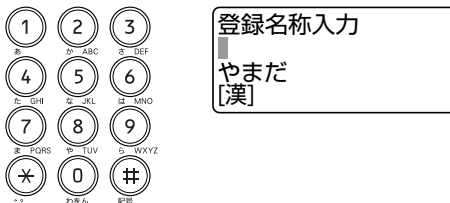

## 3 上下ボタンを押して変換する。

入力したい文字になるまで上下ボタンを押します。左右ボタンを押すと変換範囲が変わります。

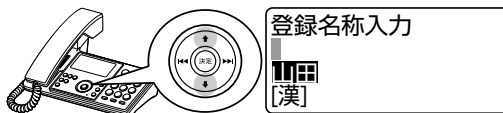

## 4 決定を押して文字を確定する。



## 5 入力したい文字が割り当てられているダイヤルボタンを押す。

「文字入力モード別入力ボタン対応表」(P67)を参照してください。

ここでは、次のように押します。

- ①「た」：4を1回押す。
- ②「ろ」：9を5回押す。
- ③「う」：1を3回押す。



## 6 上下ボタンを押して変換する。

入力したい文字になるまで上下ボタンを押します。左右ボタンを押すと変換範囲が変わります。



## 7 決定を押して文字を確定する。

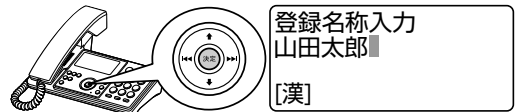

## Q&A

- ▶ 操作中や設定中に何もボタンを押さなかった場合は？ (P59)
- ▶ 登録・設定を中止するには？ (P59)
- ▶ 一つ前の画面に戻るには？ (P59)
- ▶ 入力した内容を一度に消去するには？ (P59)



## ワンポイント

### ■ 文字入力モード別入力ボタン対応表

文字モード ボタン	全角・半角 数字モード	全角・半角カナモード	全角・半角英字モード	漢字モード
①	1	アイエオアイエオ	—	あいうえおあいうえお
②	2	カクケコ	abcABC	かきくけこ
③	3	サシセソ	defDEF	さしすせそ
④	4	タチツテッ	ghiGHI	たちつてとっ
⑤	5	ナニヌネノ	jkIJKL	なにぬねの
⑥	6	ハヒフヘホ	mnoMNO	はひふへほ
⑦	7	マミムメモ	pqrPQRS	まみむめも
⑧	8	ヤヨヤユヨ	tuvTUV	やゆよやゆよ
⑨	9	ラリルロ	wxyzWXYZ	らりるれろ
⑩	0	ワヲ	—	わをん
⊛	*	” ”		” ”
⊞	#	- . , 。 ! ? 「 」 (空白)	@ : - _ ? ! " # \$ % & ' ( ) * + / ; < = > [ ¥ ] ^ _ { } ~ (空白)	(空白) - . ,
↑		—		変換
↓		—		変換
⏪		カーソルを左に移動 変換中は変換範囲を縮める		
⏩		カーソルを右に移動（漢字・全角カナ・全角英字・半角カナ・半角英字モードの場合は、入力した文字の決定） 変換中は変換範囲を広げる		
ワンタッチ ① 文字		文字の切り替え		
⊗ 消去/リセット		入力文字の1文字削除		

**数字**

- 10BASE-T** …… IEEE802.3で規格されたもので、データ転送速度が10 Mbps、伝送媒体としてツイストペアケーブル（通常、LAN機器とHUBを接続するような場合に使用されるケーブル）を用います。
- 100BASE-TX** …… IEEE802.3uで規格された高速LANの1つで、データ転送速度が100 Mbps、伝送媒体としてツイストペアケーブル（通常、LAN機器とHUBを接続するような場合に使用されるケーブル）を用います。

**アルファベット**

- HUB** …… HUBはネットワークに機器を接続させる中継器としての役割を持ち、複数のHUBを接続することによりネットワークにより多くの機器を接続することができるようになります。
- LAN (Local Area Network)**  
1つの建物内などに接続された、複数のパソコンやプリンタなどで構成される小規模なコンピュータネットワーク。

**五十音****【ア行】**

- エコー** …… 自分で話した音声再び相手装置を経由して戻ってくることです。
- 音声コーデック** …… 音声をパケットにして送信する方式です。従来から利用されている3.4 KHz音声帯域の方式に対して、7 KHz音声帯域で通信できるものを広帯域音声コーデックといいます。

**【タ行】**

- 着信音** …… 電話がかかってきたときに鳴る呼出音のことです。

**【ハ行】**

**ハウリング** …… マイクとスピーカを近づけたときに発生する「ピー」という音のことです。

**ハンドフリー** …… ハンドセットを使わないで、内蔵マイクによりお話しができる状態のことです。

**ひかり電話** …… NTT東日本／NTT西日本提供のIP電話サービス。

**ファームウェア** …… 本商品に内蔵されていて、本商品の動作を制御するソフトウェアのことを指します。

ファームウェアは機能の追加や不具合の修正のためにあとから変更できるようになっており、ファームウェアの更新を行うことで、最新機能をご利用いただくことができます。

**プリセットダイヤル** …… 電話番号を入力し、確認してから発信する機能のことです。

**【マ行】**

**メニュー設定** …… ディスプレイを見ながらメニュー操作を行うことにより、各種の登録・設定を行うことです。メニューは、表示設定、留守、着信拒否などに分かれています。

## アルファベット

100BASE-TXとは	68
10BASE-Tとは	68
HUBとは	68
LANケーブル	10
LANケーブル差込口	12
LANとは	68
Q&A	59

## 五十音

## 【ア行】

イコライザ機能	21
居留守応答	47
エコーとは	68
音質切替ボタン	11
音質切替ランプ	13
音声コーデックとは	68
音量+ボタン	11
音量-ボタン	11

## 【カ行】

各部の名前と機能	12
キータッチ音	22
擬似広帯域機能	16
キャッチボタン	11
キャッチホン	37
決定ボタン	11
故障かな?と思ったら	63
こんな音がしたときは	62

## 【サ行】

再生/停止ボタン	11
受話音量	20
受話口	11
仕様	72
消去/ミュートボタン	11
上下左右ボタン	11
初期化	58
スピーカ	11
スピーカ音量	26

接続	16、17、18
操作早見表	73
送話口	11

## 【タ行】

待機画面	14
ダイヤルボタン	11
着信音	55
着信音とは	68
着信音量	19
着信拒否	38
電話がかかってきたとき	39
電話番号が通知されない着信を拒否する	38
電話番号を指定して着信を拒否する	38

着信ランプ	13
着信履歴	32
着信履歴ボタン	11
停止ボタン	11
ディスプレイ	11、14
停電のときは	61
電源アダプタ	10
電源アダプタコード押さえ	12
電源アダプタコード差込口	12
電話帳	28
検索方法を選択する	29
登録する	42

電話帳ボタン	11
電話を受ける	34
電話をかける	

着信履歴を使って電話をかける	32
通常発信	23
電話帳で電話をかける	28
発信履歴を使って電話をかける	30
ハンドフリーでかける	25
プリセットダイヤル	24
ワンタッチボタンで電話をかける	27

## 【ナ行】

内線転送	36
ナンバー・ディスプレイ	44

## 【ハ行】

ハウリングとは	69
発信者番号通知	40
発信履歴	30
発信履歴ボタン	11
ハンドセット	10、11
ハンドセットコード	11
ハンドセットコード押さえ	12
ハンドセットコード差込口	12
ハンドフリー	25
ハンドフリーとは	69
ハンドフリーボタン	11
ハンドフリーランプ	13
ひかり電話とは	69
表示設定	54
ファームウェア	56
ファームウェアとは	69
フックスイッチ	11
プリセットダイヤルとは	69
フレッツ 光ネクスト	16
保守サービスのご案内	72
保留	35
保留音	55
保留ボタン	11
本体	10

## 【マ行】

マイク	11
ミュートボタン	11
メニュー構成	54
メニュー設定とは	69
メニューボタン	11
文字入力	66
文字ボタン	11
戻るボタン	11

## 【ヤ行】

用語説明	68
------	----

## 【ラ行】

留守番電話	46
暗証番号を登録する	51

応答メッセージを録音する	50
外出先から用件を聞く	52
外出先からセットする	53
解除する	49
再生する	49
セットする	48
リモコン操作	51

留守ボタン	11
留守ランプ	13

## 【ワ行】

### ワンタッチダイヤル

電話をかける	27
登録する	41

ワンタッチボタン	11
----------	----

## 仕様／保守サービスのご案内

## ■ 仕様

項目		仕様
LANインタフェース (VoIP回線)	接続コネクタ	RJ-45×1
	伝送速度	10Base-T / 100Base-TX自動切替
	音声CODEC	G.711 ( $\mu$ -law), 広帯域コーデック (UEMCLIP) 広帯域コーデック (G.711.1)
寸法・質量	寸法	幅約257 mm×奥行約221 mm×高さ約101 mm (ハンドセット含む)
	質量	約780 g (ハンドセット含む)
使用環境	電源電圧	AC100 V±10 V 50/60 Hz (専用電源アダプタ使用)
	消費電力	最大10 W
	温度範囲	0℃～40℃
	湿度範囲	20%～80% (結露のないこと)

## ■ 保守サービスのご案内

## ●保証について

保証期間（1年間）中の故障につきましては、「保証書」の記載にもとづき当社が無償で修理いたしますので、「保証書」は大切に保管してください。

（詳しくは「保証書」の無料修理規定をご覧ください。）

## ●保守サービスについて

保証期間後においても、引き続き安心してご利用いただける「定額保守サービス」と、故障修理のつど料金をいただく「実費保守サービス」があります。

当社では、安心して商品をご利用いただける定額保守サービスをお勧めしています。

## 保守サービスの種類は

定額保守サービス	●毎月一定の料金をお支払いいただき、故障時には当社が無償で修理を行うサービスです。
実費保守サービス	●修理に要した費用をいただきます。 （修理費として、お客様宅へおうかがいするための費用および修理に要する技術的費用・部品代をいただきます。） （故障内容によっては高額になる場合もありますのでご了承ください。） ●当社のサービス取扱所まで商品をお持ちいただいた場合は、お客様宅へおうかがいするための費用が不要となります。

## ●補修用部品の保有期間について

本商品の補修用性能部品（商品の性能を維持するために必要な部品）を、製造打ち切り後、7年間保有しています。

920198A2

記号説明							
	ハンドセットを取りあげます	ハンドセットを置きます	各機能ボタンを押します	上下ボタンを押します	上下左右ボタンを押します	ダイヤルボタンを押します	

## 相手先を登録する

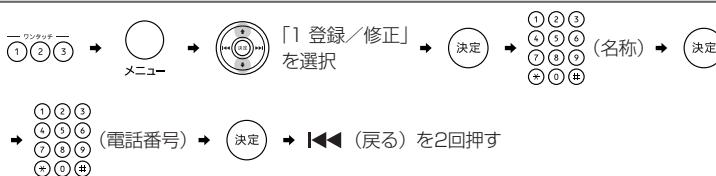
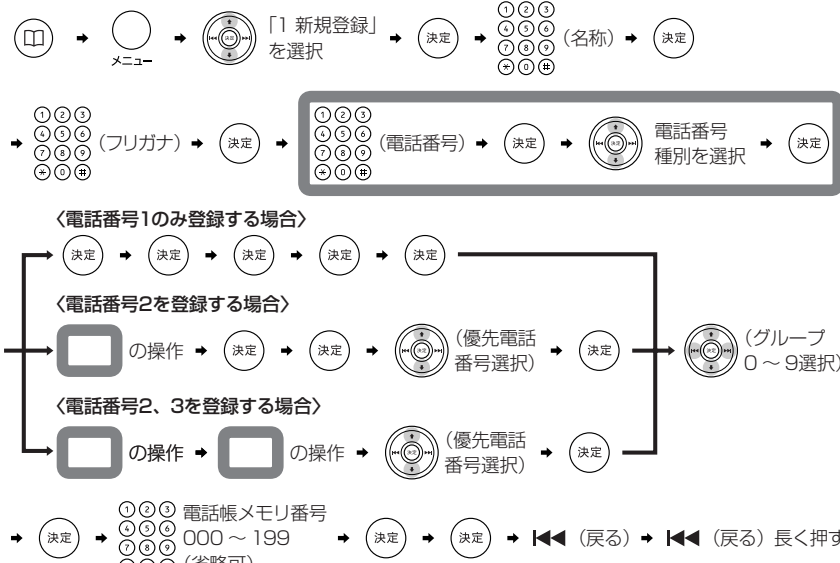















項目	操作	参照
ワンタッチダイヤルに登録する	 <p>ワンタッチダイヤル登録手順: ①②③ → メニュー → 「1 登録/修正」を選択 → 決定 → ①②③④⑤⑥⑦⑧⑨⑩ (名称) → 決定 → ①②③④⑤⑥⑦⑧⑨⑩ (電話番号) → 決定 → ◀◀◀ (戻る) を2回押す</p>	←P41
電話帳に登録する	 <p>電話帳登録手順: 各機能ボタン → メニュー → 「1 新規登録」を選択 → 決定 → ①②③④⑤⑥⑦⑧⑨⑩ (名称) → 決定 → ①②③④⑤⑥⑦⑧⑨⑩ (フリガナ) → 決定 → ①②③④⑤⑥⑦⑧⑨⑩ (電話番号) → 決定 → 電話番号種別を選択 → 決定</p> <p>〈電話番号1のみ登録する場合〉 決定 → 決定 → 決定 → 決定 → 決定</p> <p>〈電話番号2を登録する場合〉 □ の操作 → 決定 → 決定 → (優先電話番号選択) → 決定 → (グループ0~9選択)</p> <p>〈電話番号2、3を登録する場合〉 □ の操作 → □ の操作 → (優先電話番号選択) → 決定</p> <p>①②③④⑤⑥⑦⑧⑨⑩ 電話帳メモリ番号 000 ~ 199 → 決定 → 決定 → ◀◀◀ (戻る) → ◀◀◀ (戻る) 長く押す (省略可)</p>	←P42

### HQ-100 留守番電話のリモコン操作







この操作は必ずプッシュホンなど、プッシュ信号を送ることのできる電話機で行ってください。

- 1 本商品に電話をかける。
- 2 応答メッセージが聞こえはじめたら、  
Ⓜと暗証番号を続けて押す。
  - 応答メッセージが止まります。
  - 止まらなかったときは、もう一度押し直す。
  - 録音件数のあと用件が再生される。  
(その他の操作が必要ない場合は、手順4へ)
- 3 必要なリモコン操作をする。
- 4 リモコン操作が終わったら、電話を切る。

## 電話をかける

項目	操作	参照
ワンタッチボタンでかける	 →  → 	←P27
電話帳で電話をかける	<p> →  かけたい相手を選択する →  → </p> <p>&lt;フリガナで検索するとき&gt;</p> <p> →  (フリガナ入力) →  かけたい相手を選択する →  → </p> <p>&lt;グループで検索するとき&gt;</p> <p> →  (グループ番号 0～9入力) →  かけたい相手を選択する →  → </p>	←P28

## 保留・内線転送をする

項目	操作	参照
お話し中に相手の方に待っていただく(保留)	お話し中に相手の方に待っていただくように伝える →  保留 → お話しに戻るときは →  保留 → 	←P35
電話を取りつぐ(内線転送)	お話し中に相手の方に待っていただくように伝える →  保留 →  内線番号 → 呼び出した電話機が応答したら → 	←P36

### リモコン操作一覧

- 再生中にできる操作
  - 用件の戻し……………①
  - 1つ前の用件再生……………① ① (続けて押す)
  - 用件の送り……………③
  - 再生の停止……………②
  - 再生中の用件を消去 ……① ⑥ ⑥ (続けて押す)  
② ⑥
- 再生停止中にできる操作は
  - 新しい用件を聞く……………②
  - 全ての用件を聞き直す…⑤
  - (新しい用件があるときは、新しい用件が先に再生される)
  - 全ての用件を消去……………① ⑥ ⑨ (続けて押す)  
② ⑨
  - 留守解除/セット……………⑥ ⑦ (続けて押す)





## 環境基準ラベル 「ダイナミックエコマーク」について

弊社は、循環型社会構築に向けた環境にやさしい通信機器の提供を推進するために、環境ガイドライン「<追補版>通信機器グリーン調達のためのガイドライン」を設定しております。さらに、より厳しい環境基準を満足した製品をダイナミックエコマーク認定製品と位置づけます。

ダイナミックエコマークは下記条件を満足した製品に適用します。

### ダイナミックエコマーク認定基準

#### <環境に配慮した素材の採用>

- 弊社が指定する含有禁止物質について製品には使用しません。
- 弊社が指定する含有抑制物質については、使用を抑制するとともに物質名・量を管理します。
- 酸性雨で地中に溶け出して人体に影響がある鉛を、製品へ使用することを抑制しています。
- 焼却時にダイオキシン発生の恐れがあるPVC（ポリ塩化ビニル）、非デカブロ系難燃剤以外のハロゲン系難燃剤の製品への使用を抑制します。
- 廃棄やリサイクルのために、製品には推奨プラスチック材料（ポリスチレン等）、推奨金属材料を使用します。
- 取扱説明書等に使用する紙は再生紙を使用し、使用する印刷インキは、オゾン層破壊物質等の含有禁止物質を含まないものを使用します。

#### <リサイクルしやすい設計>

- 製品のリサイクル可能率を70%以上とします。
- リサイクルを容易にするため、全てのプラスチック製部品に材料名を表示し、リサイクルに支障のない方法で製品名を表示します。

#### <環境に配慮した梱包材>

- 発泡スチロールの使用量を削減します。

#### <省エネルギー>

- 省エネルギーを考慮した設計を行います。
- 国際エネルギースタープログラム対象製品は、これに準じた設計を行います。



本商品はダイナミックエコマーク認定製品です。



この取扱説明書は、森林資源保護のため、再生紙を使用しています。 環境を考えて大豆インクを使用しています

当社ホームページでは、各種商品の最新の情報やバージョンアップサービスなどを提供しています。本商品を最適にご利用いただくために、定期的にご覧いただくことを推奨します。

## 当社ホームページ：

[NTT東日本] <http://web116.jp/ced/>

[NTT西日本] <http://www.ntt-west.co.jp/kiki/>

本商品について、不明な点などがございましたら、以下にお問い合わせください。

### ■NTT東日本エリア（北海道、東北、関東、甲信越地区）でご利用のお客様

#### ●本商品の取り扱いに関するお問い合わせ

お問い合わせ先： 0120-710444 (9:00～21:00)

携帯電話・PHS・050IP電話からご利用の場合

03-5667-7200 (通話料金がかかります)

※年末年始 12月29日～1月3日は休業とさせていただきます。

#### ●故障に関するお問い合わせ

お問い合わせ先： 0120-242751 (24時間 年中無休※)

※17:00～翌日9:00までは、録音にて受付しており順次ご対応いたします。

※故障修理などの対応時間は9:00～17:00です。

### ■NTT西日本エリア（東海、北陸、近畿、中国、四国、九州地区）でご利用のお客様

#### ●本商品の取り扱いおよび故障に関するお問い合わせ

お問い合わせ先： 0120-248995

(携帯電話・PHSからもご利用可能です。)

#### □受付時間

・本商品のお取扱いに関するお問合わせ：

9：00～21：00 (年末年始12月29日～1月3日を除く)

・故障に関するお問合わせ：24時間 (年中無休) ※

※故障修理対応時間は9：00～17：00です。

電話番号をお間違えにならないように、ご注意ください。

©2009 NTEAST・NTTWEST



本3011-1(2009.1)

HQ-100トリセツ