

# NTTFAX P-264DCLw/ P-264DCL

**ND** ナンバー・ディスプレイ対応  
ネーム・ディスプレイ / キャッチホン・ディスプレイ

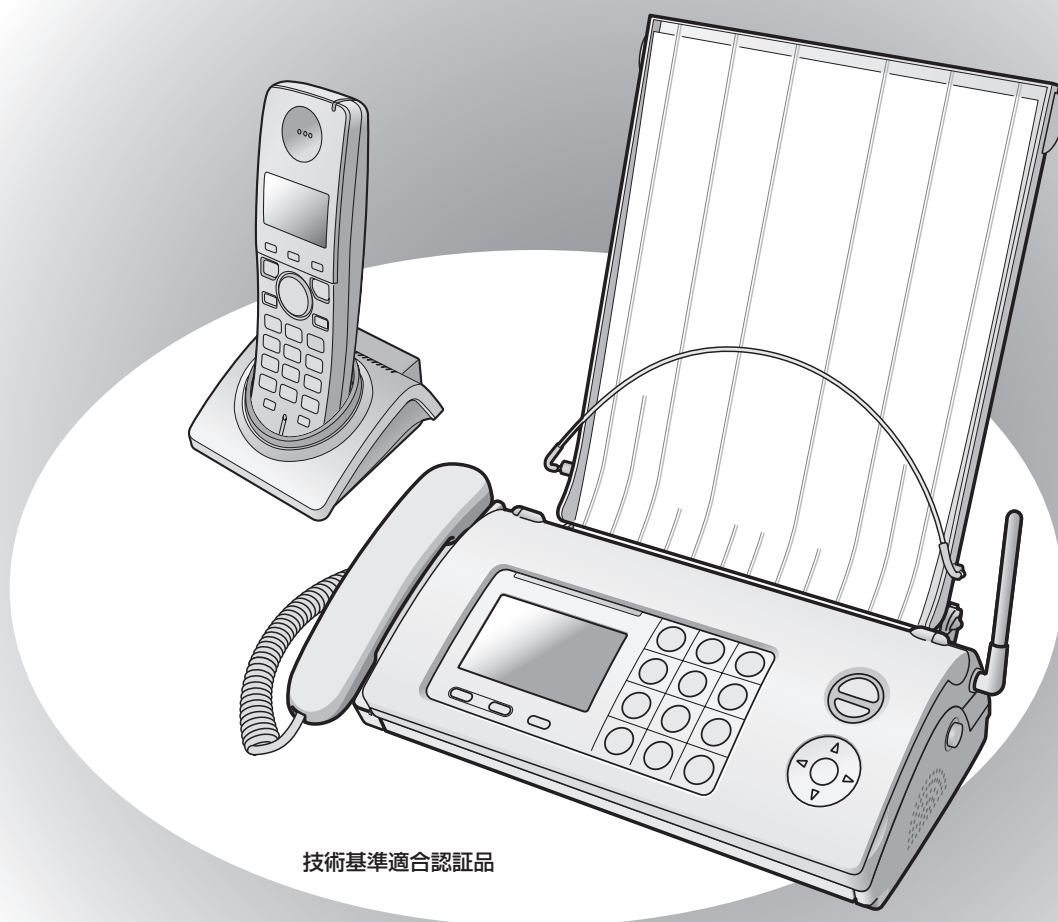

技術基準適合認証品

## NTT西日本用

このたびは NTTFAX P-264DCLw/P-264DCL をお買い求めいただきまして、まことにありがとうございます。

- この取扱説明書は、P-264DCLw（子機2台付き）と P-264DCL（子機1台付き）の2機種共用です。機種によって使える機能や操作が一部異なります。ご使用前に、この「取扱説明書」をよくお読みのうえ、内容を理解してからお使いください。
- お使いになったあとも、本商品のそばなどいつも手もとに置いてお使いください。

確認と  
準備

電話

電話帳

ファクス

コピー

留守番  
電話

電話  
サービス

お好み  
設定





必要なとき/  
困ったとき

# 安全にお使いいただくために必ずお読みください

この取扱説明書には、あなたや他の人々への危害や財産への損害を未然に防ぎ、本商品を安全にお使いいただくために、守っていただきたい事項を示しています。

その表示と図記号の意味は次のようになっています。内容をよく理解してから本文をお読みください。本書を紛失または損傷したときは、当社のサービス取扱所またはお買い求めになった販売店で求めください。

## 本書中のマーク説明

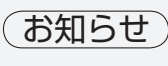
 <b>危険</b>	この表示を無視して、誤った取り扱いをすると、人が死亡または重傷を負う危険が切迫して生じることが想定される内容を示しています。
 <b>警告</b>	この表示を無視して、誤った取り扱いをすると、人が死亡または重傷を負う可能性が想定される内容を示しています。
 <b>注意</b>	この表示を無視して、誤った取り扱いをすると、人が傷害を負う可能性が想定される内容および物的損害のみの発生が想定される内容を示しています。
 <b>お願い</b>	この表示を無視して、誤った取り扱いをすると、本商品の本来の性能を発揮できなかったり、機能停止を招く内容を示しています。
 <b>お知らせ</b>	この表示は、本商品を取り扱ううえでの注意事項や、知っておくと便利な内容を示しています。

## ご使用にあたってのお願い

本商品をご使用にあたって、当社のレンタル電話機がご不要となった場合は、局番なしの116番または当社のサービス取扱所にご連絡いただければ、ご連絡をいただいた日をもって「機器使用料」は不要となります。

- 本商品の仕様は国内向けとなっておりますので、海外ではご利用できません。  
This telephone system is designed for use in Japan only and cannot be used in any other country.
- 本商品は、情報処理装置等電波障害自主規制協議会(VCCI)の基準に基づくクラスB情報技術装置です。本商品は、家庭環境で使用することを目的としていますが、本商品がラジオやテレビジョン受信機に近接して使用されると、受信障害を引き起こすことがあります。  
取扱説明書に従って正しい取り扱いをしてください。
- 本商品と電話網の間にアダプタなどが接続された場合、アダプタなどが電話網の仕様と完全には一致しないため、本商品が正常に動作しないことがあります。
- 本商品の故障、誤動作、不具合、あるいは停電などの外部要因によって、通信、録音などの機会を逸したために生じた損害、または本商品に登録された情報内容の消失などにより生じた損害などの純粋経済損失につきましては、当社は一切その責任を負いかねますので、あらかじめご了承ください。本商品に登録された情報内容は、別にメモをとるなどして保管くださるようお願いいたします。
- 本商品は、お客様固有の情報を保存または保持可能な商品です。本商品内に保存または保持された情報の流出による不測の損害などを回避するために、本商品を廃棄、譲渡、返却される際には、本商品内に保存または保持された情報を取扱説明書の消去方法(138ページ)にしたがって消去願います。
- 外付け電話機端子は、電話網の仕様と完全には一致していないため、接続される通信機器によっては、正常に動作しないことがあります。
- 本商品を設置するための配線工事および修理には、工事担任者資格を必要とします。無資格者の工事は、違法となりまた事故のもととなりますので絶対におやめください。
- 商品の外観および機能などの仕様は、お客様にお知らせすることなく変更される場合があります。
- 本商品は、お買い求めの時には国内の相手の方と通信することを前提とした設定になっています。海外との通信を主に行われる方は、重要な通信を行う前に相手の方と正常に通信できるか確認してください。正常に通信できないときは、本商品の設定を変更することにより、通信できるようになる場合もありますので、当社のサービス取扱所へご相談ください。
- 支店、営業所から遠距離の場合にはお使いになれないことがありますのでご相談ください。
- 使用済の電池パックなどは貴重な資源です。使用後は端子が接触しないように、端子にテープを貼るなどの処置をしてから当社のサービス取扱所などへお持ちいただくか、回収を行っている市町村の指示に従ってください。リサイクルの推進にご協力をお願いします。
- 本書の内容につきましては万全を期しておりますが、お気づきの点がございましたら、当社のサービス取扱所へお申しつけください。

## 商標・登録商標について

- BluetoothはBluetooth SIG, Inc.の米国およびその他の国における登録商標または商標です。  
その他、本書に記載の会社名・ロゴ・製品名・ソフトウェア名は、各会社の商標または登録商標です。

## 本書中の記載について

- 本書では、「主電話機」を「親機」、「コードレス電話機」を「子機」、「ハンドセット」を「受話器」と表記しています。

## 電池パックのお取り扱いについて

### 危険

- 電池パックの充電は、本商品に装着し専用の充電器を使用して行ってください。その他の充電条件で充電すると、電池パックの液もれ、発熱、破裂により、火災・感電・やけど・けがの原因となることがあります。
- 電池パックは、プラス・マイナスの向きが決められています。本商品に装着するときは、端子の向きを確かめて入れてください。間違った入れかたをすると、電池パックの液もれ、発熱、破裂により、火災・感電・やけど・けがの原因となることがあります。
- 電池パックは、本商品専用です。本商品以外の機器で使用すると、電池パックの液もれ、発熱、破裂により、火災・感電・やけど・けがの原因となることがあります。
- 電池パックを使用する場合は、以下のことを必ず守ってください。電池パックの液もれ、発熱、破裂により、火災・感電・やけど・けがの原因となることがあります。
  - ・ 火の中に投入したり、加熱しない。
  - ・ 直接はんだ付けしない。
  - ・ プラス・マイナスを針金などの金属類で接触しない。
  - ・ 外装チューブ(被覆)をはがしたり、傷つけない。
  - ・ 水や海水につけたり、ぬらさない。
- 電池パックを分解、改造しないでください。電池パックの液もれ、発熱、破裂により、火災・感電・やけど・けがの原因となることがあります。
- 電池パック内部の液が眼に入ったときは、失明のおそれがありますので、こすらずにすぐにきれいな水で洗ったあと、直ちに医師の治療を受けてください。

### 警告

- 電池パックは、2年程度で交換してください。長期間電池パックを装着したままでご使用になると、液もれによるトラブルが発生する場合があります。
- 電池パック内部の液が皮膚や衣服に付着した場合には、皮膚に障害を起こすおそれがありますので、直ちにきれいな水で洗い流してください。
- ぬれた手で電池パックを交換しないでください。感電の原因となることがあります。

### 注意

- 電池パックは、直射日光の強いところや高温多湿の場所での使用、保管は避けてください。電池パックの性能や寿命を低下させる原因となることがあります。
- 電池パックの充電温度範囲は5℃～35℃です。この温度範囲以外で充電すると、液もれや発熱したり、電池パックの性能や寿命を低下させる原因となることがあります。
- 電池パックに強い衝撃を与えたり、投げつけたりしないでください。電池パックの液がもれたり、発熱・破裂させる原因となることがあります。

安全にお使いいただくために必ずお読みください

# 安全にお使いいただくために必ずお読みください

## 本商品の設置場所について

### 警告

- 本商品を次のような環境に置かないでください。火災・感電・故障の原因となることがあります。
  - ・屋外、直射日光が当たる場所、暖房設備やボイラーの近くなどの温度が上がる場所。
  - ・調理台のそばなど、油飛びや湯気の当たるような場所。
  - ・湿気の多い場所や水・油・薬品などのかかるおそれがある場所。
  - ・ごみやほこりの多い場所、鉄粉、有毒ガスなどが発生する場所。
  - ・製氷倉庫など、特に温度が下がる場所。
- 本商品のそばに、水や液体の入った花瓶、植木鉢、コップ、化粧品、薬用品などの容器、または小さな金属類を置かないでください。本商品に水や液体がこぼれたり、小さな金属類が中に入った場合、火災・感電の原因となることがあります。

### 注意

- 本商品の充電器を壁に取り付けるときは、本商品の重みにより落下しないようしっかりと取り付け、設置してください。落下して、けが・破損の原因となることがあります。
- 本商品をぐらついた台の上や傾いたところなど、不安定な場所に置かないでください。また、本商品の上に重いものを置かないでください。バランスがくずれて倒れたり、落下してけがの原因となることがあります。

### お願い

- 本商品を電気製品・AV・OA 機器などの磁気を帯びているところや電磁波が発生しているところに置かないでください(電子レンジ、スピーカー、テレビ、ラジオ、蛍光灯、電気こたつ、インバータエアコン、電磁調理器など)。
  - ・磁気や電気雑音の影響を受けると雑音が大きくなったり、通話ができなくなることがあります(特に電子レンジ使用時には影響を受けることがあります)。
  - ・テレビ、ラジオなどに近いと受信障害の原因となったり、テレビ画面が乱れることがあります。
  - ・放送局や無線局などが近く、雑音が大きいときは、本商品の設置場所を移動してみてください。妨害電波が強すぎる場合は、子機が使用できないことがあります。
- 金属製家具などの近くへの設置は避けてください。親機と子機間の電波が飛びにくくなります。
- 硫化水素が発生する場所(温泉地)や、塩分の多いところ(海岸)などでは、本商品の寿命が短くなることがあります。
- 周囲の環境(壁、家具など)によっては使用範囲が狭くなります。
  - ・親機と子機間で内線通話をして、電波の強さを確認して通話できる範囲を確かめてください。
- 本商品を設置するときは、以下の点に留意してください。
  - ・親機と子機間、子機と別の子機間は約 3 m 以上離してご使用ください。
  - ・同じ電話回線に他のコードレスホン、または子機付ファクスなどを接続すると、電波が相互に干渉しあって正常に動作しないことがあります。
  - ・隣接する電話回線 2 本以上に、それぞれコードレスホンを 1 セットずつ接続して使用する場合は、距離を十分に取って使用できる位置を確認してからお使いください。
- 親機のアンテナは床面に対して垂直に立ててください。
  - ・アンテナの状態が悪いと、電波が飛びにくくなり、子機を使用中に、雑音が入る場合があります。
  - ・親機と子機間で内線通話をして雑音の入らない場所かどうかを確かめてから親機を設置してください。
- 子機を汚れやすいところに置かないでください。故障の原因となることがあります。

## 本商品のお取り扱いについて



- 電源は、AC100 Vの商用電源以外では、絶対に使用しないでください。火災・感電の原因となることがあります。
- 電源プラグは電源コンセントの奥まで確実に差し込んでください。差し込みが不完全ですと、火災・感電の原因となることがあります。
- テーブルタップや分岐コンセント、分岐ソケットを使用した、タコ足配線はしないでください。火災・感電の原因となることがあります。
- 充電器および電源アダプタは、必ず付属のものを使用し、それ以外のものは絶対にお使いにならないでください。火災・感電の原因となることがあります。
- 本商品は、高精度な制御や微弱な信号を取り扱う電子機器の近くに設置したり、近くで使用したりしないでください。
  - ・電子機器が誤動作するなどの原因となることがあります。
  - ・使用を制限された場所では使用しないでください。例：医療用電子機器など
- 本商品を分解、改造しないでください。火災・感電の原因となることがあります。内部の点検、調整、清掃、修理は当社のサービス取扱所にご依頼ください(分解、改造された商品は修理に応じられない場合があります)。
- 本商品に水をかけたり、ぬれた手で本商品の操作や電源プラグ、電源アダプタおよび電話機モジュラープラグの抜き差しをしないでください。火災・感電の原因となることがあります。
- 電源プラグや電源アダプタは、ほこりが付着していないことを確認してから電源コンセントに差し込んでください。また、半年から1年に1回は、電源プラグや電源アダプタを電源コンセントから抜いて点検、清掃をしてください。ほこりにより、火災・感電の原因となることがあります。なお、点検に関しては当社のサービス取扱所にご相談ください。
- 電源コード、電源アダプタコードおよび電話機コードを傷つけたり、破損したり、加工したり、無理に曲げたり、引っ張ったり、ねじったり、束ねたりしないでください。また、重い物をのせたり、加熱したりするとコードが破損し、火災・感電の原因となることがあります。コードが傷んだら当社のサービス取扱所に修理をご依頼ください。
- 電源コード、電源アダプタコードおよび電話機コードが傷んだ状態(芯線の露出、断線など)のまま使用すると、火災・感電の原因となることがあります。すぐに電源プラグ、電源アダプタ、電話機モジュラープラグを抜いて、当社のサービス取扱所に修理をご依頼ください。
- 万一、煙が出ている、変なにおいがするなどの異常状態のまま使用すると、火災・感電の原因となることがあります。電源プラグや電源アダプタ、電話機モジュラープラグをそれぞれ電源コンセントや電話機モジュラージャックから抜いて、煙が出なくなるのを確認し、当社のサービス取扱所に修理をご依頼ください。お客様による修理は危険ですから絶対におやめください。
- 万一、本商品を落としたり、キャビネットを破損した場合、または、内部に異物や水などが入った場合は、電源プラグや電源アダプタ、電話機モジュラープラグをそれぞれ電源コンセントや電話機モジュラージャックから抜いて、当社のサービス取扱所に修理をご依頼ください。そのまま使用すると、火災・感電の原因となることがあります。
- 子機をねじったり、重い物をのせたり、強く押しつけたりして、圧迫しないでください。破損して、火災・やけど・けがの原因となることがあります。
- 本商品をお手入れするときは、電源プラグや電源アダプタを電源コンセントから抜いて行ってください。火災・感電の原因となることがあります。
- 本商品のそばで可燃性スプレーを使用しないでください。スプレーのガスが本商品内部の電磁部品などに付着すると、火災・感電の原因となることがあります。
- 本商品のお手入れには、アルコール、ベンジン、シンナーなどの引火性溶剤は使用しないでください。引火性溶剤が本商品内部の電磁部品に付着したり、揮発性ガスが本商品内部に充満すると、火災・感電の原因となることがあります。

安全にお使いいただくために必ずお読みください

# 安全にお使いいただくために必ずお読みください

## 本商品のお取り扱いについて

### 警告

- 本商品を移動するときは、電源プラグや電源アダプタ、電話機モジュラープラグを抜いたことを確認してから行ってください。電源プラグや電源アダプタ、電話機モジュラープラグが電源コンセント、電話機モジュラージャックに差し込まれたまま移動すると、電源コードなどが傷つき、火災・感電の原因となることがあります。
- 電源アダプタや電源プラグを電源コンセントから抜くときは、必ず電源アダプタや電源プラグを持って抜いてください。コードを引っ張るとコードが傷つき、火災・感電や断線の原因となることがあります。
- 本商品や電源コード、電源アダプタコード、電話機コードを熱器具に近づけないでください。キャビネットやコードの被覆が溶けて、火災・感電の原因となることがあります。
- 近くに雷が発生したときは、電源プラグ、電源アダプタ、電話機モジュラープラグを電源コンセント、電話機モジュラージャックから抜いてご使用を控えてください。雷による、火災・感電の原因となることがあります。
- 充電器の充電端子部分に指輪やクリップなどの金属類を置かないでください。金属が熱くなり、火災・やけどの原因となることがあります。

### 注意

- 本商品を長期間ご使用にならないときは、安全のため必ず本商品の電源プラグや電源アダプタを電源コンセントから抜いてください。また、電池パックを使用しているときは、電池パックを取り出してください。
- 本商品に乗らないでください、特に、小さなお子様のいるご家庭では、ご注意ください。倒れたり、こわしたりして、けがの原因となることがあります。
- 本商品の底面には、ゴム製のすべり止めを使用していますので、ゴムとの接触面が、まれに変色するおそれがあります。
- インクフィルムの交換や紙づまりなどで開閉部などを開けるときには、突起物に手を引っかけたり、開閉部で手を挟むなど、けがの原因となることがあります。ご注意ください。
- 記録紙をセットするときや紙づまりの処理をするときは、紙の端で手を切ったりしないようにご注意ください。
- 紙づまりの処理などで本商品内部を点検するときは、ネックレス、ブレスレットなどの金属物が本商品内部に触れないようにしてください。やけど・感電の原因となることがあります。
- 給紙ローラーや記録紙送りローラーのお手入れには、中性洗剤を使用しないでください。ローラー類を傷める原因となることがあります。

### お願い

- 本商品をぬれた雑巾、ベンジン、シンナー、アルコールなどでふかないでください。本商品の変色や変形の原因となることがあります。汚れがひどいときは、薄い中性洗剤をつけた布をよくしぼって汚れをふき取り、やわらかい布でからぶきしてください。
- 本商品を落としたり、強い衝撃を与えないでください。故障の原因となることがあります。
- 充電器にキャッシュカード、テレホンカードなどの磁気を利用したカード類を近づけないでください。カード類が使えなくなることがあります。
- 子機は、防水が施されていません。次のような使用はしないでください。
  - ・ ぬらさないでください。
  - ・ 浴室で使用したり、水の中に浸けたりしないでください。
  - ・ 水滴が付いた場合は、なるべく早く乾いた布などでふき取ってください。
  - ・ ぬれたまま、0℃以下になる場所に放置しないでください。
  - ・ 受話口や送話口の穴などに水滴がついたときは、水滴を取り除いてからお使いください。
  - ・ 子機に水滴が付いたまま、充電器に戻さないでください。

## 本商品のお取り扱いについて

### お願い

- **ハンズフリー（スピーカーホン）でお話しのとき、以下の点に注意してください。**
  - ・送話口の前には、ものなどを置かないでください。また、送話口との距離は 50 cm 以内を目安としてお話しください。
  - ・送話口を手で覆わないでください。「ピー」と鳴ることがあります。
  - ・以下のような場合、スピーカーからの音が途切れることがあります。
    - ・外の相手の方のお話しが終わらないうちに、こちらから話しかけたとき
    - ・外の相手の方と同時に話し始めたとき
    - ・周囲の騒音が大きい場所に置いたとき
- **子機をお使いのとき、以下の点に注意してください。**
  - ・子機どうしの内線通話のあとは、他の子機が使用できるまでに、しばらく時間がかかることがあります。
  - ・外線通話、内線通話のあと、すぐに次の操作を行っても、受け付けないことがあります。
- **本商品は、盗聴防止スクランブル機能を搭載しておりません。子機を使つての通話は、電波を利用している関係上、第三者が故意または偶然に通話を受信することも考えられます。重要な通話には、親機のご利用をおすすめします。**
- **ナンバー・ディスプレイ、ネーム・ディスプレイ、キャッチホン・ディスプレイのご利用に際しては、総務省の定める「発信者情報通知サービスの利用における発信者個人情報の保護に関するガイドライン」を尊重してご利用願います。**
- **通信やコピーなどの動作中に電源プラグを抜いたり、本商品の開閉部を開けたりしないでください。故障の原因となることがあります。**
- **記録紙は当社指定品をご使用ください。指定品以外の記録紙をお使いになった場合のトラブルにつきましては、当社では保証いたしかねますのでご了承ください。指定品につきましては、当社のサービス取扱所またはお買い求めになった販売店へお問い合わせください。**
- **しわ、折れのある紙、湿っている紙、一度記録した紙の裏面などは使用しないでください。紙づまりの原因となることがあります。**
- **残った記録紙は包装紙に包み、湿気が少なく直射日光の当たらないところに保管してください。**
- **紙づまりのとき、記録紙は破れないように慎重に取り除いてください。取り除く途中で記録紙が破れたときは、紙片を本商品の中に残さずすべて取り除いてください。**

### お知らせ

- **停電のときは、親機・子機ともに使用できません。**
- **トラックや車、オートバイが近くを通ったとき、雑音が入ったりする場合があります。**
- **ナンバー・ディスプレイを利用して着信拒否を設定している場合は、緊急の用件でも着信音は鳴りませんのでご注意ください。**
- **当社指定の 2.4 G デジタルコードレス電話機(子機)以外の電話機や PHS は接続できません。**

安全にお使いいただくために必ずお読みください

# 安全にお使いいただくために必ずお読みください

## 電波の干渉について

- 本商品は、2.4 GHz (ギガヘルツ) の周波数帯の電波を利用しています。この周波数帯の電波はいろいろな機器が使用していますので、電波の干渉により、本商品や他の機器の動作や性能に悪影響を及ぼすことがあります。本商品は電波干渉の影響を受けにくい方式ですが、下記の内容に注意してください。
  - ・ 電子レンジなどを使用中に、近くで本商品の子機を使用すると、電話の音が途切れたり、使えなくなることがあります。
  - ・ 親機は電子レンジなどから離して設置し(めやす: 約 3 m 以上)、子機も電子レンジなどの近くで使わないでください。
  - ・ 無線 LAN 機器(ルーター、AV 機器、防犯機器など)を使用している環境で本商品の子機を使うと、電話の音が途切れたり、無線 LAN 機器の動作に大きな影響を与えることがあります。
  - ・ 親機や子機を、無線 LAN 機器からなるべく離してご使用ください。
- その他、下記のような機器でも、2.4 GHz の周波数帯の電波を使用しているものがあります。これらの機器の周辺では、電話の音が途切れたり、使えなくなることがあります。また、相手の機器の動作に影響を与えることがあります。  
(ワイヤレス AV 機器(テレビ、ビデオ、パソコンなど)、ゲーム機のワイヤレスコントローラー、万引き防止システム(書店や CD ショップなど)、アマチュア無線局、工場や倉庫などの物流管理システム、鉄道車両や緊急車両の識別システム、マイクロ波治療器、その他 Bluetooth® 対応機器や VICS (道路交通情報通信システム) など)
  - ・ 設置場所や使用場所を離してください。
- 本商品は、2.4 ~ 2.4835 GHz の全帯域を使用する無線設備です。移動体識別装置の帯域が回避不可能で、変調方式は「FH-SS 方式」、与干渉距離は 80 m です。本商品には、それを示す右のようなマークが貼付されています。

**2.4FH8**
- 本商品の使用周波数帯では、電子レンジなどの産業・科学・医療用機器のほか、工場の製造ラインなどで使用されている移動体識別用の構内無線局(免許を要する無線局)、特定小電力無線局(免許を要しない無線局)、およびアマチュア無線局(免許を要する無線局)が運用されています。
  - ・ 本商品を使用する前に、近くで移動体識別用の構内無線局や特定小電力無線局が運用されていないことを確認してください。
  - ・ 万一、本商品から移動体識別用の構内無線局に対して有害な電波干渉の事例が発生した場合には、本商品の電源プラグを抜いて、当社のサービス取扱所またはお買い求めになった販売店にご連絡いただき、混信回避のための処置などについてご相談ください。
  - ・ その他、本商品から移動体識別用の特定小電力無線局に対して有害な電波干渉の事例が発生した場合など、何かお困りのことが起きたときは、当社のサービス取扱所またはお買い求めになった販売店へお問い合わせください。

## 廃棄(または譲渡、返却)される場合のご注意

- 本商品は、お客様固有の情報を保存または保持可能な商品です。本商品内に保存または保持された情報の流出による不測の損害などを回避するために、本商品を廃棄、譲渡、返却される際には、本商品に保存または保持された情報を下記の操作にしたがって消去願います。

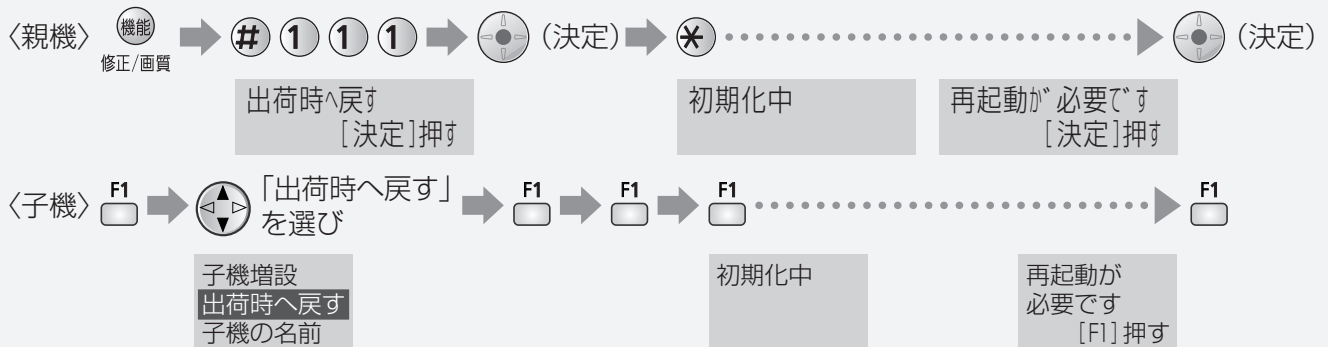

- 使用済みのインクフィルムには、プリントされた内容が白抜きで残っています。101 ページの「 使用済みのインクフィルム(芯を含む)を捨てる時」に従って処分してください。

### お知らせ

- 別売品の増設用子機「P3」( 119 ページ「別売品」)に記憶した情報の消去のしかたは、「P3」の取扱説明書をお読みください。

# 目次

なまえや機能の名称からページを探すときは「索引」が便利です。(☎ 120、121 ページ)

## 確認と準備

安全にお使いいただくために必ずお読みください...2
電波の干渉について.....8
廃棄(または譲渡、返却)される場合のご注意....8
特長.....10
本体と付属品の確認.....11
各部のなまえとはたらき.....12
インクフィルムを取り付ける.....18
記録紙をセットする.....19
親機を接続する.....20
オープニングツアーについて.....21
子機を準備する.....23
回線の設定.....24
日付・時刻の設定.....25
名前や電話番号の登録.....26
あなたの名前と電話番号を登録したいとき....26
子機に名前をつけたいとき.....27
操作案内/エラー音声案内/読み上げダイヤル...28
固定電話から携帯電話への通話サービスを利用する...29
携帯電話への通話サービスとは.....29
携帯通話設定を設定すると.....29
携帯電話へのダイヤル方法について.....30
携帯通話設定について.....31
携帯通話設定に必要な情報と設定画面.....31
携帯通話設定時のご注意.....31
携帯通話設定を利用する.....32
携帯番号帯設定を行う.....34

## 電話

電話をかける.....36
電話を受ける.....38
通話中の機能.....39
メッセージを流して通話を拒否する(通話拒否)...42
親機と子機・子機どうして話す(内線通話).....44
電話をまわす/3者通話にする.....46

## 電話帳

電話帳に登録する.....48
電話帳を転送する.....52

## ファクス

ファクスを送る.....54
ファクスを受ける.....56
電話に出て受ける.....56
電話に出ずに自動で受ける.....57
在宅時、電話に出られなくても自動で受けるための設定.....58
ファクスの便利な機能.....60
ファクス送受信後に続けて話す.....60
娯楽情報などをファクスで受けたいとき.....61
F ネット.....61

## コピー

コピーする.....62
ファクス・コピーの原稿・記録紙について.....63

## 留守番電話

留守番電話を使う.....64
留守セットして、電話やファクスを受ける....64
自分の声で応答メッセージを作る.....65
外出先から留守番電話を聞く.....66
外出先から聞くための準備.....66
外出先での操作.....66
携帯電話などに転送するための設定.....67

## 電話サービス

ナンバー・ディスプレイ.....68
こんなことができます.....68
ナンバー・ディスプレイを利用するには.....68
契約について.....69
電話がかかってくると (ナンバー・ディスプレイ、ネーム・ディスプレイ)...69
電話がかかってくると (キャッチホン・ディスプレイ).....70
着信メモリー(履歴)を見る・使う.....71
相手によって受けかたを変える.....72
相手によって呼出音とランプ色を変える 〈着信鳴り分け〉.....74
モデムダイヤルインサービス.....75
モデムダイヤルインサービスとは.....75
モデムダイヤルインサービスを利用するには...75
設定のしかた.....76

## お好み設定

キーロックを使う.....77
おやすみモードを使う.....78
おやすみモードにする時間帯を設定する.....79
音の設定.....80
相手の声の音質を変える.....80
自分の声を低く変える.....81
自分の声を高く変える.....81
音の大きさを変える.....82
呼出音を変える.....83
内線通話の呼び出しかたを変える.....83
親機の機能一覧.....84
子機の機能一覧/応答メッセージ一覧.....87

## 必要なとき/困ったとき

文字入力のしかた.....88
記録紙が詰まったとき.....92
記録紙や相手の受信紙に 白や黒の線が入るとき.....94
原稿が詰まったとき.....95
子機やドアホンを増設するとき.....96
子機やドアホンを増設したときの内線番号....96
ドアホンを接続したとき.....97
来客があったとき.....97
電話中に来客があったとき.....98
外出先から携帯電話などでドアホンに出るための準備....99
外出先での操作.....99
インクフィルムを交換する.....100
インクフィルムの交換のしかた.....100
インクフィルムについて.....101
子機を壁(柱)に掛ける.....102
お手入れ.....103
子機の電池パックを交換する.....104
故障かなと思ったとき.....105
こんな表示が出たら.....112
Q&A.....116
停電になったときには.....118
別売品/消耗品について.....119
索引.....120
主な仕様.....122
保守サービスのご案内.....123

安全にお使いいただくために必ずお読みください/目次

# 特長

## 操作のしかたを音声と光で案内

次のようなときに、操作のしかたを音声とボタン類が光って案内してくれるので、安心です。(P.28 ページ)

- ◇操作パネルカバーを開けたり原稿をセットしたとき(ファクス送信とコピーのしかた)
- ◇「フィルムがなくなりましたU23」と表示されて操作パネルを開けたとき(インクフィルム交換のしかた)
- ◇親機で電話帳や再ダイヤル、着信メモリーを使うとき(電話帳の登録や検索のしかた、再ダイヤル・着信メモリーを使った電話のしかた)
- ◇ファクスをメモリー代行受信したとき(プリントや選択のしかた)

## エラーを音声でお知らせ

操作が必要な次のようなエラー時には、音声でお知らせします。(P.28 ページ)

- ◇プリント中にインクフィルムがなくなったとき
- ◇記録紙がなくなったり、記録紙が詰まったとき
- ◇原稿が詰まったり、原稿が残っているとき
- ◇プリント中や送信中に操作パネルが開いたとき

## ダイヤルした電話番号を音声で読み上げ

親機を使ってダイヤルすると、押したボタンを音声で読み上げるので、間違っただイヤルしていないか確かめながらダイヤルできます。(P.28 ページ)

## 就寝中は呼出音を鳴らさずに留守番電話やファクス受信

おやすみになりたいときや静かに過ごしたいときは、ボタン1つで本商品の音を鳴らさないようにできます。毎日同じ時間帯におやすみモードを設定することもできます。(P.78 ページ)

## 迷惑電話をメッセージで拒否

呼出音が鳴っているときや通話中に、通話を拒否するメッセージを流して電話を切ることができます。(P.42 ページ)

## 自分の声を変える子機の機能

かかってきた電話が迷惑電話なら、自分の声を低くしたり(ボイスチェンジ)、会話を楽しくしたいときは自分の声を高くしたり(ファニーボイス)と、自分の声を状況にあわせて変えることができます。(P.81 ページ)

## 子機からも通話を録音

残しておきたい会話の録音が、親機だけでなく、子機からもできます。(P.40 ページ)

## ダイヤルキーが点灯

親機は着信中にダイヤルキーが点滅して光でお知らせします。

子機は着信中や操作中など、液晶ディスプレイのバックライトに連動して、ダイヤルキーがバックライト点灯しますので、暗い部屋でも電気をつけずに操作することができます。(P.14 ページ)

## 選べる着信ランプの色

着信をお知らせする親機のランプ色は、ストロベリー、マリン、ラベンダー、カラフル(前述の3色を繰り返す)、つけない、の5つから設定できます(P.84 ページ)。ナンバーディスプレイ(当社との契約が必要です)ご利用時は、電話帳のグループ別に着信ランプの色や呼出音を変えることもできます(P.74 ページ)。

## 1つの回線で複数の電話番号を使い分け

モデムダイヤルインサービス(当社との契約が必要です)ご利用時は、1回線で複数の電話番号が使えます(P.75 ページ)。親機と子機で違う番号にすれば、家族間で使い分けたり仕事用/プライベート用といった使い分けができます。また、電話とファクスで違う番号にもできます。

## 親機・子機ともに漢字対応

液晶ディスプレイは、親機・子機ともに読みやすい漢字表示です。

## 誤操作を防ぐキーロック

お掃除のときなどは、誤操作を防ぐために、操作を受け付けないようにできます。(P.77 ページ)

## 呼出音をだんだんに大きく

呼出音量は0(切)から8の9段階に加えて、音量を1から8へだんだんに大きくするステップトーンの設定ができます。(P.82 ページ)

# 本体と付属品の確認

● セットに足りないものがあったり、取扱説明書に乱丁、落丁があった場合には、当社のサービス取扱所またはお買い求めになった販売店へご連絡ください。

特長／本体と付属品の確認

記録紙  
 …………… 1 セット

記録紙カバー／トレイ  
 …………… 1 個

電話機コード  
 (長さ約 1.8 m)  
 …………… 1 本

受話器  
 …………… 1 個

本体  
 …………… 1 台

受話器コード  
 …………… 1 本

お試し用インクフィルム  
 (約 10m)  
 …………… 1 式

子機用電池パック  
 …………… 1 個 (※ 2 個)

コードレス子機  
 …………… 1 台 (※ 2 台)

子機用電池カバー  
 …………… 1 個 (※ 2 個)

電源アダプタ  
 (長さ約 1.8 m)  
 …………… 1 個 (※ 2 個)

壁掛け用木ネジ・ワッシャー  
 ……各 2 個  
 (※各 2 個× 2 組)

子機用充電器  
 …… 1 台 (※ 2 台)

※ P-264DCLw の場合の個数

取扱説明書 (本書) …………… 1 冊

「NTT 通信機器お取扱相談センタ」シール…………… 1 枚

保証書…………… 1 枚

# 各部のなまえとはたらき

親機

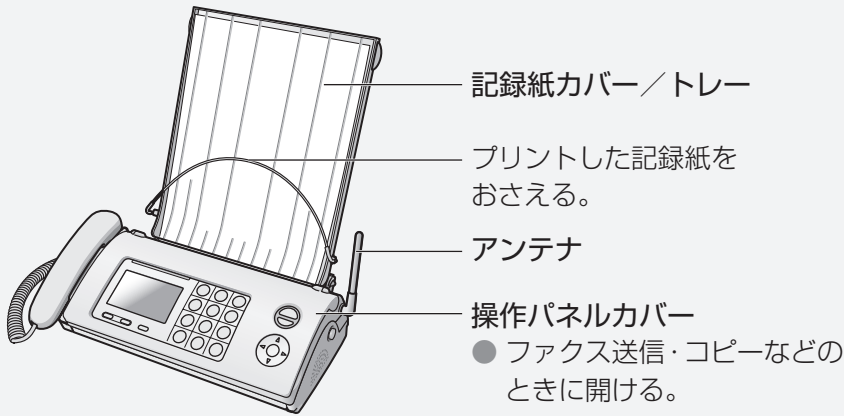

## 操作パネルカバーを開けると…

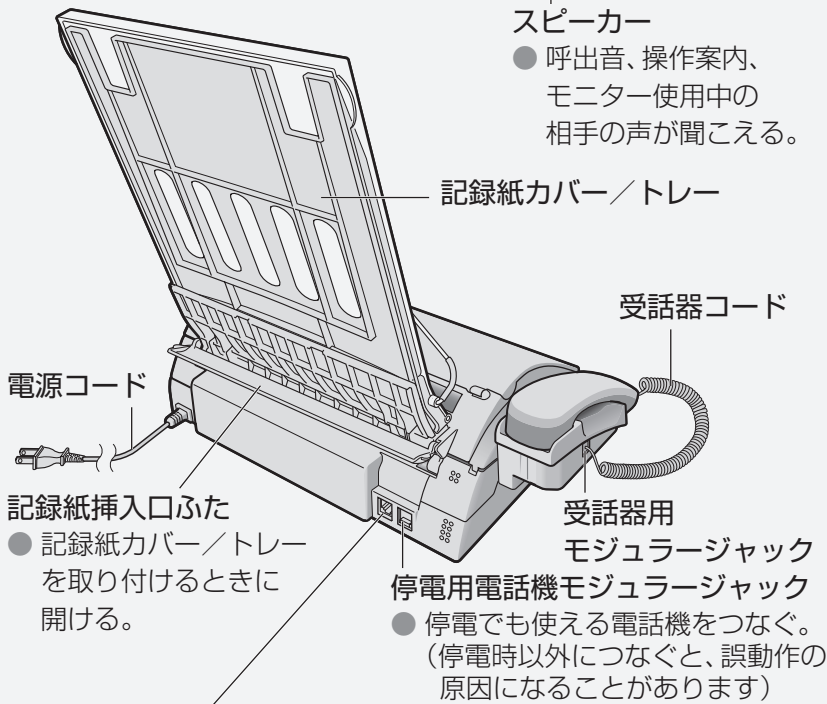
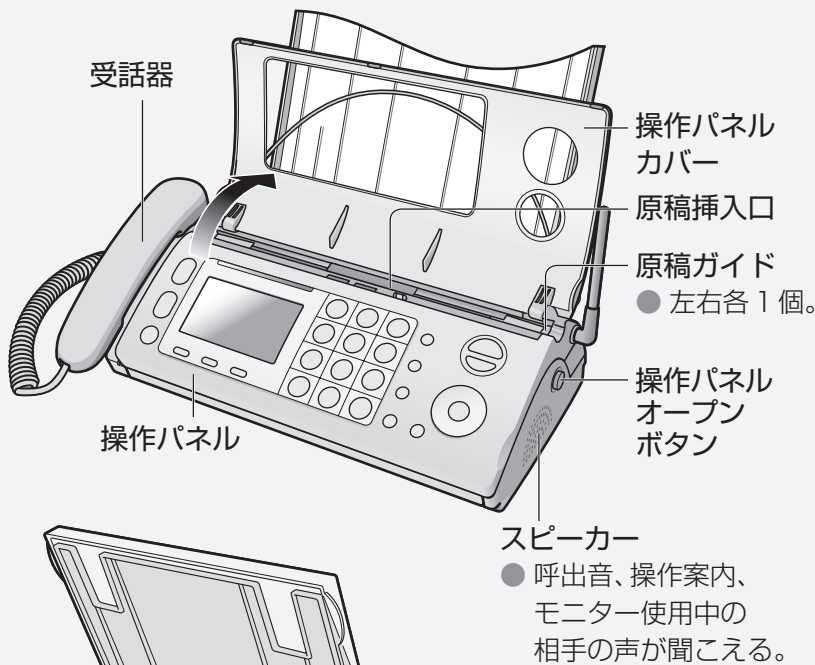

停電用電話機をつなぐときは、ツメを折る。またはシールをはがす。

ツメ シール

## 液晶ディスプレイ (☎ 16 ページ)

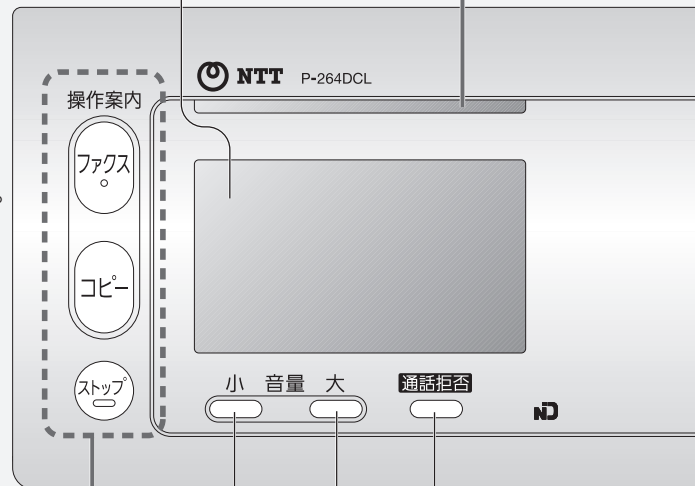

- 音量を小さくする。(☎ 82 ページ)
- 音量を大きくする。(☎ 82 ページ)
- 着信・通話を拒否する。(☎ 42 ページ)

- ファクス**
  - ファクスの送信・受信を開始する。(☎ 54・56 ページ)
  - 原稿をセットする前に押すと、操作案内が流れる。
- コピー**
  - コピーする。(☎ 62 ページ)
  - 原稿をセットする前に押すと、操作案内が流れる。
- ストップ**
  - 操作を途中でやめる。
  - 登録を終わる。

### 着信ランプ

ランプ色	状態
マリン (お買い求め時)	呼び出されているときに点滅 ● ランプ色を変更できます。 (☎ 84 ページ「着信ランプ」)
マリン	携帯電話にかけたとき、事業者識別番号が自動付加されると約 5 秒間点滅

- キャッチホンを受ける。(☎ 40 ページ)
- 間違えた文字・数字を消す。
- 用件を消す。(☎ 65 ページ)
- 子機を呼び出す。(☎ 44・46 ページ)
- 文字の種類を変える。(☎ 88 ページ)

- 通話中に待ってもらう。(☎ 39 ページ)
- ナンバー・ディスプレイで着信した相手を見る。(☎ 71 ページ)

- 留守セットする。(☎ 64 ページ)
- 構内交換機 (PBX) に接続しているときに、ポーズ (ダイヤルの待ち時間) を入れる。

- 用件を (ゆっくり) 聞き直す。(☎ 64・65 ページ)
- 読み上げた番号をもう一度聞く。(☎ 28 ページ)
- 通話を録音する。(☎ 40 ページ)

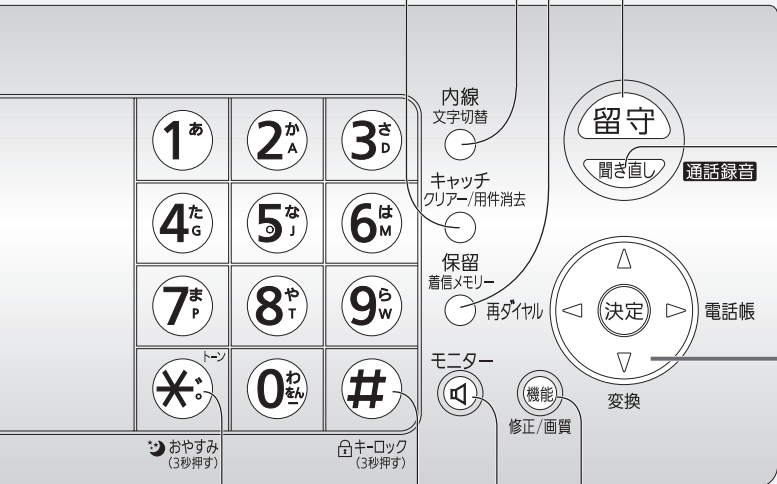

- 機能を登録・修正する。
- 原稿の画質を選ぶ。(☎ 54・62 ページ)
- 受話器を取らずにダイヤルする。(☎ 37 ページ)
- # (シャープ) ボタン
  - 機能登録などに使う。
  - キーロックを使う。(☎ 77 ページ)

#### \* (スター) ボタン

- ダイヤル回線でプッシュホンサービスを使う。(トーンボタン) (☎ 36 ページ)
- おやすみモードを使う。(☎ 78 ページ)

\*、# ボタンは、通常のダイヤル発信以外の新しいサービスに使用する機能ボタンです。

### マルチファンクションキー

- 本書では、キーの押しかたを下記のように表しています。



- 操作中に押すことができる向きを、光ってお知らせします。(本書の操作手順で示している以外の向きも、光る場合があります)

漢字に変換する (☎ 89 ページ)

再ダイヤルする (☎ 37 ページ)  
前の用件を聞く (☎ 65 ページ)

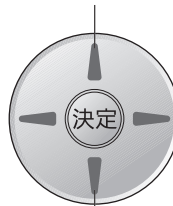

電話帳を使う (☎ 37・48 ページ)  
次の用件を聞く (☎ 65 ページ)

漢字に変換する (☎ 89 ページ)

# 各部のなまえとはたらき

子機

**F1**

- 機能を登録する・使う。
- 電話帳を修正する。

**F2**

- 留守セットする。  
(☎ 64 ページ)
- 構内交換機 (PBX) に接続しているときに、ポーズ (ダイヤルの待ち時間) を入れる。
- 文字の種類を変える。  
(☎ 90 ページ)

**お知らせ**

- 「機能」「留守」などの表示は、操作手順によって変わります。

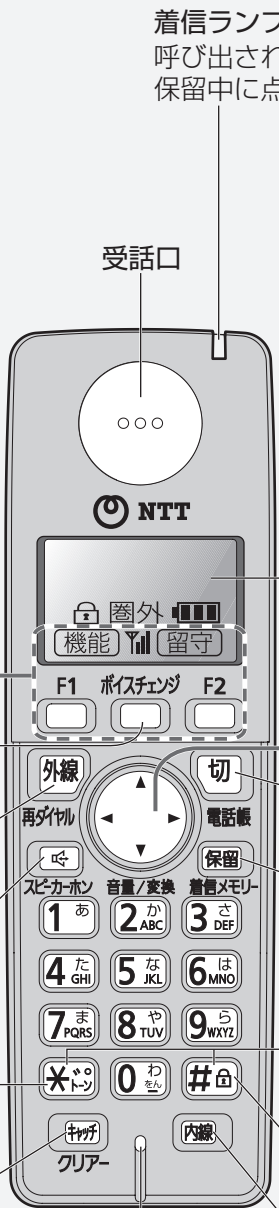

**着信ランプ**  
呼び出されているときや保留中に点滅する。

**受話口**

**液晶ディスプレイ**  
(☎ 17 ページ)

**マルチファンクションキー**  
(☎ 右ページ)

- 自分の声を変える。(☎ 81 ページ)
- 通話中に、自分の声が相手に聞こえないようにする。(ミュート)  
(☎ 37・81 ページ)
- 電話をかける・受ける。  
(☎ 36・38 ページ)
- 子機を置いたまま通話する。  
(☎ 37 ページ)

**\* (スター) ボタン**

- ダイヤル回線でプッシュホンサービスを使う。(トーンボタン)  
(☎ 36 ページ)

- キャッチホンを受ける。  
(☎ 40 ページ)
- 間違えた文字・数字を消す。  
(☎ 90 ページ)

- 通話を終了する。
- 操作を途中でやめる。
- 通話中に待ってもらおう。  
(☎ 39 ページ)
- ナンバー・ディスプレイで着信した相手を見る。(☎ 71 ページ)

**\* # ボタン**は通常のダイヤル発信以外の新しいサービスに使用する機能ボタンです。

**# (シャープ) ボタン**

- キーロックを使う。(☎ 77 ページ)

- 親機・別の子機を呼び出す。  
(☎ 44・46 ページ)

**送話口**

- 話すとき、手でふさがない。

- **ダイヤルキーのバックライトについて**
- 液晶ディスプレイのバックライト (☎ 17 ページ) に連動して点灯します。

### マルチファンクションキー

● 本書では、キーの押しかたを下記のように表しています。

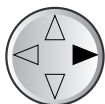

右を押す



上または下を押す

音量を大きくする (☎ 82 ページ)  
漢字に変換する (☎ 91 ページ)

再ダイヤルする (☎ 37 ページ)  
前の用件を聞く (☎ 65 ページ)

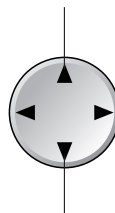

電話帳を使う (☎ 37・50 ページ)  
次の用件を聞く (☎ 65 ページ)

音量を小さくする (☎ 82 ページ)  
漢字に変換する (☎ 91 ページ)

充電器

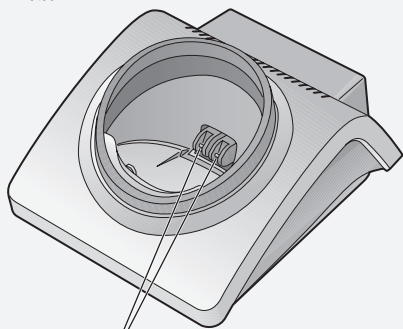

充電端子  
(金属部分)

アンテナ部



スピーカー

● 呼出音・ハンズフリー (スピーカーホン) 使用時に相手の声が聞こえる。

電池カバー

● 電池を入れたり、交換するときに開ける。  
(☎ 23・104 ページ)

充電端子

# 各部のなまえとはたらき

液晶ディスプレイ

## 親機



- メモリー残量のめやす (☞ 下記)
- 自動受信** ファクスの自動受信を設定しているとき (☞ 58 ページ)
- 無鳴動** 呼出音を鳴らさずにファクスを受ける設定をしているとき (☞ 57・58 ページ)
- キーロック** 親機のキーロックを設定しているとき (☞ 77 ページ)
- 呼出音切** 呼出音量を「切」にしているとき (☞ 82 ページ)
- かなカナ英数** 文字入力時の文字の種類 (☞ 88 ページ)
- おやすみモードを設定しているとき (☞ 78 ページ)

### ■ ナンバー・ディスプレイ利用時の表示

- 着信あり** 電話に出なかったとき (☞ 69 ページ)
- ID** ナンバー・ディスプレイを利用しているとき (☞ 68 ページ)
- 拒否 非通知** 非通知の電話やファクスを受けない設定をしているとき (☞ 43・73 ページ)
- 拒否 公衆** 公衆電話からの電話を受けない設定をしているとき (☞ 43・73 ページ)
- 拒否 表示圏外** 表示圏外の電話やファクスを受けない設定をしているとき (☞ 43・73 ページ)

### ■ メモリー残量のめやす

残量表示		(表示なし)			
メモリー残	留守番電話に録音できる時間	0	6分以下	6～12分	12～18分
	ファクスを受信できる枚数	0	16枚以下	32枚以下	46枚以下

- 録音件数が 50 件になると、メモリー残量はなくなります。(☞ 122 ページ「■メモリー容量のめやす」)

### ■ 液晶ディスプレイのバックライトについて

- 親機を操作したときなどに、点灯します。
- 用件録音・通話録音・ファクスのメモリーがいっぱいになったときなど、お知らせがあるときにも点灯します。(親機を操作すると、操作終了後に自動的に消灯します)
- 電話がかかってくると、約3秒間点滅します。

※ 液晶ディスプレイは、説明のためすべて表示しています。(実際の表示とは異なります)  
 ※ 表示できる漢字は、JIS 第1水準および JIS 第2水準です。

## 子機

子機の内線番号や、登録した名前  
(☎ 27 ページ)

子機のキーロックを設定して  
いるとき (☎ 77 ページ)

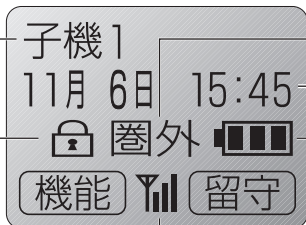

親機からの電波が届かず、  
通話ができないとき

親機で設定した日付・時刻を表示  
(☎ 25 ページ)

アンテナレベル  
(☎ 下記)

電池残量

### ■ 6 時間充電したあとの使用時間のめやす (使用環境温度が 20 °C のとき)

- 連続通話時間：約 7 時間
  - ハンズフリー(スピーカーホン)で通話したり、電波状態が悪い所で使う場合  
➡ 連続通話時間は短くなります。
- 待受時間：約 150 時間
  - 充電器に置かずに一度も通話しないとき。
  - 「圏外」表示中は短くなります。



待受時



「充電してください」と表示

通話中

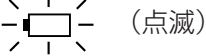

4 秒ごとに「ピピッ」と警告音が鳴る

すぐに充電が必要です。

### ■ 液晶ディスプレイのバックライトについて

- 着信中や、子機のキーを操作しているとき、外線通話終了後の通話時間表示中に点灯します。
- 通話開始後、充電器に置いたあと、通話時操作後の各 10 秒間も点灯します。

### ■ アンテナレベル

- 子機が受けている電波の強さの目安を表示します。

圏外するとき

圏外

- 親機からの電波が届いていません。親機に近づいてください。

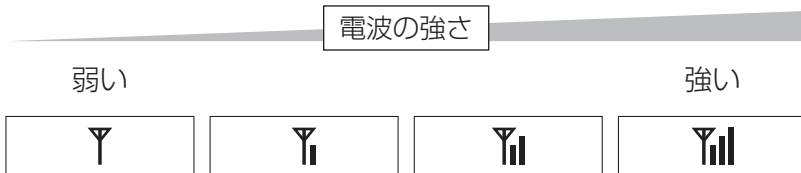

この範囲で  
ご使用ください

### お知らせ

- 親機と子機の間には障害物などがあると、近くても電波が弱くなります。
- 電波が強い状態でも、他の機器との電波干渉により電話の声が途切れることがあります。(☎ 8 ページ)

※ 液晶ディスプレイは、説明のためすべて表示しています。(実際の表示とは異なります)

※ 表示できる漢字は、JIS 第1水準および JIS 第2水準です。

# インクフィルムを取り付ける

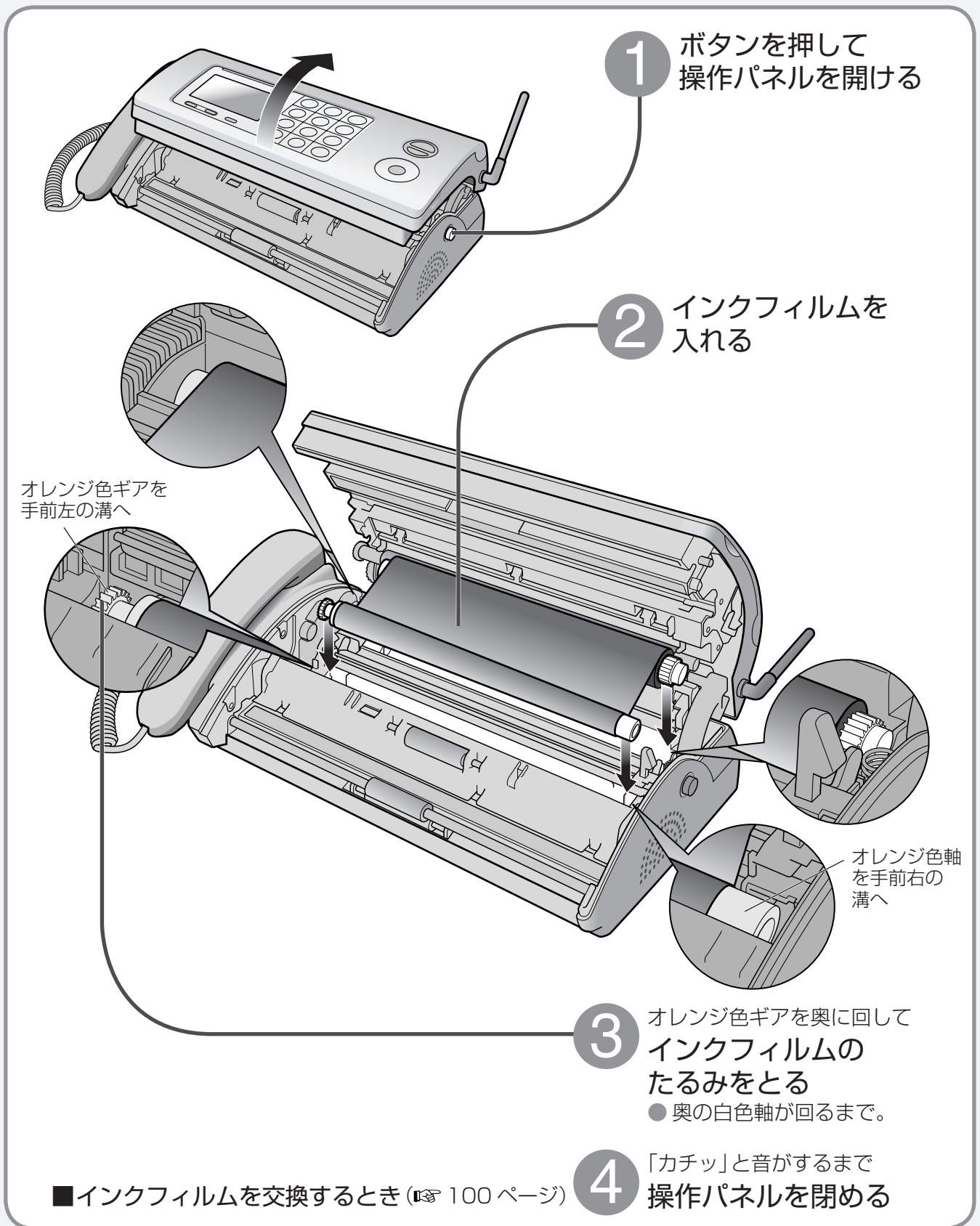

- 付属品のインクフィルムは、お試用で長さ約 10 m です。(A4 サイズで約 30 枚分)
- 別売のインクフィルム (☞ 119 ページ「消耗品」) が残り約 5 枚になったときに、警告メッセージを表示できます。(☞ 101 ページ「残量警告を表示させたいとき」)
- インクフィルムは、数行のプリントでも、記録紙 1 枚につき約 32 cm 使用されます。
- 操作パネルを開け閉めすると、インクフィルムが少し巻き取られます。

# 記録紙をセットする

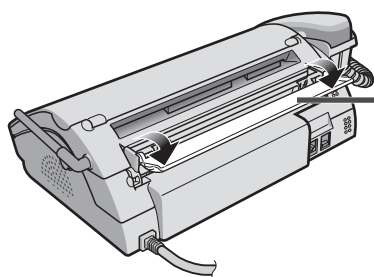

1 記録紙挿入口ふたを開ける

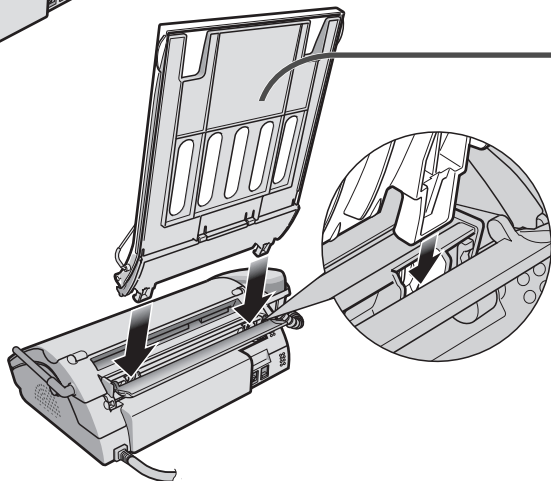

2 記録紙カバー／トレーを取り付ける

- しっかり奥まで差し込む。



3 記録紙カバーを手前に倒す

4 記録紙をゆっくり入れる

- A4 記録紙を 20 枚まで。
- 押し込んだり、落として入れない。
- さばいて、まっすぐにそろえる。

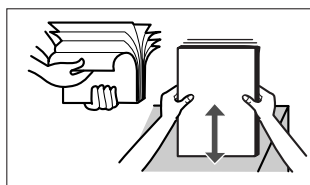

5 記録紙カバーを元に戻す

## お願い

- 記録紙については、「記録紙について」(P.63 ページ)を参照してください。
- 感熱カット紙は使用できません。
- 操作パネルを開けたときや記録紙を追加するときは、残っている記録紙をすべて取り出し、いっしょに合わせてさばいたあと、まっすぐにそろえてセットしてください。
- プリント中は、記録紙を追加しないでください。
- 厚さの異なる記録紙をセットしないでください。
- 本商品でプリントした記録紙の上に別の紙をのせて、文字を書かないでください。  
→ 印字面のインクが別の紙や机などに転写することがあります。
- 本商品では記録紙の両面にプリントしないでください。  
→ 印刷する部分にインクが付着し、汚れの原因になります。
- 本商品でプリントした記録紙を、裏紙として、他のコピー機やプリンターで使わないでください。  
→ 他の機器の故障や紙詰まりの原因になります。

## お知らせ

- [記録紙残り U12] が表示されたときは、詰まった記録紙を取り除いてください。(P.92 ページ)

# 親機を接続する

電話用コンセントに接続して電源を入れると、本商品が自動的に回線をチェックします。

本商品を設置する場所が当社の電話交換局から遠距離の場合は、通話できないことがあります。このときはお買い求めになった販売店にお問い合わせください。

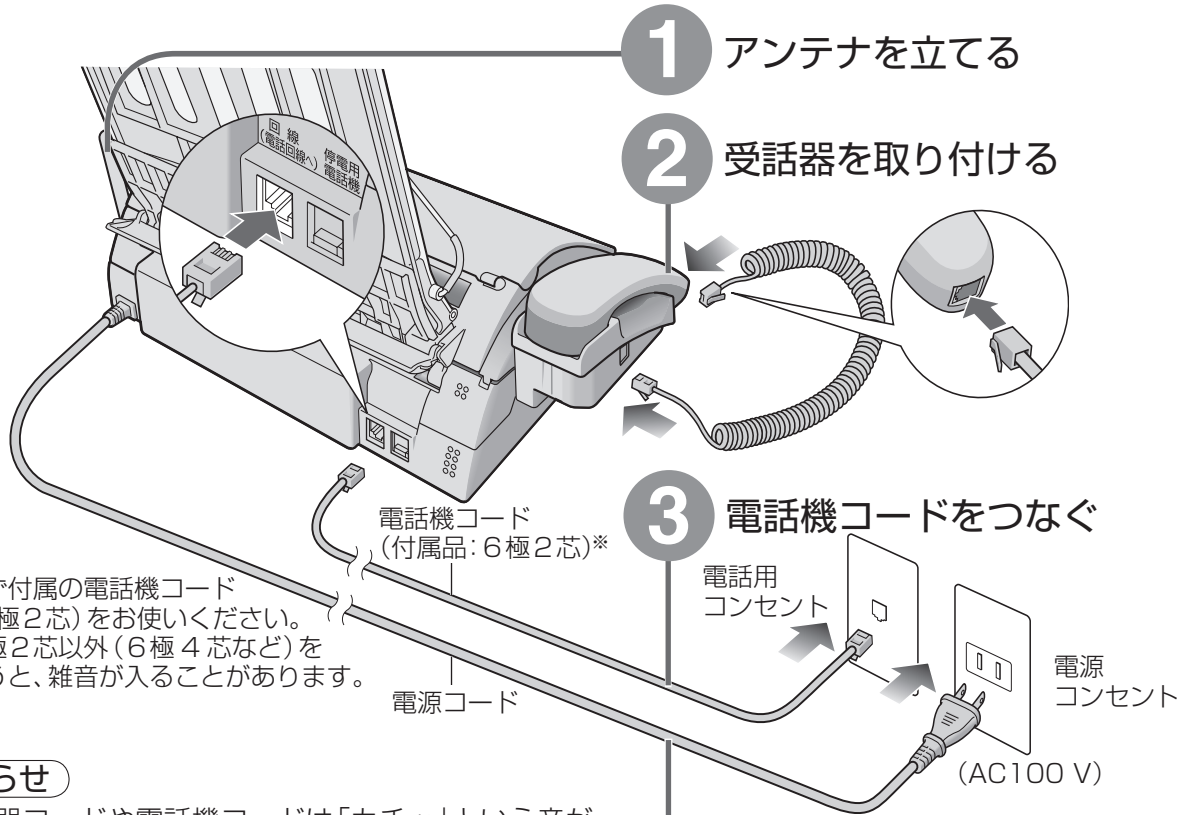

※ 必ず付属の電話機コード (6極2芯) をお使いください。6極2芯以外 (6極4芯など) を使うと、雑音が入ることがあります。

## お知らせ

- 受話器コードや電話機コードは「カチッ」という音がするまで差し込んでください。
- 受話器コードや電話機コードを抜くときは、モジュラープラグのレバーを押さえながら引き抜いてください。
- 正しく使うために
  - 当社のピンク電話の回線には接続できません。
  - 他の電話機を並列に接続しないでください。
- 回線チェックを正常に行うために
  - 電話機コードを先に接続してから、電源を接続してください。
  - 回線チェック中に、**ストップ**を押さないでください。
- 電話回線の種別が変わったとき
  - 電源コードを入れ直してください。
  - 自動で回線のチェックが始まります。
  - 回線種別を自動でチェックできないときは、手動で設定してください。(P.24 ページ)
- 電話機コードをつながずに、電源コードをつないで放置すると、約 20 分後に音楽が鳴り始め、次々と画面が替わります。(デモモード)
  - 電話機コードを接続し、電源コードを抜き差ししてください。
- 設定を間違えると、電話がかからなかったり、違った相手にかかることがあります。
- 本商品をひかり電話用アダプタ、050IP 電話用アダプタ、ISDN 用ターミナルアダプタ等に接続する場合は、各機器の取扱説明書に従ってください。
- ご不明な点は、当社のサービス取扱所またはお買い求めになった販売店へお問い合わせください。

## 電話用コンセントの種類

- モジュラー式 ● そのままつなぐ。
  - 3ピンプラグ式 ● アダプタ (市販品) が必要。
  - 直接配線式 ● 工事が必要です。(工事には資格が必要) (当社のサービス取扱所またはお買い求めの販売店へ)
- または

- 4** 電源コードをつなぐ  
電源が入ると、オープニングツアーを開始します。(P.右ページ)

## オープニングツアーについて

本商品では電源が入ると、電話回線のチェックや携帯通話設定（☞ 31～33 ページ）などを行うオープニングツアーが自動的に始まります。

### 1 電源が入ると、電話回線のチェックが始まる

回線種別チェック中

左記の表示中は、ボタン操作をしないでください。（正しく設定できません）

■ 回線種別を手動設定してくださいが表示されたとき（☞ 24 ページ「電話回線の種別を設定する」）

ひかり電話利用=なし  
[◀,▶,決定]押す

電話回線のチェックが終了すると、ひかり電話サービス<sup>※1</sup>の通話設定が始まります。

### 2 ひかり電話サービス<sup>※1</sup>の利用について、で「ぬ」または「め」を選び、（決定）を押す

ひかり電話利用=なし  
[◀,▶,決定]押す

● 「ぬ」の場合は携帯通話設定をする。  
「め」の場合はオープニングツアーを終了する。  
ひかり電話サービスをご利用の場合、携帯通話設定はご利用できません。

※1 ひかり電話サービスとは、光ファイバーのBフレッツを利用したIP電話サービスで、固定電話の番号がそのまま使えるサービスです。

### 3 携帯通話設定の利用について、で「ず」または「ぬ」を選び、（決定）を押す

「固定電話から携帯電話への通話サービスを利用する」（☞ 29 ページ）を参照して、設定を行ってください。オープニングツアーでの携帯通話設定は「0039（NTT 西日本）」に設定されます。なお、携帯通話設定を行わない場合やその他の事業者を設定したい場合は、「ぬ」を選び、（決定）を押してください。あとから設定を行う場合は、「携帯通話設定を利用する」（☞ 32 ページ）を参照してください。

NTT西携帯電話=ず  
[◀,▶,決定]押す

● 「ず」の場合は050IP電話サービス<sup>※2</sup>の利用を設定する。  
「ぬ」の場合はオープニングツアーを終了する。

050IP電話および加入電話選択番号については、「携帯通話設定について」（☞ 31 ページ）を参照してください。

### 4 050IP電話サービス<sup>※2</sup>の利用について、で「め」または「ぬ」を選び、（決定）を押す

IP電話利用=なし  
[◀,▶,決定]押す

● 「め」の場合は加入電話選択番号（☞ 32、33 ページ）を入力する。

加入電話選択番号  
=0000

携帯通話設定は  
設定されました

11月6日 15:45  
用件録音 0件

※2 IP電話サービスとは、インターネットを利用して音声通信するサービスです。このうち、「050」で始まる番号が新たに提供されるサービスを「050IP電話サービス」と呼びます。

#### お知らせ

● オープニングツアーを途中でやめるときは、を押してください。

# 親機を接続する (続き)

## ■加入電話選択番号とは

050IP 電話サービスをご契約時に、050IP 電話サービスを一時解除して電話をかけるための番号です。

### お願い

- 050IP 電話サービスと携帯通話設定を併用してのご利用はできません。  
050IP 電話サービスを契約している電話機から携帯通話設定を利用する場合は、必ず IP 電話利用設定で「㊟」を選択して加入電話選択番号を登録し、050IP 電話サービスを一時解除して電話をかけてください。

### お知らせ

- ひかり電話サービスをご利用の場合、携帯通話設定はご利用できません。
- 携帯通話設定を利用しない場合は「㊟」を選択してください。(☎ 21 ページの手順 3)  
あとで設定する場合は、32 ページを参照してください。
- 携帯通話設定を利用する場合は、050IP 電話サービスを一時解除する必要があります。そのため 050IP 電話をご契約の場合に、携帯通話設定に加入電話選択番号を設定しておく、加入電話選択番号も自動付与することができます。
- IP 電話利用の設定で「㊟」を選択すると、携帯電話へのダイヤル時に、常に加入電話選択番号が最初に付加されます。

# 子機を準備する

## 1 電池パックを入れる

①の矢印の方向に電池パックを入れ、③ 電池カバーを閉める。  
②の矢印の方向に押し込む。

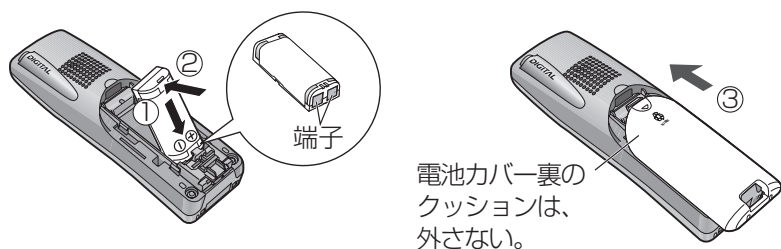

## 2 電源アダプタを取り付ける

## 3 子機を置き、6時間充電する

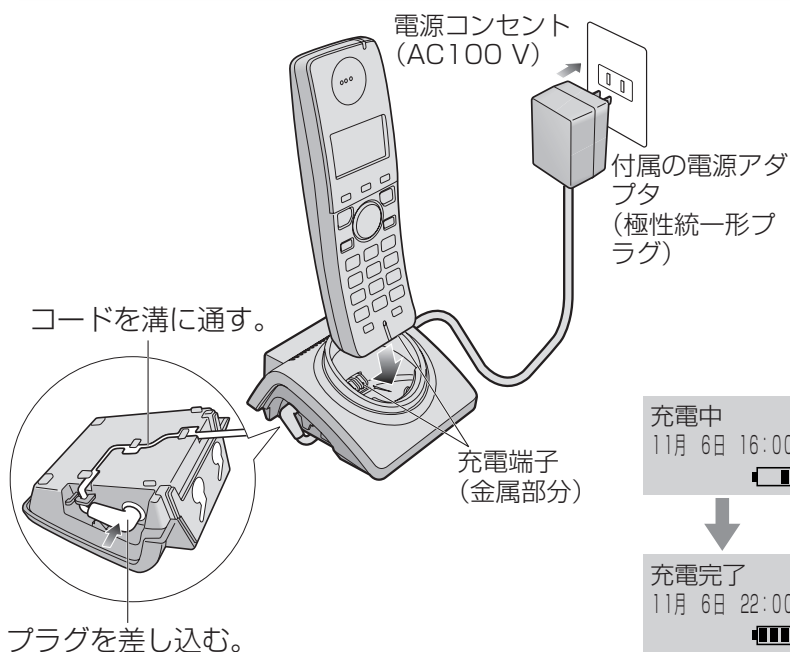

- 途中で子機を使用したりすると、充電時間が長くなります。
- 充電器は、子機に「圏外」と表示されない場所に設置してください。「圏外」の場所では、充電時間が長くなります。
- 「充電中」の表示が出ないときは、数分間充電器に置いたままにしてください。
- 子機は充電器に置いたままでも、過充電しないようになっています。

### お願い

- 充電器と電源コンセントの接続には、付属の電源アダプタ（極性統一形プラグ）をご使用ください。
- 充電端子が汚れると、充電できません。汚れたときはふいてください。（☎ 103 ページ）
- 親機の接続が終わったあとに、子機を充電してください。
- 1週間以上子機を充電器からはずしたり、1週間以上電源アダプタを抜くときは、電池パックを外してください（☎ 104 ページ）。次に使うときは充電してください。（電池パックの性能維持と電池消耗を防ぐため）

### お知らせ

- 子機と充電器の充電端子が接触しないと、充電できません。しっかり充電器にさしこんでください。
- 充電が終わったあと、子機を置いたまま使用することができます。
- 子機や充電器の一部が温かくなりますが、故障ではありません。
- 充電器は子機を乗せていなくても、電力を消費します。

# 回線の設定



## 電話回線の種別を設定する

### 電話回線の種別を設定する

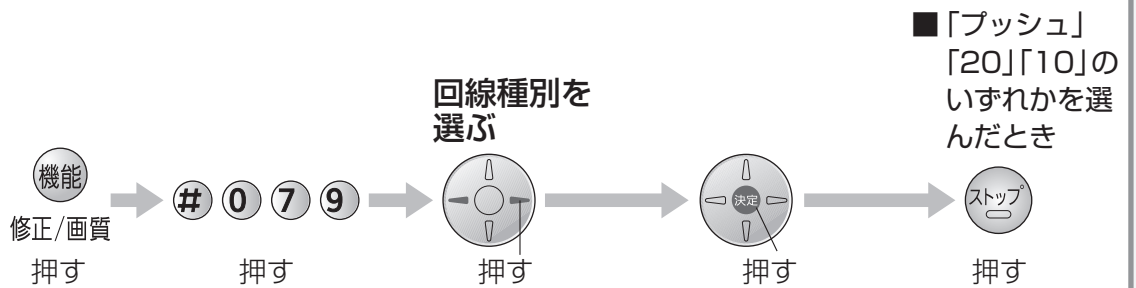

回線種別=自動  
[◀, ▶, 決定] 押す

回線種別=20  
[◀, ▶, 決定] 押す

■「プッシュ」  
「20」「10」の  
いずれかを選  
んだとき

- プッシュ：プッシュ回線  
20：ダイヤル回線（速度 20 PPS）  
10：ダイヤル回線（速度 10 PPS）  
自動：自動設定（お買い求め時の設定）

■ 電話を天気予報（177）にかけてみて、かからないときは

- 「プッシュ」→「20」→「10」の順に設定を変えて試してください。（なお、050IP 電話サービスをご利用のときは、177 への接続がもともとできない場合がありますので、他の番号も試してください。どの設定でもかからないときは局番なしの「116」へ）

# 日付・時刻の設定



## 日付や時刻を設定するとき

現在の日付・時刻を設定する

**年・月・日・時刻を入力する**

① ② ③  
④ ⑤ ⑥  
⑦ ⑧ ⑨  
⑩

(例) 2006年11月06日 15:45

カーソル

(例) 2006年11月6日15時45分

2 0 0 6 1 1 0 6 1 5 4 5  
2006年 11月 6日 15時 45分

● 間違えたときは  
 (カーソルを合わせる) ➡ 入れ直す。

### お願い

- 本商品に表示される日付・時刻は、めやすとしてご利用ください。一カ月に約60秒ずれることがあります。日付・時刻がずれたときには、設定しなおしてください。

### お知らせ

- 子機のディスプレイにも設定した日付・時刻を表示します。「圏外」のときは、表示できません

# 名前や電話番号の登録

お好みで、登録しておく便利です。

## あなたの名前と電話番号を登録したいとき

- 名前 (印刷用) や電話番号を登録すると、ファクスを送ったとき相手の記録紙にプリントされます。
- 名前 (表示用) を登録すると、相手も本商品と同一機種を使っていれば、送受信のとき電話番号の代わりに「名前 (表示用)」がディスプレイに表示されます。(一部表示しない場合もあります)
- 「184」をダイヤルして送ると (☎ 68 ページ)、相手にプリントや表示はされません。

<p>名前 (印刷用) を登録する</p>	<p>● 親機で操作します。</p> <p>機能修正/画質 押す → # 0 0 2 押す →</p> <p>名前を入力する</p> <p>① ② ③ ④ ⑤ ⑥ ⑦ ⑧ ⑨ * ⑩</p> <p>決定 押す → ストップ 押す</p> <p>名前 (印刷用)? &gt;_</p> <p>鈴木■ &gt;_</p> <p>(全角 15 文字 / 半角 30 文字まで)</p> <p>● 文字入力・漢字変換のしかたは (☎ 88 ページ)</p>
<p>名前 (表示用) を登録する</p>	<p>● 親機で操作します。</p> <p>機能修正/画質 押す → # 0 0 3 押す →</p> <p>名前を入力する</p> <p>① ② ③ ④ ⑤ ⑥ ⑦ ⑧ ⑨ * ⑩</p> <p>決定 押す → ストップ 押す</p> <p>名前 (表示用)? ■</p> <p>名前 (表示用)? 双キ知■</p> <p>(カタカナ・英字・記号・数字 16 文字まで)</p> <p>● 文字入力のしかたは (☎ 88 ページ)</p>
<p>電話番号を登録する (表示・印刷用)</p>	<p>● 親機で操作します。</p> <p>機能修正/画質 押す → # 0 0 4 押す →</p> <p>電話番号を入力する</p> <p>① ② ③ ④ ⑤ ⑥ ⑦ ⑧ ⑨ * ⑩ #</p> <p>決定 押す → ストップ 押す</p> <p>あなたの電話番号? ■.....</p> <p>あなたの電話番号? 123■.....</p> <p>(20 ケタまで)</p> <p>● 間違えたときは  押す</p> <p>● スペースを入れるときは  押す</p> <p>● 「+」を入れるときは * 押す</p>

## 子機に名前をつけたいとき

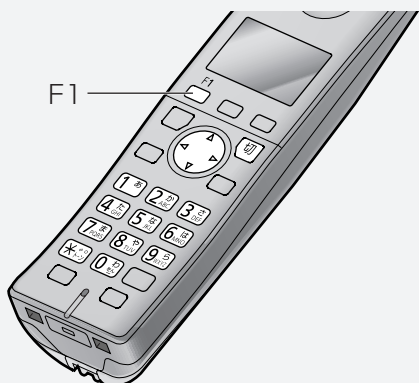

- 子機のディスプレイに名前を表示します。  
 恵子  
 11月 6日 15:45
- 内線通話をかけると受ける側の親機や子機のディスプレイに名前を表示します。

### 子機の名前を登録する

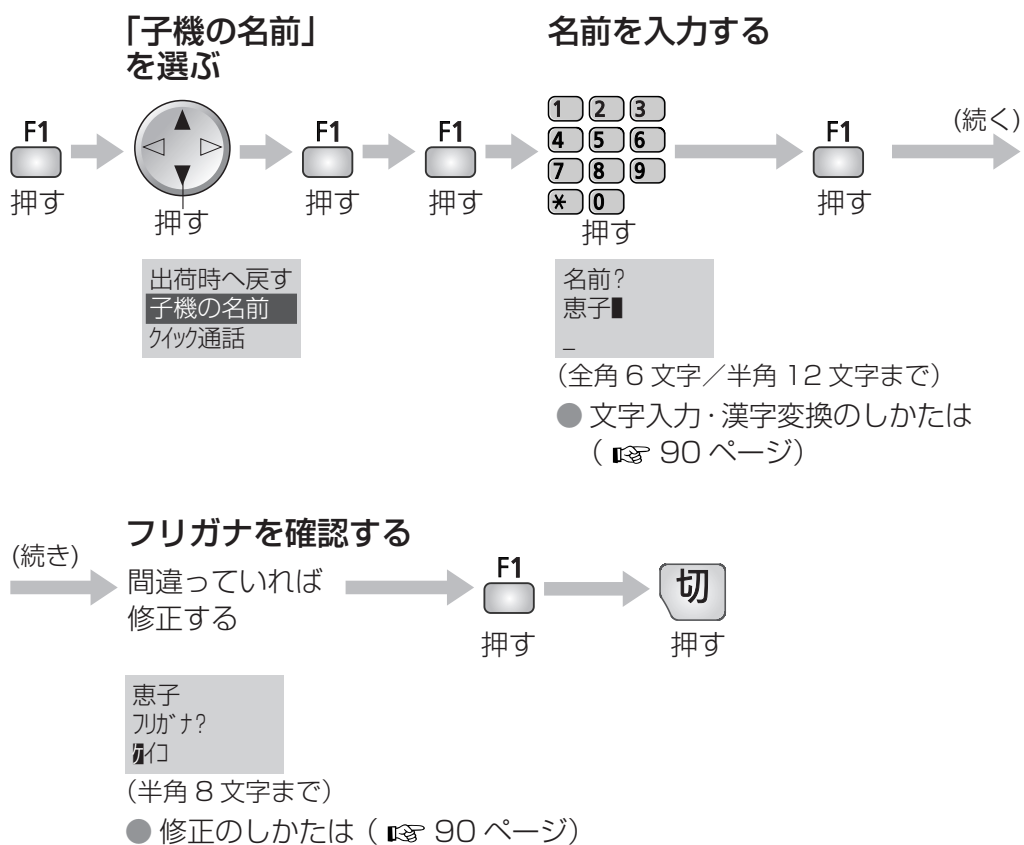

# 操作案内 / エラー音声案内 / 読み上げダイヤル

## 操作案内について

親機の操作のしかたを光と音声で案内します。

操作	ページ	音声が流れないようにするには
ファクスを送る	54	→ # 0 2 1 →  「なし」を選ぶ →  (決定) →  ストップ
コピーする	62	● 操作パネルカバーを開けたときや原稿をセットしたときに自動的に始まる操作案内を、流れないようにします。
電話帳に登録する	48	→ # 1 6 7 →  「なし」を選ぶ →  (決定) →  ストップ
再ダイヤル・電話帳で電話をかける	37	
着信メモリーで電話をかける	71	
インクフィルムを交換する	100	→ # 1 7 3 →  「なし」を選ぶ →  (決定) →  ストップ
メモリー代行受信したファクスをプリントする	59	→ # 1 7 7 →  「なし」を選ぶ →  (決定) →  ストップ

## エラー音声案内について

記録紙やインクフィルムがなくなったときなど、操作が必要なときに音声でお知らせします。

こんなとき	対応のページ
プリント中や送信中に操作パネルが開いたとき	18
記録紙がなくなった、または記録紙が詰まったとき	19・92
プリント中にインクフィルムがなくなったとき	100
原稿が詰まった、または原稿が残ったとき	95

■ エラー音声案内が流れないようにするには



## 読み上げダイヤルについて

親機でダイヤルすると、押したボタンの番号を音声で読み上げます。  
 (「\*」はスター、「#」はシャープ、「留守(ポーズ)」はポーズと読み上げます)

■ ダイヤルを読み上げないようにするには



- 押したボタンの番号を読み上げようとしたときに次の番号を押すと、前の番号の読み上げを中断します。音声を聞いて番号を確かめながら、ゆっくりダイヤルしてください。
- 受話器を置いたままダイヤルしたときは、受話器を上げる前に を押すと、読み上げた番号をもう一度聞くことができます。

■ 操作案内 / エラー音声案内 / 読み上げダイヤルの音量を変えるには

操作パネルカバーを開ける → 音声が流れている間に または 押す。

- 上記すべての音量が変わります。
- キーロック中は、キーロック解除後に操作してください。

### お知らせ

- おやすみモードのときは、音声は流れません。

# 固定電話から携帯電話への通話サービスを利用する

(続く)

## 携帯電話への通話サービスとは

固定電話から携帯電話に電話をかけるとき、携帯電話番号の先頭に事業者識別番号をつけてダイヤルすると、固定電話事業者が設定した料金で通話できるサービスです。(お申し込み手続きは不要です。)

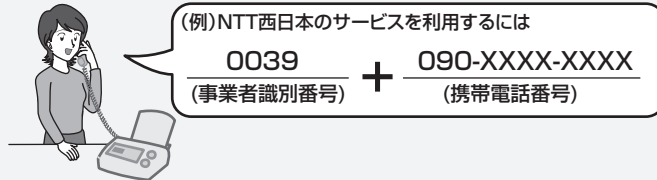

### お知らせ

- 通話先・通話時間や発信事業者の料金プランなどによっては、料金が異なります。各固定電話事業者へお問い合わせください。
- PHS への通話はご利用できません。
- 携帯電話会社の留守番電話サービスの遠隔操作、船舶電話など一部ご利用できない場合があります。
- ひかり電話サービスをご利用の場合、本サービスはご利用できません。

## 携帯通話設定を設定すると

本商品の「携帯通話設定」(☎ 32 ページ)を設定すると、本商品から携帯電話に電話をかけるとき、自動的に事業者識別番号をつけてダイヤルすることができます。

### 固定電話 (かける側)

#### 相手の携帯電話番号をダイヤルする

事業者識別番号を自動的につけてダイヤルします。

呼び出す

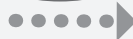

### 携帯電話 (受ける側)

呼出音が鳴り、相手の電話番号が表示される

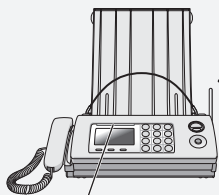

着信ランプ  
(☎ 13 ページ)

「0039090XXXXXXXX」

※ NTT 西日本に設定しているとき

- 事業者識別番号はディスプレイには表示されません。
- 着信ランプが約 5 秒間点滅します。



「0612345678」

### お知らせ

- 次の場合もご利用できます。
  - ・「184」「186」などを付加しているとき(「184」などの非通知設定で電話をかけた場合、携帯電話に電話番号は表示されません)
  - ・再ダイヤルからかけなおすとき
  - ・電話帳からかけるとき
  - ・用件転送先を呼び出すとき(用件転送ご利用時)
  - ・着信メモリーからかけ直すとき(ナンバー・ディスプレイご利用時)
  - ・外出先でドアホンを受けるとき(ドアホンワープ)
- ひかり電話サービスをご利用される場合は、携帯通話設定を解除してください。(☎ 32 ページ)

# 固定電話から携帯電話への通話サービスを利用する

(続き)

## 携帯電話へのダイヤル方法について

固定電話から携帯電話へ電話をかける場合は、「IP 電話利用」の設定によりダイヤルの方法が異なります。

### ■ 050IP 電話サービスをご利用でないお客様

(☎ 33 ページの手順で「IP 電話利用 = ㊟」を選択した場合)

用途	利用方法
携帯通話設定を利用して発信する場合	090-XXXX-XXXX または 080-XXXX-XXXX 携帯電話番号をダイヤルする
一時的に携帯通話設定を解除して発信する場合	<div style="display: flex; justify-content: space-around;"> <div style="text-align: center;"> <p>0000-090-XXXX-XXXX</p> <p>└─┬─┘</p> <p>携帯通話設定 解除番号</p> </div> <div style="text-align: center;"> <p>0000-080-XXXX-XXXX</p> <p>└─┬─┘</p> <p>携帯通話設定 解除番号</p> </div> </div> <p>携帯電話番号の前に、携帯通話設定解除番号（「0000」）をつけてダイヤルする</p>

### ■ 050IP 電話サービスをご利用のお客様

(☎ 33 ページの手順で「IP 電話利用 = ㊟」を選択した場合)

用途	利用方法
携帯通話設定を利用して発信する場合	090-XXXX-XXXX または 080-XXXX-XXXX 携帯電話番号をダイヤルする
一時的に携帯通話設定を解除して IP 電話網経由で発信する場合	<div style="display: flex; justify-content: space-around;"> <div style="text-align: center;"> <p>0000-090-XXXX-XXXX</p> <p>└─┬─┘</p> <p>携帯通話設定 解除番号</p> </div> <div style="text-align: center;"> <p>0000-080-XXXX-XXXX</p> <p>└─┬─┘</p> <p>携帯通話設定 解除番号</p> </div> </div> <p>携帯電話番号の前に、携帯通話設定解除番号（「0000」）をつけてダイヤルする<sup>※1</sup></p>
一時的に携帯通話設定を解除して加入電話網経由で発信する場合	<div style="display: flex; justify-content: space-around;"> <div style="text-align: center;"> <p>0000-0000-090-XXXX-XXXX</p> <p>└─┬─┬─┘</p> <p>加入電話選択番号<sup>※2</sup></p> <p>└─┬─┘</p> <p>携帯通話設定解除番号</p> </div> <div style="text-align: center;"> <p>0000-0000-080-XXXX-XXXX</p> <p>└─┬─┬─┘</p> <p>加入電話選択番号<sup>※2</sup></p> <p>└─┬─┘</p> <p>携帯通話設定解除番号</p> </div> </div> <p>携帯電話番号の前に、携帯通話設定解除番号（「0000」）と加入電話選択番号<sup>※2</sup>（「0000」）をつけてダイヤルする</p>

## お知らせ

- 加入電話網経由で固定電話に発信する場合 (050IP 電話サービスをご利用のお客様)

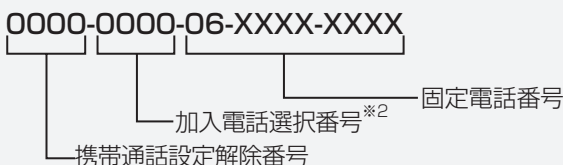

固定電話番号の前に、携帯通話設定解除番号（「0000」）と加入電話選択番号<sup>※2</sup>（「0000」）をつけてダイヤルする

※1 携帯通話設定解除番号（「0000」）と加入電話選択番号（「0000」）が同一のときに、「0000」を 1 つだけつけてダイヤルした場合は携帯通話設定解除番号として認識されます。

※2 加入電話選択番号「0000」は例です。ご利用の 050IP 電話サービスに合わせてダイヤルしてください。

# 携帯通話設定について

携帯通話設定は、会社やご自宅の固定電話から携帯電話に電話をかけるときに、携帯電話番号の先頭に事業者識別番号をつけてダイヤルすると、その事業者が設定する料金で通話できる機能です。

050IP 電話サービスを利用している場合は、加入電話選択番号を設定すると 050IP 電話サービスを一時解除し、携帯通話設定をご利用できます。

ひかり電話サービスをご利用の場合は、携帯通話設定はご利用できません。

## 携帯通話設定に必要な情報と設定画面

### ■お客様にご用意いただきたい情報

携帯通話設定を行う場合には、以下の情報が必要です。あらかじめご用意ください。

- ① 登録する事業者識別番号（携帯電話への発信時に利用する事業者の識別番号）
- ② 050IP 電話を利用している場合には加入電話選択番号

### ■設定画面について

携帯通話設定の設定画面について、次の表に示します。

表示	登録内容
事業者選択=NTT西 [◀,▶,決定]押す	●事業者の選択 固定電話で契約されている電気通信事業者(NTT 西日本、その他事業者)を選択します。
IP 電話利用=なし [◀,▶,決定]押す	●IP 電話 IP 電話は、インターネットを利用した電話のことです。最近では、IP 電話が利用している通信プロトコルから VoIP とも言われています。「050」で始まる番号を提供されている IP 電話(以下「050IP 電話サービス」)をご利用の場合は「あり」を選択します。
加入電話選択番号 =0000	●加入電話選択番号 050IP 電話サービスをご契約時に、050IP 電話サービスを一時解除して電話をかけるための番号を入力します。 加入電話選択番号については、ご利用の 050IP 電話サービス事業者にお問い合わせください。
事業者識別番号 =1	●事業者識別番号 携帯通話設定を利用する事業者を特定する番号を入力します。NTT 西日本は「0039」です。その他事業者の事業者識別番号については、各固定電話事業者にお問い合わせください。

## 携帯通話設定時のご注意（2006 年 8 月現在）

- 停電時、携帯通話設定はご利用できません。
- 携帯通話設定を「NTT 西日本(0039)」に設定して、通話できる回線の種類は、NTT 西日本サービス提供エリア内(東海、北陸、近畿、中国、四国、九州地区)の加入電話、加入電話・ライトプラン、INS ネット 64、INS ネット 64・ライト、INS ネット 1500 となります。
- 携帯通話設定を設定した場合でも、「0000」(携帯通話設定解除番号)をつけてダイヤルすると、その通話に限り、携帯通話設定を解除して電話をかけることができます。
- 携帯電話会社の留守番電話サービスの遠隔操作、船舶電話など、一部ご利用できない番号があります。この場合は、「0000」(携帯通話設定解除番号)をつけてダイヤルしてください。
- 050IP 電話サービスをご利用時に、携帯通話設定を設定した場合は、「184」や「186」のあとにポーズを入力しないでください。電話がかげられないことがあります。
- 050IP 電話サービスをご利用時に、接続する VoIP 機器(ルーターなど)の状態によっては、携帯通話設定が正しく動作しない場合があります。
- 携帯通話設定が働く場合は、ダイヤルボタンを押しても、しばらくダイヤル音が聞こえない場合があります。これは本商品が事業者識別番号の付与判定を行っているためであり、故障ではありません。
- 携帯通話設定は、電話をかけるときに有効な機能ですが、お話し中に キャッチ クリア/用件消去 を利用して電話をかけるとき(3 者通話ご利用時など)には、携帯通話設定は動作しません。
- PHS への通話はご利用できません。

# 携帯通話設定を利用する

携帯通話設定を「NTT 西日本(0039)」または「その他」に設定しておく、本商品から携帯電話に電話をかけるとき、自動的に事業者識別番号をつけてダイヤルします。携帯通話設定を利用する場合は、必ず設定してください。お買い求め時は「ぬ」に設定されています。(お申し込み手続きは不要です。) 親機で設定すると、親機と子機で携帯通話設定をご利用できます。

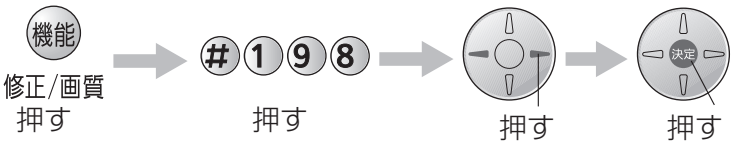
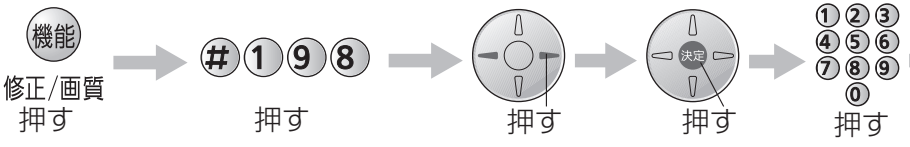
<p>携帯通話設定</p> <p>NTT 西日本に設定する</p>	<p>● 親機で操作します。</p> <p><b>「NTT 西」を選ぶ</b></p>  <p>事業者選択=NTT西 [◀,▶,決定]押す</p> <p>● 解除するときは「ぬ」を選ぶ。</p>												
<p>携帯通話設定</p> <p>その他の事業者に設定する</p>	<p>● 親機で操作します。</p> <p><b>「その他」を選ぶ</b></p>  <p>事業者選択=その他 [◀,▶,決定]押す</p> <p>● 解除するときは「ぬ」を選ぶ。</p> <p>事業者識別番号を入力する</p> <table border="1" data-bbox="1241 1120 1340 1265"><tr><td>①</td><td>②</td><td>③</td></tr><tr><td>④</td><td>⑤</td><td>⑥</td></tr><tr><td>⑦</td><td>⑧</td><td>⑨</td></tr><tr><td>⑩</td><td></td><td></td></tr></table> <p>事業者識別番号 = <input type="text"/></p> <p>(4～6ケタ)</p>	①	②	③	④	⑤	⑥	⑦	⑧	⑨	⑩		
①	②	③											
④	⑤	⑥											
⑦	⑧	⑨											
⑩													

## ■加入電話選択番号とは

050IP 電話サービスをご契約時に、050IP 電話サービスを一時解除して電話をかけるための番号です。加入電話選択番号については、ご利用の050IP 電話サービス事業者にお問い合わせください。

### お知らせ

- 050IP 電話サービスを契約している場合は、事業者選択画面で、設定する事業者 (NTT 西日本を推奨) を選択した際に、必ず IP 電話利用設定で「ぬ」を選択してください。  
※ 050IP 電話サービスを契約していない場合は、IP 電話利用設定で「ぬ」を選択してください。
- IP 電話利用設定で「ぬ」を選択した場合は、必ず加入電話選択番号を登録してください。  
※ ご契約の 050IP 電話サービスによって加入電話選択番号は異なりますので、加入電話選択番号が不明な場合は、契約している 050IP 電話サービス事業者へ確認してください。  
※ 当社が提供している VoIP 機器 (ルーターなど) を利用されている場合は、加入電話選択番号は「0000」 (お買い求め時の設定) を登録してください。

## お知らせ

- 携帯通話設定は、携帯電話への発信のみに動作します。携帯電話以外の通話をご利用できません。
- 通話先・通話時間や発信事業者の料金プランなどによっては、一部お安くならない場合があります。
- 携帯電話に電話をかけるとき、ダイヤル操作が遅れると、事業者識別番号が自動付与されないことがあります。
- 携帯通話設定を設定して携帯電話にかけると、着信ランプが約5秒点滅します。これは、ダイヤル時に事業者識別番号が自動付与されたことをお知らせするものです。
- ひかり電話サービスをご利用の場合、携帯通話設定はご利用できません。

### ■ 050IP 電話を利用するとき 加入電話選択番号を入力する

「あり」を選ぶ

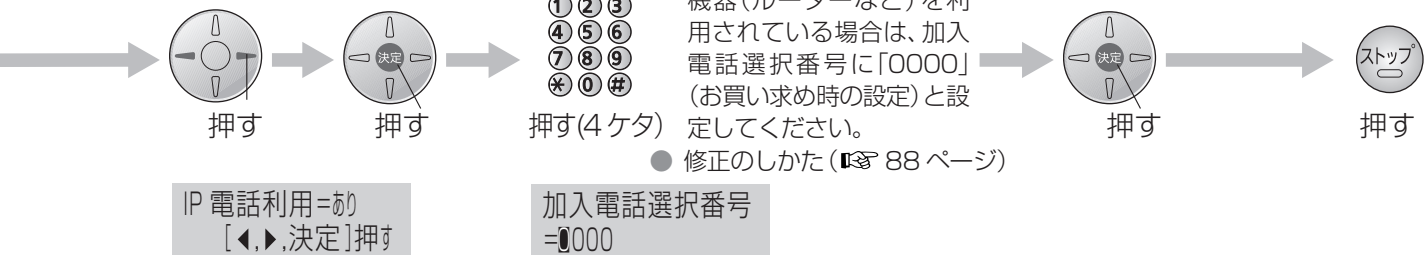

### ■ 050IP 電話を利用しないとき

「なし」を選ぶ

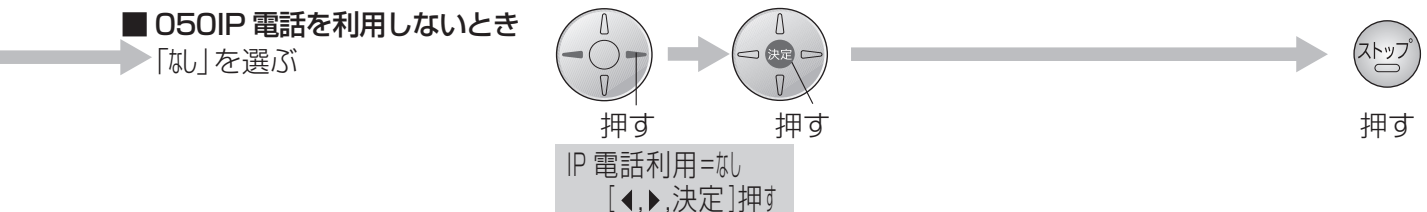

### ■ 050IP 電話を利用するとき 加入電話選択番号を入力する

「あり」を選ぶ

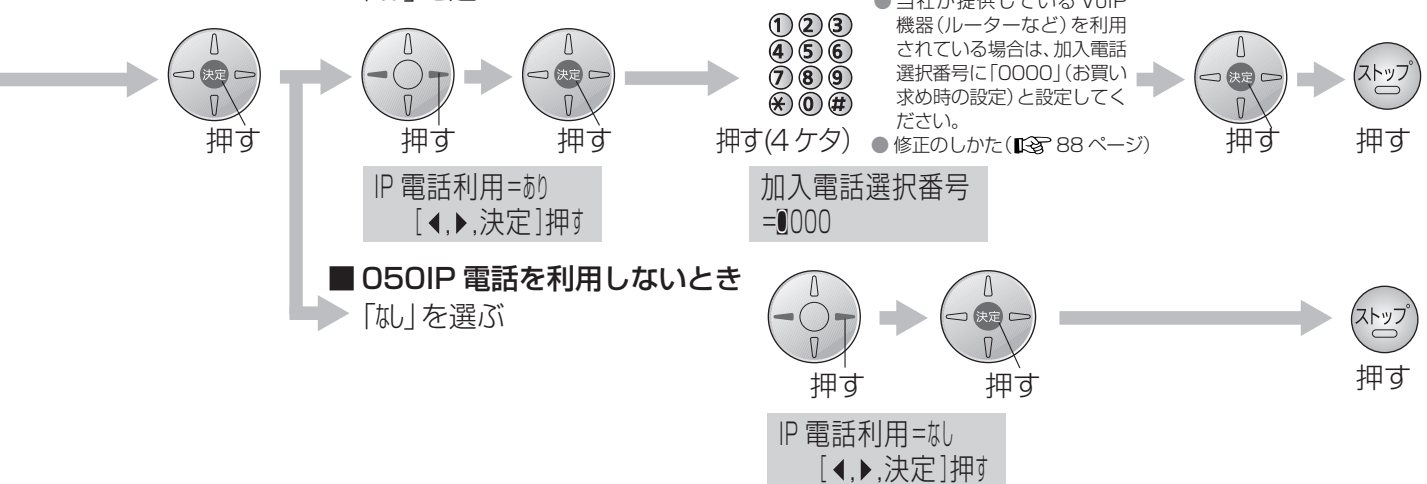

### ■ 050IP 電話を利用しないとき

「なし」を選ぶ

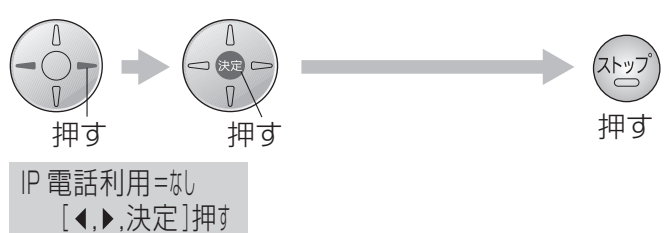

## お知らせ

- 事業者選択画面で、「NTT 西」を選択した場合、当社サービス提供エリア (東海、北陸、近畿、中国、四国、九州地区) 以外では利用できません。
- 当社サービス提供エリア以外で利用される場合は、「その他」を選択してください。
- 事業者識別番号設定に、市外局番や存在しない事業者識別番号などを設定すると、相手につながりません。
- ホームテレホンや構内交換機 (PBX) に接続した場合は、事業者選択設定を「なし」に設定してください。
- 携帯電話会社の留守番電話サービスの遠隔操作、船舶電話などには、「0000」(携帯通話設定解除番号) をつけてダイヤルしてください。その通話に限り、携帯通話設定を解除して電話をかけることができます。
- 携帯通話設定を利用していると、再ダイヤルに事業者識別番号や加入電話選択番号は記録されません。
- その他事業者のサービス内容、および通話料金については、各固定電話事業者にお問い合わせください。
- その他事業者の事業者識別番号は、各固定電話事業者にお問い合わせください。
- 設定の途中で設定動作を中断した場合は、設定変更内容は反映されません。
- 相手につながるまで、時間がかかる場合があります。

# 携帯番号帯設定を行う

この操作は、携帯番号帯が追加・変更されたとき以外には行わないでください。  
登録されている番号の発信のみに携帯通話設定が適用されます。  
2006年8月現在、この操作を行う必要はありません。

## 携帯番号帯を設定する

- 親機で操作します。

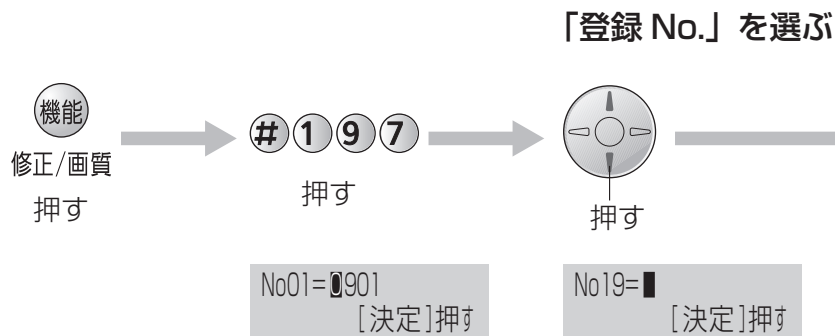

## 携帯番号帯を確認する

- 親機で操作します。

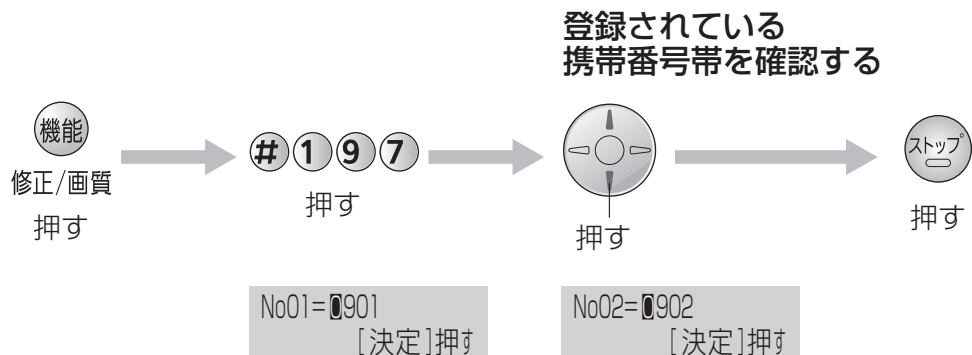

### 携帯番号帯とは

「080」「090」ではじまる携帯電話番号の上位4ケタのことです。

お買い求め時には、あらかじめ以下の18件が設定されています。最大30件まで設定できます。

#### ● 設定されている携帯番号帯

0801、0802、0803、0804、0805、0806、0807、0808、0809  
0901、0902、0903、0904、0905、0906、0907、0908、0909

### お知らせ

- すでに設定されている携帯番号帯を、誤って設定・消去すると、その携帯番号帯に電話をかけるときに携帯通話設定が利用できなくなります。

### 携帯番号帯を入力する



押す (4 ケタ)

No19= 0911  
[決定]押す

(例) 携帯番号帯  
「0911」を  
追加するとき



押す



押す

#### お知らせ

- PHS (「070」で始まる電話番号) や、市外局番、事業者識別番号など携帯番号帯以外の番号は設定しないでください。

- 親機で操作します。

### 携帯番号帯を消去する

#### 消去する 携帯番号帯を 選ぶ

#### 番号を すべて 消去する

(機能)  
修正/画質  
押す

# 1 9 7

押す



押す

No09=0909  
[決定]押す

キャッチ  
クリアー/用件消去



押す

No09= [決定]押す

(例) No.09 の「0909」を消去するとき

- 消去しないときは (ストップ) 押す

(続き)



押す



押す

# 電話をかける

## 電話をかける (いろいろなかけかたは ☎ 右ページ)

### 親機で



### 子機で



### お知らせ

- 「ツーン」音が聞こえてからダイヤルしてください。
- 親機でダイヤルすると、番号を音声で読み上げます。(読み上げダイヤル) (☎ 28・84 ページ)
- 子機は、充電器から取りあげるだけで電話をかけるように設定できます。(☎ 87 ページ「クイック通話」)
- 電話番号に 184 や 186 をつけてかけるとき (☎ 68 ページ)
  - 〈親機〉 1 8 4 (または 1 8 6) ➡ 留守 (ポーズ) ➡ 電話番号 ➡ 取る
  - 〈子機〉 1 8 4 (または 1 8 6) ➡ F2 (ポーズ) ➡ 電話番号 ➡ 外線 押す
- かけられないときは (☎ 105 ページ)
- 構内交換機 (PBX) に接続しているとき
  - 〈親機〉 外線発信番号 ➡ 留守 (ポーズ) ➡ 電話番号 ➡ 取る
  - 〈子機〉 外線発信番号 ➡ F2 (ポーズ) ➡ 電話番号 ➡ 外線 押す
- ダイヤル回線でプッシュホンサービスを利用するとき
  - 〈親機〉 相手につながったあと \* (トーン) 押す
  - 〈子機〉 相手につながったあと \* (トーン) 押す
- 携帯電話にかけたとき、親機の着信ランプが約 5 秒間点滅します。これは、ダイヤル時に事業者識別番号が自動付与されたことをお知らせするものです。(☎ 29 ページ)
- 表示される通話時間はめやすです。通話料金は相手が電話に出てからかかります。

時間 0:01:30  
(親機の例) 0987654321

- プリント中は、電話はかけられません。
- 相手の方がナンバー・ディスプレイをご利用のときは、ダイヤルしてから呼出音が聞こえるまでの時間が長くなることがあります。

## ■いろいろなかけかた

<b>同じ相手にもう一度かける</b> (再ダイヤル) ● 10件まで記憶	<b>親機</b> 再ダイヤル  押す →  押して <b>相手を選び</b> →  取る <b>■ 再ダイヤルの履歴を消去するには</b> (再ダイヤル) →  相手を選び →  キャッチクリア/用件消去 →  * →  ストップ
	<b>子機</b> 再ダイヤル  押す →  押して <b>相手を選び</b> → <b>外線</b> 押す <b>■ 再ダイヤルの履歴を消去するには</b> (再ダイヤル) →  相手を選び →  クリア →  F1 →  切
<b>チケット予約など電話を切らずにかけ直す</b> (かんたん再ダイヤル)	<b>親機</b> <b>相手にダイヤルする</b> → つながらなかつたら <b>再ダイヤル</b> 押す
	<b>子機</b> <b>相手にダイヤルする</b> → つながらなかつたら <b>再ダイヤル</b> 押す
<b>電話帳でかける</b>	<b>親機</b> 電話帳 押す →  押して <b>相手を選び</b> →  取る ● 登録は (☞ 48 ページ)
	<b>子機</b> 電話帳 押す →  押して <b>相手を選び</b> → <b>外線</b> 押す ● 登録は (☞ 50 ページ)
<b>受話器や子機を取らずにかける</b>	<b>親機</b> <b>モニター</b> 押す → <b>ダイヤルする</b> → <b>相手と話すときは、</b> 取る (モニター使用中は、こちらの声は聞こえません)
	<b>子機</b> <b>■ ハンズフリー(スピーカーホン)でかける</b> スピーカーホン 押す → <b>ダイヤルする</b> → <b>送話口に向かって話す</b> (約 50 cm 以内) ● 天気予報など相手の声を聞くだけの場合に周囲の音により相手の声かとぎれるときは <b>ボイスチェンジ</b> 2 秒以上押す(ミュート)。もう一度押すと解除。

### お知らせ

- 電話帳に表示される順番は、電話帳登録のフリガナの順番に表示します。親機の (子機は ) を押すと、数字(小さい順) → アルファベット(A~Z) → カナ(ア~ン) → 記号 → 電話番号(名前登録なし)の順で表示します。(親機の ) (子機は ) を押すと逆の順で表示します)
- よくかける相手を先に表示させたいとき(親機 ☞ 48 ページ、子機 ☞ 50 ページ)
- 電話帳でかける相手を選ぶときに
  - フリガナの頭文字から探すには  
 <親機> (電話帳) → **0** ~ **9** → (選ぶ) (フリガナ)
  - グループから探すには  
 <親機> (電話帳) → **#** → **1** ~ **9** → (選ぶ) (グループ番号)
  - <子機> (電話帳) → **0** ~ **9** → (選ぶ) (フリガナ)
  - <子機> (電話帳) → **#** → **1** ~ **9** → (選ぶ) (グループ番号)
- 電話番号の表示されていない部分を見るには <親機> 押す <子機> 押す
- 再ダイヤル・電話帳でかけるときは操作案内が流れます(親機のみ)。流れないようにするには (☞ 28 ページ)

# 電話を受ける

## 電話を受ける





### 親機で



### 子機で



### お知らせ

- 子機は、充電器から取りあげるだけで電話に出られます。(☞ 87 ページ「オフフック応答」)
- 子機は     以外のどのキーを押しても受けられます。  
(☞ 87 ページ「エニーキーアンサー」)
- 電話に出ても「ポーポー」音や無音のときは、ファクスが送られてきています。(☞ 56 ページ)
- 親機がプリント中は、子機では電話に出られません。

# 通話中の機能

(続く)

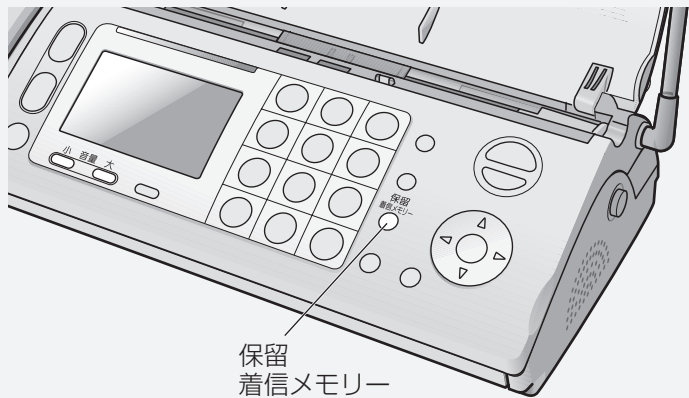

保留着信メモリー

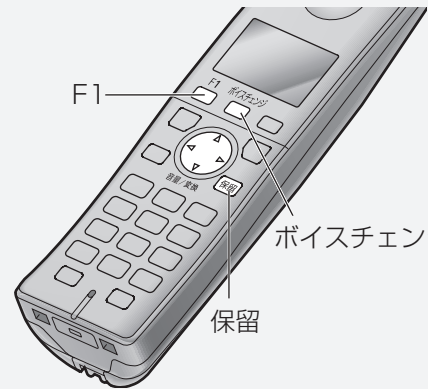

F1

ボイスチェンジ

保留

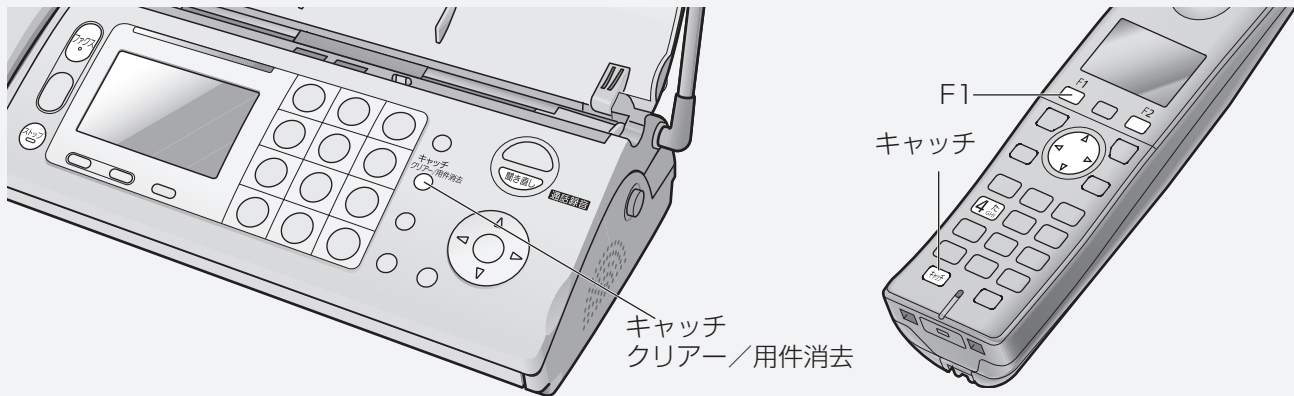

受話音の大きさを 変える	親機	<p>大 押して  大きく</p> <p>小 押して  小さく</p>	● 詳しくは (☎ 82 ページ)
	子機	<p> 押して 大きく</p> <p> 押して 小さく</p> <p>音量/変換</p>	● 詳しくは (☎ 82 ページ)
相手の声の音質を 変える (ボイスセレクト)	子機のみ	<p>F1 押す →  押して 「ボイスセレクト」 を選び</p> <p>F1 押す →  押して 声の音質 を選び</p>	● 詳しくは (☎ 80 ページ)
自分の声を低く変える (ボイスチェンジ)	子機のみ	<p>ボイスチェンジ 押す</p>	● 詳しくは (☎ 81 ページ)
自分の声を高く変える (ファニーボイス)	子機のみ	<p>F1 押す →  押して 「ファニーボイス」 を選び</p> <p>F1 押す → F1 押す</p>	● 詳しくは (☎ 81 ページ)
相手に待ってもらおう (保留)	親機	<p>保留着信メモリー 押す (通話に戻るときは再度押す)</p> <p>● 保留中は相手にメロディ「曲名: 愛の挨拶」(和音ではありません)が流れます。</p>	
	子機	<p>保留 押す (通話に戻るときは再度押す)</p> <p>● 4 秒ごとに「ピーッ」と鳴ります。</p> <p>● 保留中は相手にメロディ「曲名: 愛の挨拶」(和音ではありません)が流れます。</p>	

# 通話中の機能 (続き)



ファクスを受ける	親機	通話後、または「ポーポー」音や無音のとき  押す →  戻す ● 詳しくは (☎ 56 ページ)
	子機	通話後、または「ポーポー」音や無音のとき  押す →  押して「 <b>ファク受信</b> 」を選び →  押す →  押す ● 詳しくは (☎ 56 ページ)
キャッチホンを受ける (当社との契約が必要です)	親機	<p>キャッチ クリアー/用件消去  押す</p> <p>■ 元の相手との通話に戻るとき  押す</p> <p>■ キャッチホンでファクスが来たとき (☎ 上記「ファクスを受ける」)</p> <ul style="list-style-type: none"> <li>● ファクス受信中は 1 人目の方は保留になり、受信完了後は通話が切れます。</li> </ul> <p> を押す前に 1 人目の方との通話を終了してください。(☎ 右ページ)</p>
	子機	<p> 押す</p> <p>■ 元の相手との通話に戻るとき  押す</p> <p>■ キャッチホンでファクスが来たとき (☎ 上記「ファクスを受ける」)</p> <ul style="list-style-type: none"> <li>● ファクス受信中は 1 人目の方は保留になり、受信完了後は通話が切れます。</li> </ul> <p> を押す前に 1 人目の方との通話を終了してください。(☎ 右ページ)</p>
通話を録音する (約 18分まで)	親機	<p>  押す (やめるときは  押す)</p> <p>■ 録音した通話を聞くととき 通話を終了した後で 〈親機〉  押す 〈子機〉  → </p> <ul style="list-style-type: none"> <li>● 留守番電話の用件も同時に再生されます。 (再生中の操作は ☎ 65 ページ「■ 用件を再生中に…」)</li> <li>● 録音時間について (☎ 122 ページ)</li> </ul>
	子機	<p> 押す →  押して「<b>通話録音</b>」を選び</p> <p>→  押す →  押す (やめるときは  押す)</p>

## お知らせ

- ファクスの送信中や受信中にキャッチホンが入ると、ファクスの画像が乱れたり、送信や受信が中断されることがあります。  
またこの場合は、電話がかかってきたことはこちらではわかりません。キャッチホンサービスの異常ではありませんので、ご了承ください。
- キャッチホンⅡサービスをご利用になり、割り込み回数を「0回」に設定していただくとファクス通信中にキャッチホンが入っても異常なく通信できます。
- 通話中にキャッチホンが入ったときは、必ず  (子機では ) を押して切り換えてください。他の方法ではうまく切り換わらないことがあります。
- 通話中にキャッチホンサービスにより割り込んだ相手がファクスの場合は  
→ 「ポーポー」という音が聞こえてもファクス親切受信 (☎ 56 ページ) は働きません。  
ファクスを受信する場合は、前の人との通話を終了し、手動受信の操作 (☎ 左ページ「ファクスを受け取る」) により受信します。ファクス受信を完了すると回線が切断されます。  
なお手動受信の操作を行わなかった場合は、ファクスを送った相手の方は通信エラーになります。また続けてファクスが送られてくることが考えられますので、早めにお話しを終わられることをおすすめします。
- キャッチホンが入っていないときに  を押すと、通話が切れてしまいます。
- キャッチボタンを操作するときには、誤って他のボタンを押さないようにしてください。誤動作または通話が切れる場合があります。

# 通話中の機能 (続き)

## メッセージを流して通話を拒否する (通話拒否)

呼出音が鳴っているときや通話中に通話拒否の操作をすると、相手に通話を拒否するメッセージを流し、電話が切れます。

### 親機で

- 1 呼出音が鳴っているとき、または通話中に **通話拒否** を押す  
 押す
    - 相手にメッセージ⑨ (☞ 87 ページ) が2回流れ、電話が切れる。
    - ナンバー・ディスプレイを利用しているときは (☞ 右ページ)
- 
- 2 受話器を取っているときは、**受話器を戻す**
    - メッセージの途中で戻しても最後まで流れる。

### 子機で

- 1 呼出音が鳴っているとき、または通話中に **F1** を押す  

- 
- 2  を押して  
「通話拒否」を選び、**F1** 2回押す
    - 相手にメッセージ⑨ (☞ 87 ページ) が2回流れ、電話が切れる。
    - ナンバー・ディスプレイを利用しているときは (☞ 右ページ)
  - 3 **切** を押す (充電器に戻す)
    - メッセージの途中で押しても最後まで流れる。

### お知らせ

- 通話拒否中は、スピーカーから通話拒否メッセージと相手の声を聞くことができます。音量を変えるには (☞ 82 ページ)
- 呼出音が鳴っているときに通話拒否の操作をした場合は、メッセージ中に受話器を取る (子機は **外線** を押す) と、電話に出ることができます。
  - 親機で操作したときは、メッセージ中に **ストップ** を押すとメッセージを中止し電話が切れます。(子機で操作したときはできません)
- 通話中に通話拒否の操作をした場合は、メッセージ中に **ストップ** (子機は **外線**) を押すと、通話に戻ることができます。
  - 親機で操作したときは、受話器を戻したあと、**ストップ** を押すとメッセージを中止し電話が切れます。(子機で操作したときはできません)
- 電話をかけたときは使えません。
- **キャッチ** クリア/用件消去 (子機は **切**) を押してキャッチホンを受けたときは、上記機能は働きません。
- 子機で受けた電話を親機で拒否したり、親機で受けた電話を子機で拒否したりすることはできません。

## ナンバー・ディスプレイ (当社との契約が必要です) を利用しているとき

### ■ 呼出音が鳴っているときに通話拒否の操作をすると

相手にメッセージが2回流れ、電話が切れる。

- 電話番号を通知してきた相手には…メッセージ⑨ (☎ 87 ページ)
- 非通知の相手には…メッセージ⑥ (☎ 87 ページ)
- 公衆電話の相手には…メッセージ⑦ (☎ 87 ページ)
- 表示圏外の相手には…メッセージ⑧ (☎ 87 ページ)

〈親機〉 電話番号を通知してきたとき	非通知・公衆電話・表示圏外の場合	〈子機〉 電話番号を通知してきたとき	非通知・公衆電話・表示圏外の場合
通話拒否中 電話を切るには[ストップ]を押す	通話拒否中 電話を切るには[ストップ]を押す	通話拒否中 中止は[外線]を押す	通話拒否中 中止は[外線]を押す
↕ 交互表示	↕ 交互表示	↕ 交互表示	↕ 交互表示
迷惑設定しますか? はい=* いいえ=#	拒否設定しますか? はい=* いいえ=#	迷惑設定しますか?	拒否設定しますか?

### ■ 通話中に通話拒否の操作をすると

相手にメッセージ⑨ (☎ 87 ページ) が2回流れ、電話が切れる。

〈親機〉 電話番号を通知してきたとき	非通知・公衆電話・表示圏外の場合	〈子機〉 電話番号を通知してきたとき	非通知・公衆電話・表示圏外の場合
通話拒否中 中止は[ストップ]を押す	通話拒否中 中止は[ストップ]を押す	通話拒否中 中止は[外線]を押す	通話拒否中 中止は[外線]を押す
↕ 交互表示	↕ 交互表示	↕ 交互表示	↕ 交互表示
迷惑設定しますか? はい=* いいえ=#	拒否設定しますか? はい=* いいえ=#	迷惑設定しますか?	拒否設定しますか?

通話拒否した電話を、次回から受けないようにすることができます。

〈親機〉 上記ディスプレイを表示中に **✳** 押す      〈子機〉 上記ディスプレイを表示中に **F1** 押す

- 電話番号を通知してきた相手は…「迷惑拒否」に登録される (☎ 72 ページ)
- 非通知の相手は…「非通知」が「受けい」に設定される (☎ 73 ページ)
- 公衆電話の相手は…「公衆電話」が「受けい」に設定される (☎ 73 ページ)
- 表示圏外の相手は…「表示圏外」が「受けい」に設定される (☎ 73 ページ)

### お知らせ

- キャッチホン・ディスプレイをご利用時、通話中にキャッチホンが入ると、上記機能は働きません。

# 親機と子機・子機どうして話す(内線通話)

## 親機から子機へ

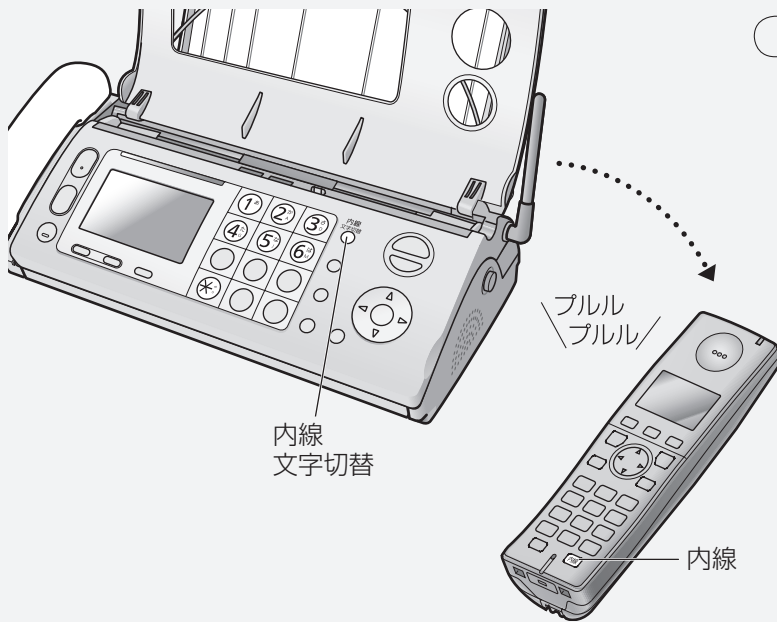

- 親機**
- 
 取り、内線文字切替 **押す**
  - 子機が2台以上またはドアホン接続時  
 内線文字切替 → **1 ~ 6**  
 (内線番号)
  - すべての子機を呼ぶとき  
 内線文字切替 → **\***
- ↓
- 子機**
- 充電器から取る、または  
**内線** 押し、話す

## 子機から親機へ

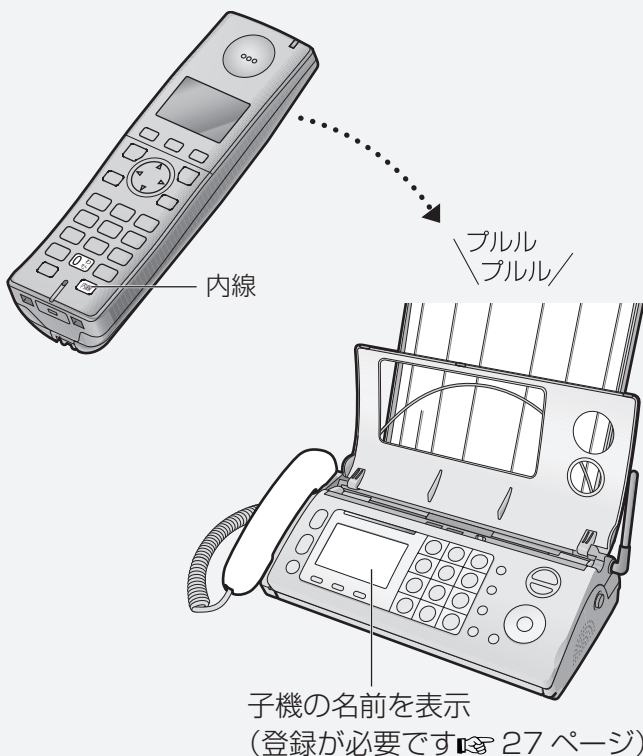

- 子機**
- 内線** 押し
  - 子機が2台以上またはドアホン接続時  
**内線** → **0**
- ↓
- 親機**
-  取り、話す

## 子機から別の子機へ (子機が 2 台以上のとき)

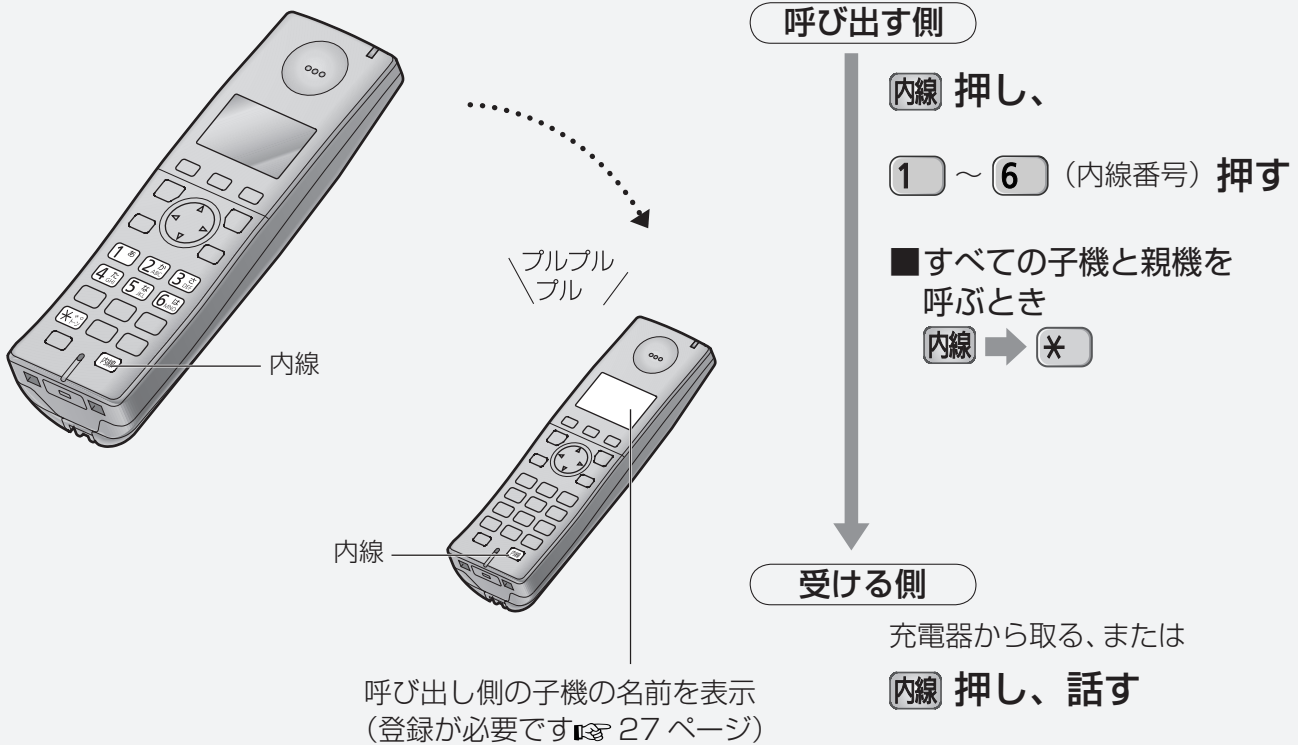

### ■内線通話を切るには

〈親機〉 戻す

〈子機〉 押し

### ■内線通話中に電話がかかってきたら

呼出音 (ベル 1 83 ページ) が聞こえる。

〈親機〉 受話器を戻してから取る。(外線につながる)

〈子機〉 → (外線につながる)

● 外線がファクスのときは

〈親機〉 → 戻す

〈子機〉 → 「ファクス受信」  
を選び → →

### ■「内線呼出」が「音声」のときは (83 ページ)

〈かける側〉 内線通話をかけて呼出音が 2 回聞こえたあと、受話器 (または子機) を使って相手に呼びかけてください。

〈受ける側〉 内線通話の呼出音が 1 回鳴ったあと、スピーカーから相手の声を聞くことができます。受話器を取って (子機は充電器から取る、または 押して) 話してください。

### お知らせ

- 子機どうしで内線通話中に、親機で電話を受けることやファクス・コピーはできません。(電話をかけることはできます)
- 内線通話では子機のハンズフリー (スピーカーホン) は使えません。
- 親機と子機で内線通話中は、ナンバー・ディスプレイ機能は動きません。
- 親機と子機で内線通話中は、モデムダイヤルインによる呼び出しは動きません。通話中の親機と子機の受話口から呼出音が聞こえます。
- 子機どうしの内線通話中に、モデムダイヤルインの親機専用番号や内線通話をしていない子機専用番号にかかってきたときは、電話を受けることができません。
- 子機どうしの内線通話中に、モデムダイヤルインのファクス専用の番号にかかってきたときは、内線通話中の子機の受話口から呼出音が聞こえます。
- ドアホンを接続しているとき (97 ページ「■本商品からドアホンに呼び掛けるには」)

# 電話をまわす / 3者通話にする



## お知らせ

- 3者通話では子機のハンズフリー（スピーカーホン）は使えません。
  - 3者通話中にドアホンから呼び出しがあったときは、電話を切ったあと、ドアホンに出てください。外線を保留してドアホンに出るには
    - 親機で出るとき
      - 子機の **切** 押し（子機の通話が終わる）、親機の **内線文字切替** 押し
    - 子機で出るとき
      - 親機の受話器を戻し（親機の通話が終わる）、子機の **内線** 押し
- ドアホンとの通話が終わり、電話の相手と再度お話しするには、親機は受話器を戻して再度取り上げる（子機は **切** 押し、**外線** 押し）。3者通話に戻るには、電話をまわす操作をやり直してください。

親機側

通話中 **子機を呼び出す**

内線文字切替 押し

●

■ 子機が2台以上またはドアホン接続時

内線文字切替 → **1** ~ **6** (内線番号)

■ すべての子機を呼び出すとき

内線文字切替 → **\***

子機側

フルルフルル

■ まわす（または3者通話の）相手が出ないとき

内線文字切替 押し（通話に戻る）

●

子機側

通話中 **親機を呼び出す**

**内線** 押し

●

■ 子機が2台以上またはドアホン接続時

**内線** → **0**

親機側

フルルフルル

呼び出す側

通話中 **別の子機を呼び出す**

**内線** 押し → **1** ~ **6** 押し (内線番号)

■ すべての子機と親機を呼び出すとき

**内線** → **\***

受ける側

フルルフルル

- まわす（または3者通話の）相手が出ないとき
- 外線** 押し（通話に戻る）

**お知らせ**

- ボイスチェンジ、ファニーボイス、ミュートを使っているときは、電話をまわす操作をすると解除されます。
- 「内線呼出」が「音声」のときは (P. 45 ページ、設定は P. 83 ページ)

**まわす (または 3 人で話す) ことを伝える**

**■電話をまわすとき**

- 相手に曲が流れる。



**■外の相手と子機と、3人で話す (3者通話)**



充電器から取る、  
または **内線**  
押す



**外の相手と (または 3 人で) 話す**

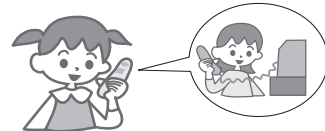

**■まわす相手が近くにいるとき**

〈親機〉 **保留 着信メモリー** → 戻し、まわしたい相手に声をかける → 〈子機〉 **外線** 押す

**まわす (または 3 人で話す) ことを伝える**

**■電話をまわすとき**

- 相手に曲が流れる。



**■外の相手と親機と、3人で話す (3者通話)**



**外の相手と (または 3 人で) 話す**



**まわすことを伝える**



- 相手に曲が流れる。

- 3 人で話すことは、できません。

充電器から取る、  
または **内線**  
押す

**子機と話す**

**外の相手と話す**

**■まわす相手が近くにいるとき**

〈子機〉 **保留** → まわしたい相手に声をかける → 〈親機〉 取る または 〈まわす相手の子機〉 **外線** 押す

# 電話帳に登録する

親機



- 電話帳で電話をかけるには (☎ 37 ページ)
- 電話帳でファクスを送るには (☎ 55 ページ)
- 登録済みの相手先を、子機へ転送するには (☎ 52 ページ)

## 親機に 登録する (150 件まで)

### 電話帳を開く



- 操作案内が流れる。

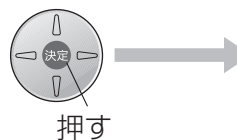

電話帳空き 146 件  
登録できる残り件数

### 名前を入力する



鈴木  
>  
(全角 10 文字 / 半角 20 文字 まで)

- 文字入力・漢字変換のしかたは (☎ 88 ページ)

### お知らせ

- 184 や 186 をつけて電話番号を入力するとき (☎ 68 ページ)  
① ⑧ ④ (または ① ⑧ ⑥) のあとに  
留守 (ポーズ) を入れる  
(ポーズを入れないと誤発信することがあります。  
かけられないときは☎ 105 ページ)
- 時報 (117)、天気予報 (177)、電報 (115)、  
番号案内 (104) がすでに登録されています。  
(修正・消去できます)
- 登録する際は、誤った番号を登録しないよう、電  
話番号をよく確かめて登録してください。
- スペースを入れるとき → 保留 着信メモリー を押す。
- 海外などの番号を登録するには  
→ 識別番号 (0033 など) のあとに留守 (ポーズ) を押し、ダイヤル待ち時間を入れる。

- 途中でやめるとき (ストップ) を押す

- 操作案内が流れないようにするには (☎ 28 ページ)

- 登録を確認するには



- (電話帳) を押すと、「フリガナ」の  
数字 (小さい順) → アルファベット (A ~ Z) →  
カナ (ア ~ ん) → 記号 → 電話番号 (名前登録なし)  
の順に表示されます。
- よくかける相手を先に表示させたいときは、  
フリガナの前に数字をつけて登録すると  
(例: 「001 カムラ」「002 イヅカ」…), 数字の小さい  
順に表示されます。

### 1～9のグループ番号をつけて登録すると

グループ別に相手を探して電話をかけたり(☎ 37 ページ)、ナンバー・ディスプレイを利用すれば、グループごとと呼出音とランプ色を変えることができます。(☎ 74 ページ)

ナンバー・ディスプレイご利用時、本商品の鳴り分けなどを正しく動作させるために、電話番号は同一市内でも必ず市外局番から入力してください。

(続けて登録するとき)

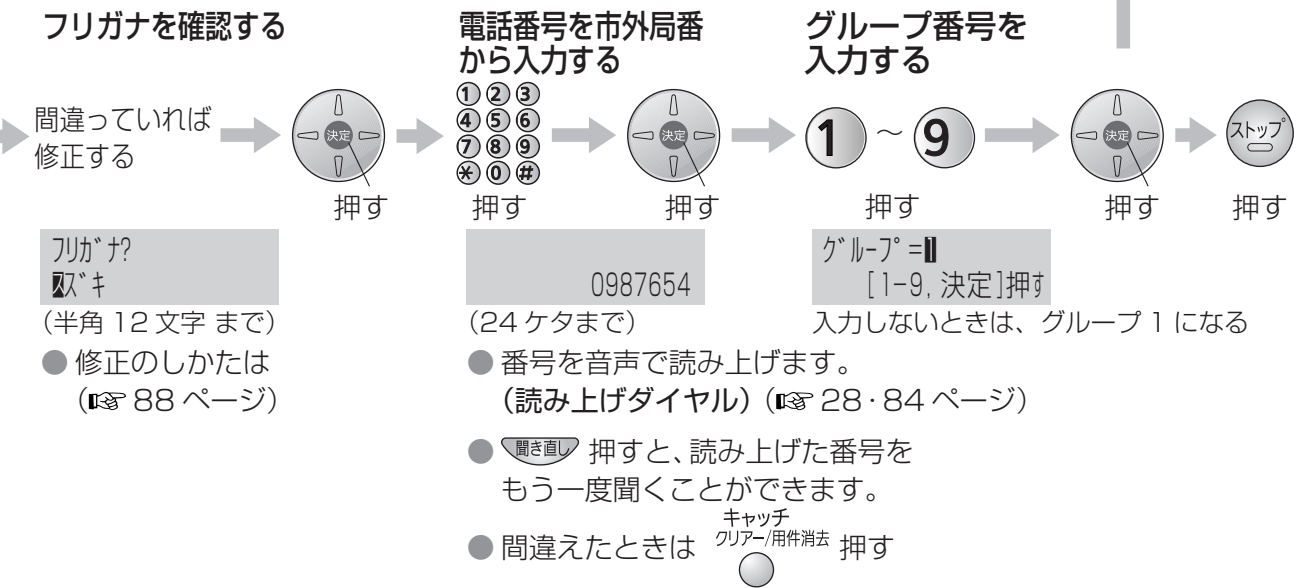

#### ■再ダイヤルから登録するには

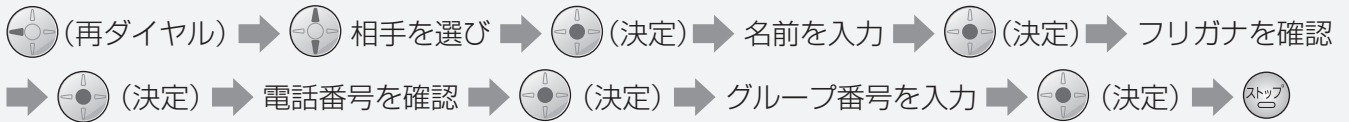

#### ■修正するには



#### ■消去するには

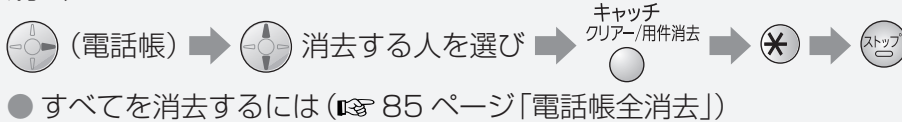

#### ■登録内容をプリントするには



# 電話帳に登録する

子機

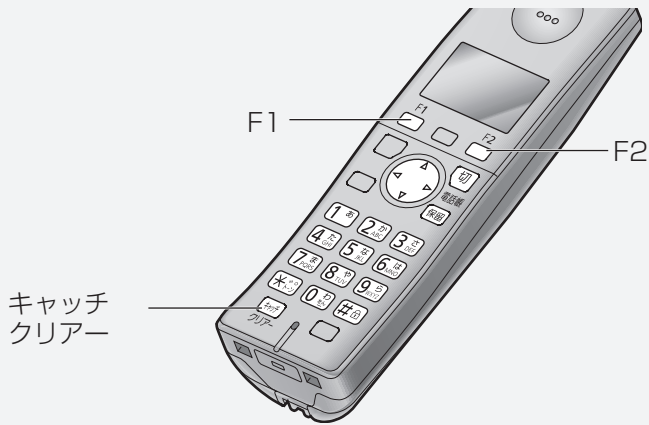

- 電話帳で電話をかけるには (☎ 37 ページ)
- 登録済みの相手先を、親機へ転送するには (☎ 52 ページ)

## 子機に登録する (150 件まで)

### 電話帳を開く



F1  
押す

### 名前を入力する



F1  
押す

名前?

空き 146件

登録できる残り件数

鈴木

(全角 10 文字 / 半角 20 文字 まで)

- 文字入力・漢字変換のしかたは (☎ 90 ページ)

### お知らせ

- 親機とは別に、子機ごとに 150 件まで登録できます。
- 184 や 186 をつけて電話番号を入力するとき (☎ 68 ページ)  
1 8 4 (または 1 8 6) のあとに F2 (ポーズ) を入れる  
(ポーズを入れないと誤発信することがあります。かけられないときは ☎ 105 ページ)
- 時報 (117)、天気予報 (177)、電報 (115)、番号案内 (104) がすでに登録されています。(修正・消去できます)
- 登録する際は、誤った番号を登録しないよう、電話番号をよく確かめて登録してください。
- スペースを入れるとき ➡ 保 ( ) を押す。
- 海外などの番号を登録するには  
➡ 識別番号 (0033 など) のあとに F2 (ポーズ) を押し、ダイヤル待ち時間を入れる。

■途中でやめるとき 切 ( ) を押す

■登録を確認するには



- ( ) を押すと、「フリガナ」の  
数字 (小さい順) → アルファベット (A ~ Z) → カナ (ア〜ン) → 記号 → 電話番号 (名前登録なし) の順に表示されます。
- よくかける相手を先に表示させたいときは、フリガナの前に数字をつけて登録すると (例: 「001 カムヲ」「002 イヅカ」…), 数字の小さい順に表示されます。

## 1～9のグループ番号をつけて登録すると

グループ別に相手を探して電話をかけたり(☎ 37 ページ)、ナンバー・ディスプレイを利用すれば、グループごとに呼出音を変えることができます。(☎ 74 ページ)

ナンバー・ディスプレイご利用時、本商品の鳴り分けなどを正しく動作させるために、電話番号は同一市内でも必ず市外局番から入力してください。

(続けて登録するとき)

### フリガナを確認する

間違っていたら修正する



鈴木  
フリガナ?  
双キ

(半角 12 文字 まで)

- 修正のしかたは (☎ 90 ページ)

### 電話番号を市外局番から入力する



鈴木

0987654

(24 ケタまで)

- 間違えたときは 押し

### グループ番号を入力する



グループ=||

[1-9] 押し

入力しないときは、グループ 1 になる

## ■再ダイヤルから登録するには



## ■修正するには



## ■消去するには

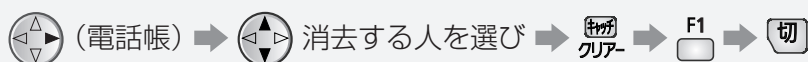

- すべてを消去するには (☎ 87 ページ「電話帳全消去」)

## ■登録内容をプリントするには(親機と子機で操作する)



→ <子機> ☎ 52 ページ「子機の電話帳を親機へ転送する」の「全件を一斉に」の操作

→ <親機> プリントが終わったら、

- この操作をしても親機の電話帳には登録されません。

# 電話帳を転送する

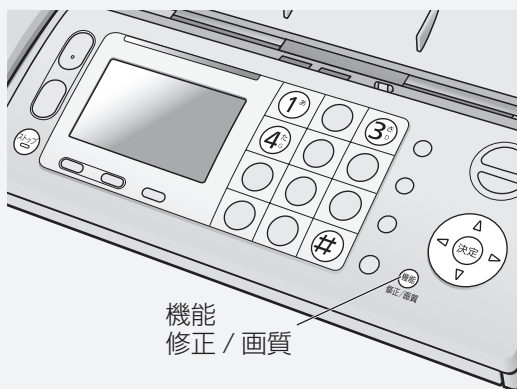

機能  
修正 / 画質

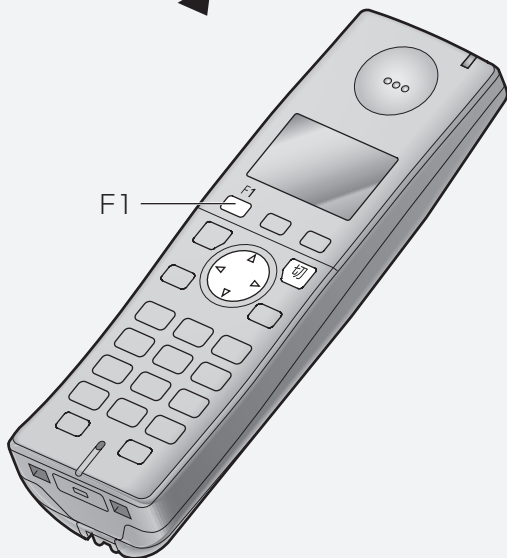

F1

親機の  
電話帳を  
子機へ  
転送する

1  
件  
ず  
つ

全  
件  
を  
一  
斉  
に

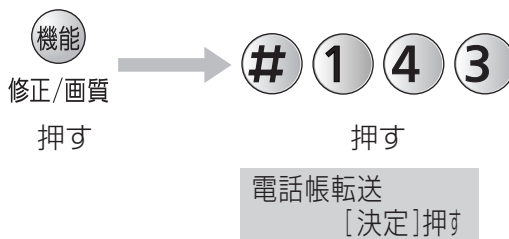

子機の  
電話帳を  
親機へ  
転送する

1  
件  
ず  
つ

全  
件  
を  
一  
斉  
に

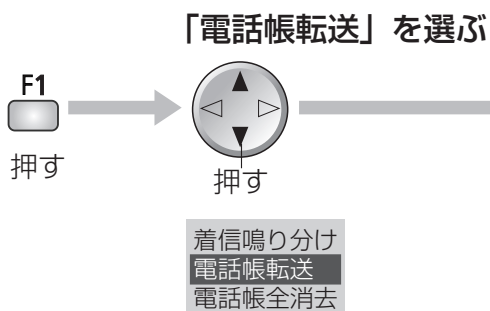

## ■途中でやめるとき

〈親機〉 押す 〈子機〉 押す

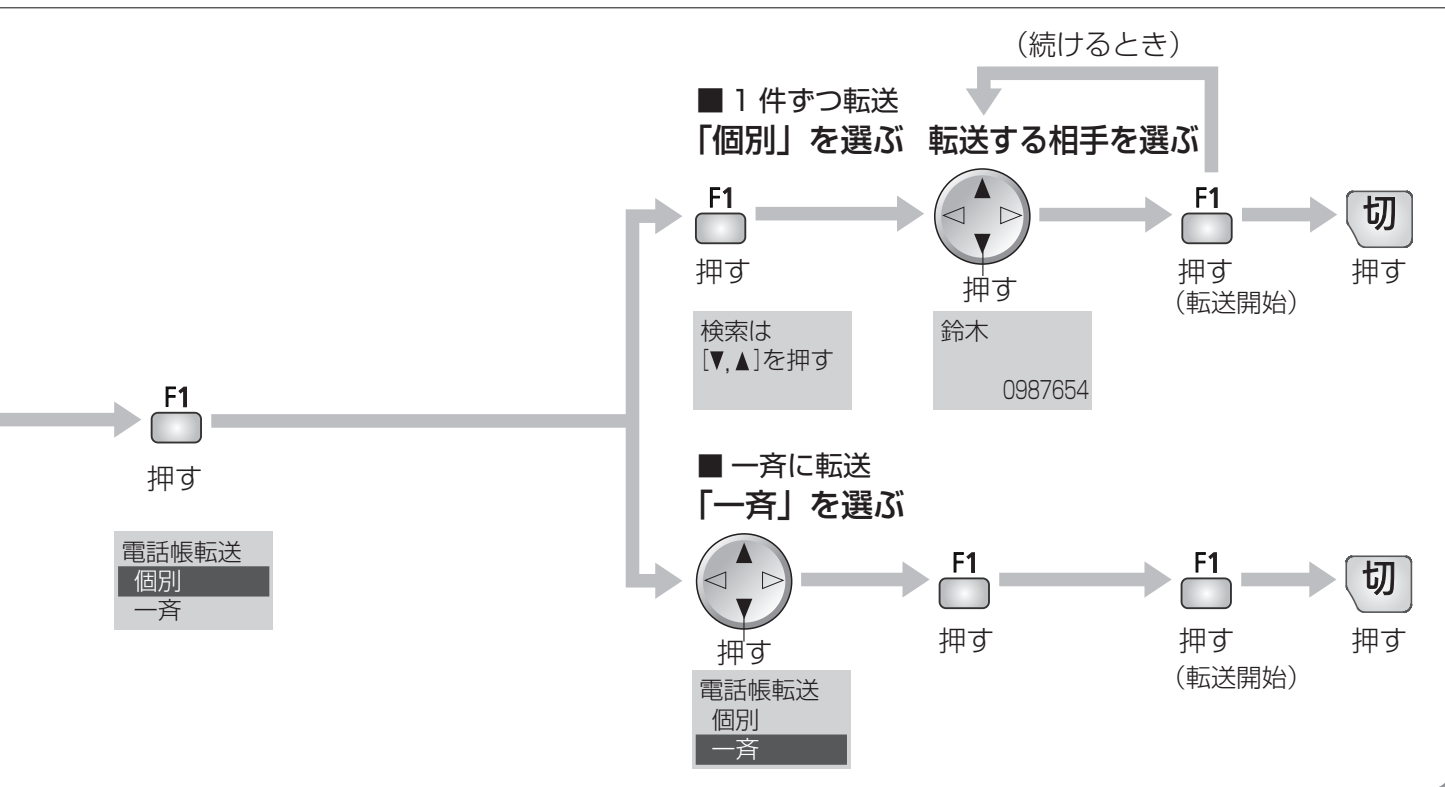
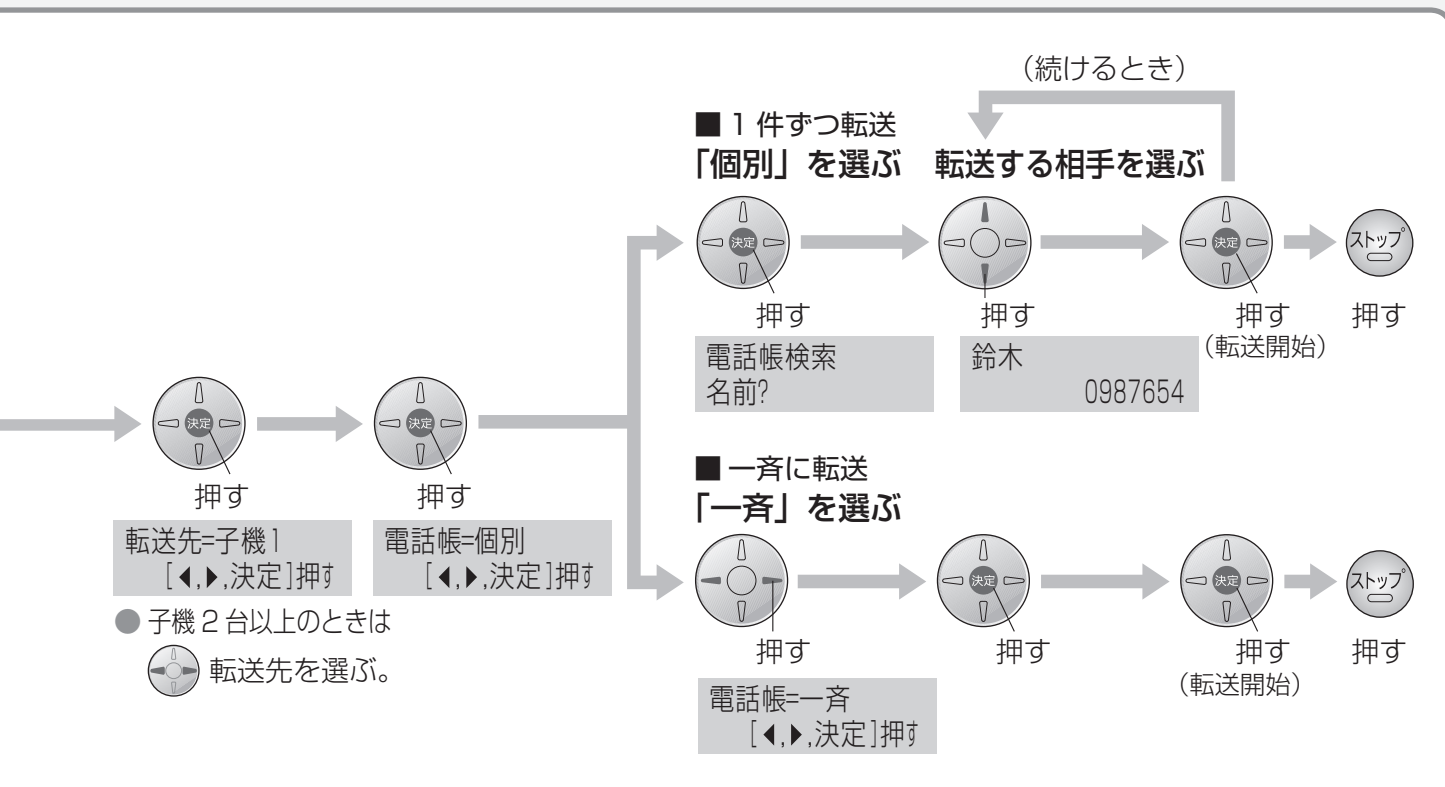

**お知らせ**

- 転送先に同じ内容があるときは、追加登録されません。(名前が同じでも電話番号やグループが違うときは登録されます)
- 全件を一斉に転送したときは、☺ を押して表示される順に転送されます(多いと時間がかかります)。空き件数がなくなると終了します。
- 子機から別の子機へは転送できません。(一度親機に転送してから、別の子機に転送してください)
- 転送するときは、子機を親機の近くに持ってきてください。
- 転送中に電話がかかってくると、転送をやめて呼出音が鳴ります。
- 転送しても、転送元や転送先にすでに登録されている内容は消えません。

# ファクスを送る



## 1 操作パネルカバーを開ける

- **ファクス** と **コピー** が点滅し、操作案内が流れる。流れないようにするには (☞ 28 ページ)

## 2 **ファクス** 押す

## 3 原稿をセットする

- ① 原稿ガイドを紙の幅に合わせる。
- ② 送る面を裏向きに入れる。
  - 一度に重ねて5枚まで。
  - 原稿について (☞ 63 ページ)

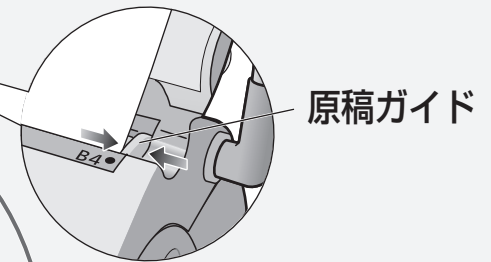

## 4 ダイヤルする

- 番号を音声で読み上げます。(読み上げダイヤル) (☞ 28・84 ページ)
- **聞き直** 押すと、読み上げた番号をもう一度聞くことができます。

## 5 **ファクス** 押す

### ■ 送るのをやめるには

- **ストップ** 押す (原稿が排出される。原稿が残っているときは、再度押す)

### ■ 送れなかったときは

- **ストップ** 押して原稿を排出させる

### ■ 操作案内を聞かずにファクスを送るには

- 「自動操作案内」を「なし」にする (☞ 28・84 ページ)
- (上記手順②の操作は不要になります)

## 写真や小さい文字の原稿を送るとき

原稿をセットする前に **機能** 修正/画質 押す

➡ **機能** 押して画質を選び ➡ **決定**

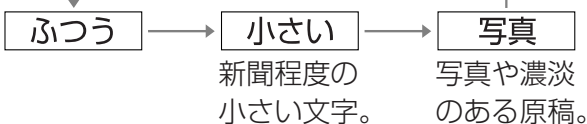











- 操作案内が流れていないときは、操作が変わります。原稿をセットする前に

**機能** 2回押す ➡ **機能** 修正/画質 押して画質を選び ➡ **決定**

- 「小さい」や「写真」では、「ふつう」に比べて通信時間が長くなります。
- 色地の原稿を送るときは、「ふつう」または「小さい」を選んでください。「写真」で送ると送信時間が極端に長くなる場合があります。







## ■いろいろな送りかた

<b>同じ相手に もう一度 送る (再ダイヤル)</b>	原稿を セットし → 再ダイヤル  押す →  押して 相手を選び →  押す
<b>電話帳で 送る</b>	原稿を セットし →  電話帳 押す →  押して 相手を選び →  押す
<b>相手と 話してから 送る</b>	原稿を セットし →  取って ダイヤルし、 相手と話す → 相手にファクスを 送ることを伝え 相手のファクス受 信用ボタンを押し てもらう →  押し、  戻す
<b>海外へ送る</b>	原稿を セットし →  モニター 押し、ダイヤルする → 「ピーヒョロロ」が 聞こえたら  押す  <b>■ 「通信エラー U40」が表示されて送れないとき</b> 「海外送信」を「1 回」に設定して送る。(☞ 85 ページ) ● 送信時間が通常の約 2 倍かかる。 ● 送信後、海外送信モードは自動的に解除(設定: ぬ)される。

### お願い

- 間違った相手にファクスを送らないために、相手の電話番号をよく確かめてから送信してください。

### お知らせ

- 「ファクスを送信します…」と聞こえると、ボタンを押さなくても自動的に送信します。(ファクス親切送信)
- 電話帳でかける相手を選ぶときに
  - フリガナの頭文字から探すには  (電話帳) → ① ~ ⑨ (フリガナ) →  (選ぶ)
  - グループから探すには  (電話帳) → # → ① ~ ⑨ (グループ番号) →  (選ぶ)
  - 電話番号の表示されていない部分を見るには  押す
- 「184」や「186」をつけてかけるとき、「184」や「186」のあとに  (ポーズ) を押し、相手の電話番号をダイヤルしてください。
- 相手の電話番号が 24 ケタより多いときは、受話器を取りあげてダイヤルします。相手とお話ししてから送ってください。
- ファクスは、同じ大きさの原稿でも黒い部分が多い原稿や色地の原稿、縦の罫線のある原稿では、送信に時間がかかります。
- 送信結果を音声でお知らせします。お知らせが必要ないときは(☞ 84 ページ「ファクス親切案内」)
- 構内交換機(PBX)に接続しているとき 外線発信番号 →  (ポーズ) → 電話番号をダイヤルする
- 相手が話し中など、応答がなかったときは、自動的に再ダイヤルします。(1 分間隔、3 回まで)
  - 受話器を取る、またはモニターボタンを押して送ったときは働きません。
  - 再ダイヤル待ちは「再ダイヤル待機中」と表示します。ただし、親機を使うと中止されます。
- 相手機の記録紙が A4 サイズの場合、B4 サイズの原稿のときは A4 サイズに縮小して送信します。

# ファクスを受ける

## 電話に出て受ける (お買い求め時)

### 親機で

- 1 呼出音が鳴ったら  
受話器を取る
- 2 通話後、または  
「ポーポー」音や無音のとき  
ファクス 押し、受話器を戻す

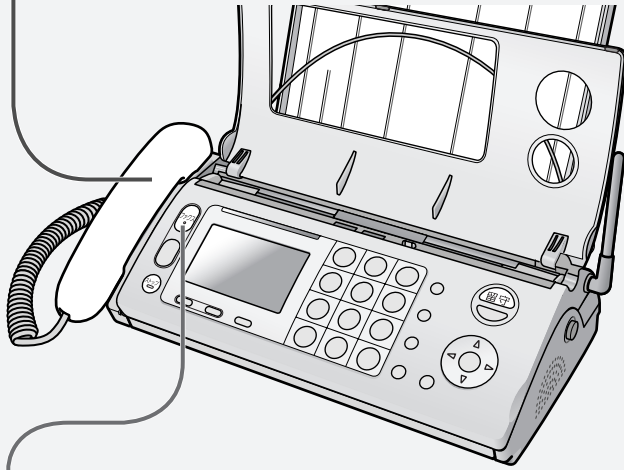

### 子機で

- 1 呼出音が鳴ったら  
充電器から子機を取る  
● または 外線 押し。
- 2 通話後、または  
「ポーポー」音や無音のとき  
F1 押し
- 3 押しして  
「ファクス受信」を選び、F1 押し
- 4 F1 押し (充電器に戻す)



■ 受信を中止するときは ストップ 押し

### お知らせ

- 「ファクスを受信します…」と聞こえたら、ボタンを押さなくても受信します。(ファクス親切受信)
- 受信結果を音声でお知らせします。(親機のみ)  
お知らせが必要ないときは (☞ 84 ページ「ファクス親切案内」)
- 7～8回以上呼出音が鳴ってから電話に出ると、ファクスを受信できないことがあります。
- 記録紙またはインクフィルムがなかったときは、メモリーに記憶されます。  
(☞ 59 ページ「メモリー代行受信」)
- 留守番電話の用件や通話録音などでメモリーがいっぱいのときは、ファクスが受信できないことがあります。
  - 記録紙があれば最初の1枚だけ受信。通信速度は遅くなります。
  - 不要な用件を消してください。(☞ 65 ページ「■ あとからすべての用件を消すとき」)
- 通信時間が極端に長くかかるような原稿の場合は、受信できないことがあります。
- 原稿がセットされている状態の親機で電話に出たとき ➡ 原稿を取り除いてから ファクス 押し

## 電話に出ずに自動で受ける

在宅時、電話に出られなくても自動で受ける

留守 消灯

- 設定が必要です。(☎ 58 ページ)

### 呼出音が 3 回鳴る

- 5 回にすることもできます。(☎ 58 ページ「■ 呼出回数を 5 回にするとき」)

### 呼出音が少し途切れて再度鳴り出す

- 回線がつながって、ここから相手に通話料金がかかります。

### ファクスがくると

- 自動的に受信。

### 電話がかかってくると

- 呼出音が 9 回鳴ったあと、メッセージ①(☎ 87 ページ「応答メッセージ一覧」)が相手に流れ、電話が切れる。

- 電話に出て相手がファクスのときは「電話に出て受ける」操作をする。(☎ 左ページ)

### 呼出音を鳴らさずにファクスを受けるには

「無鳴動受信」を設定する(☎ 58 ページ)

- 電話がかかってきたら、すぐに回線がつながって、約 7 秒後に呼出音が鳴り始めます。(電話をかけてきた人には、すぐ通話料金がかかります) 呼出音が 9 回鳴ったあと、メッセージ①(☎ 87 ページ「応答メッセージ一覧」)が相手に流れ、電話が切れます。

### お知らせ

- 次の場合は、無鳴動受信を設定していても呼出音が鳴ります。
  - 留守セット中。(留守ボタン点灯)
  - 記録紙やインクフィルムがなく、メモリーもいっぱいするとき。
  - 相手が受話器を取ってダイヤルし、回線がつながってから送信の操作をしたとき。(再呼出音が鳴る)
  - 050IP 電話などからかかってきたとき。(相手の回線や接続機器によっては、鳴ることがある)

留守のときなど自動で受ける

留守 点灯

- 詳しくは(☎ 64 ページ)

### 呼出音が 4 回鳴る

- 呼出回数を変えるには(☎ 84 ページ「留守呼出回数」)

### 応答メッセージが流れる

### ファクスがくると

- 自動的に受信。

### 電話がかかってくると

- 用件を録音。

ファクスのみ専用で受ける

留守 点灯

### 呼出音が 1 回鳴る

- 呼出音「切」にすると鳴らない。(☎ 82 ページ)

### ファクスがくると

- 自動的に受信。

### 電話がかかってくると

- かかってきても受けられません。

- 設定が必要です。「留守呼出回数」を「ファクス専用」にしてください。(☎ 84 ページ)

# ファクスを受ける (続き)

## 在宅時、電話に出られなくても自動で受けるための設定

留守が消灯しているときに働きます。

**呼出音を鳴らして受ける (自動受信)**

- 親機で操作します。

機能修正/画質 押す → # 1 1 6 押す → 「する」を選ぶ 押す → 決定 押す → ストップ 押す

自動受信=する [◀, ▶, 決定] 押す

- 設定すると、ディスプレイに「自動受信」と表示します。
- 呼出音が 3 回に設定されます。(5 回にすることもできます(☞ 下記))
- 解除は「しない」を選ぶ。(呼出回数は 15 回に設定されます)

■ 呼出回数を 5 回にするとき

機能修正/画質 押す → # 1 1 2 押す → 「5」を選び 押す → (決定) 押す → ストップ 押す

- 「呼出回数」で「3」または「5」以外を選ぶと、自動受信が解除されます。(☞ 84 ページ)

**呼出音を鳴らさず受ける (無鳴動受信)**

つねに鳴らさない  
夜中など指定した時間帯のみ鳴らさない

- 親機で操作します。

機能修正/画質 押す → # 1 1 4 押す → 「常にする」を選ぶ 押す → 決定 押す → ストップ 押す

無鳴動受信=常にする [◀, ▶, 決定] 押す

「タイマー」を選ぶ 押す → 決定 押す → 時間帯を入力する 押す → 決定 押す → ストップ 押す

無鳴動受信=タイマー [◀, ▶, 決定] 押す

無鳴動時間 23:00 → 06:30

- 設定した時間帯はディスプレイに「無鳴動」と表示します。(☞ 114 ページ)
- 解除は「しない」を選ぶ。
- 24 時間方式で入力。(深夜 12 時は「00:00」)

### お知らせ

- おやすみになりたいときや静かにすごしたいとき、おやすみモード(☞ 78 ページ)を使うと、本商品の音を鳴らさないで用件の録音とファクスの受信ができます。

## ディスプレイに「ファクスが届いています」と表示されたときは

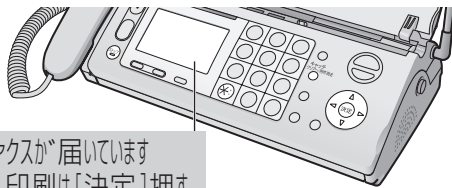

ファクスが届いています  
印刷は[決定]押す

### ファクスが届いています

- 記録紙またはインクフィルムがなかったためメモリーに記憶。(メモリー代行受信)
- おやすみモードのときは、メモリーに記憶。

(決定) 押す  
受信した 全ての  
件数 受信枚数  
ファクス 3件 4枚  
検索は[▼,▲]押す  
↓ 交互表示

印刷は[決定]押す  
消去は[クリア]押す

- 操作案内が流れる。流れないようにするには (☞ 28 ページ)

### 記録紙をセットまたはインクフィルム交換し、プリントする

#### ■ 1 件ずつプリントするとき

プリントする  
ファクスを選び → (決定) → (ストップ)

11月 6日 14:02 1  
0123456  
新しい順に表示  
受信した日時  
枚数  
相手の電話番号または  
名前を表示  
(表示できないときは空白)

#### ■ 全件を一斉にプリントするとき

(決定)

- プリントすると、メモリーの記憶は消去されます。

### メモリーの内容を消去する

#### ■ 1 件ずつ消去するとき

消去する  
ファクスを選び → (続き) → (ストップ) → (続き)  
キャッチ  
クリア/用件消去 (続く)

#### ■ すべて消去するとき

キャッチ  
クリア/用件消去 → \*

### お知らせ

- 約 46 枚までメモリーに記憶できます。(☞ 122 ページ「■メモリー容量のめやす」)

## ファクスのプリントについて

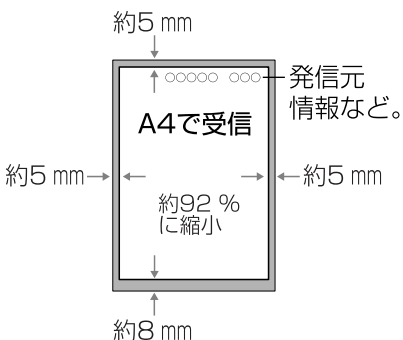

- 相手が B4 サイズや A3 サイズで送ったときは、A4 サイズに縮小されます。
  - 文字が読みにくいときは相手に、画質を変えて送ってもらってください。
  - B5 サイズで横向きで送られたときも、縮小されるので縦向きに送ってもらってください。
- **エコノミー受信**
  - 発信元情報やページ数の記録のため、約 92 %に縮小します。 (「あり(1)」)
  - 原寸で受けたいときは「エコノミー受信」を「あり(2)」または「なし」にする。(☞ 85 ページ)

「あり(1)」

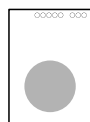

「あり(2)」



収まらない  
部分はプリント  
しない。

「なし」



収まらない部分  
は 2 ページ目に  
プリント。

# ファクスの便利な機能

## ファクス送受信後に続けて話す (電話予約)

ファクス送受信後に自動的に相手呼び出し、電話を切らずに話せます。

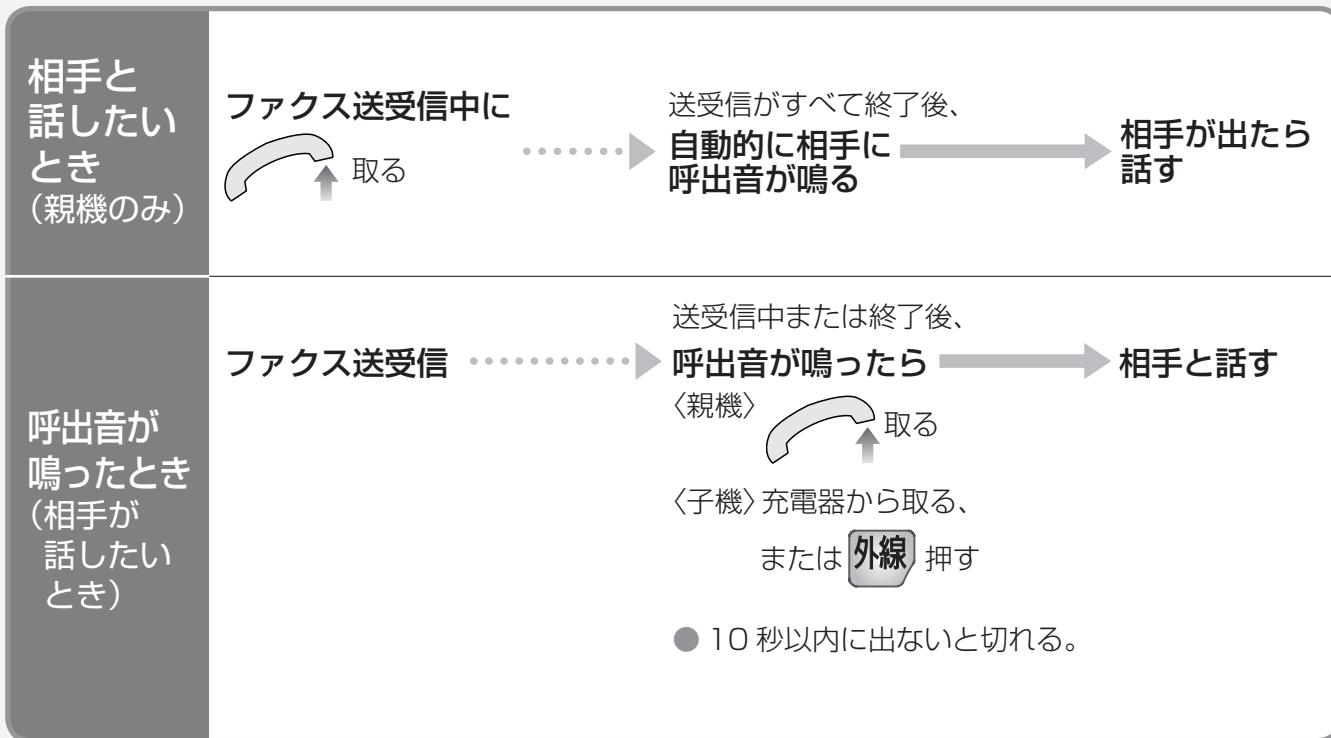

### お知らせ

- 相手のファクスに電話予約機能がなかったり、F ネットを使用しているときはこの機能は利用できません。
- 呼び出しに出たあと、相手につながるまでに約3秒かかります。

## 娯楽情報などをファクスで受けたいとき

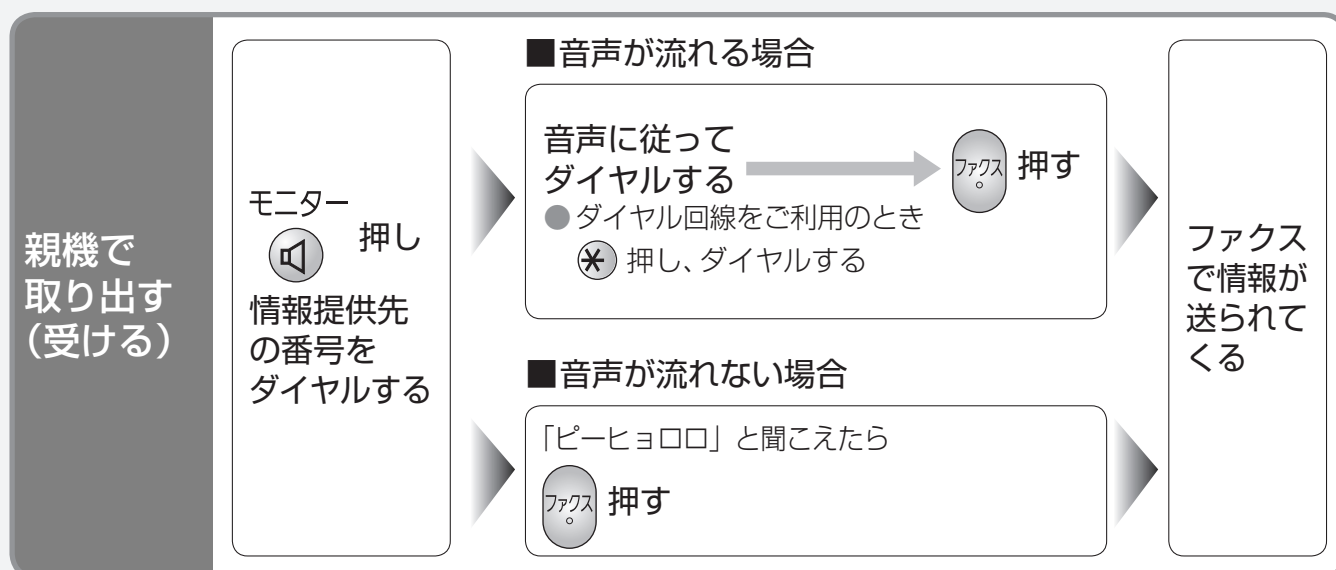

●上記方法で取り出せない場合(受信できなかった場合)は、下記の操作を行ってください。(ポーリング受信)

### ■ポーリング受信するには

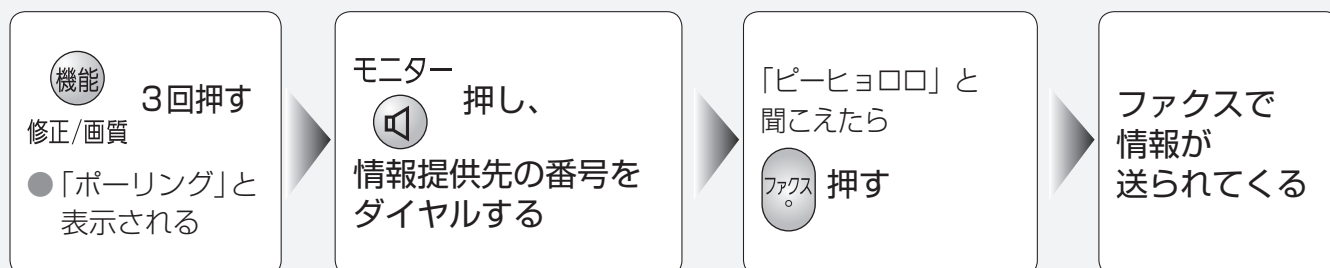

### お知らせ

- 相手機によっては、文字が小さくなったり、受信できない場合があります。
- 情報内容や提供方式については、各情報提供先にお問い合わせください。
- 次のようなときはポーリング受信はできません。
  - 相手がポーリング送信機能がないとき
  - 相手がポーリング用のパスワードをセットしているとき

## F ネット(ファクシミリ通信網サービス)

- 1 NTT コミュニケーションズ株式会社と加入契約する  
(G3 サービス 1300 Hz)

- 2 「F ネット」の設定を「あり」にする (85 ページ)

### お知らせ

- F ネットに加入して、ファクスが送られてきたときは
  - 呼出音は鳴らずに自動受信します。(契約が 16 Hz のときは鳴る)
  - コピーや登録操作中は「F ネット呼出中」と表示され、約 3 秒間断続的にブザーが鳴りますが、受信しません。その後、再送信され自動受信します。

F ネットとは、NTT コミュニケーションズ株式会社のファクシミリ専用ネットワークです。F ネットに加入すると、通信をより経済的かつ効率的にするさまざまなサービスがご利用になります。本サービスの詳細は、NTT コミュニケーションズ株式会社にお問い合わせください。

# コピーする

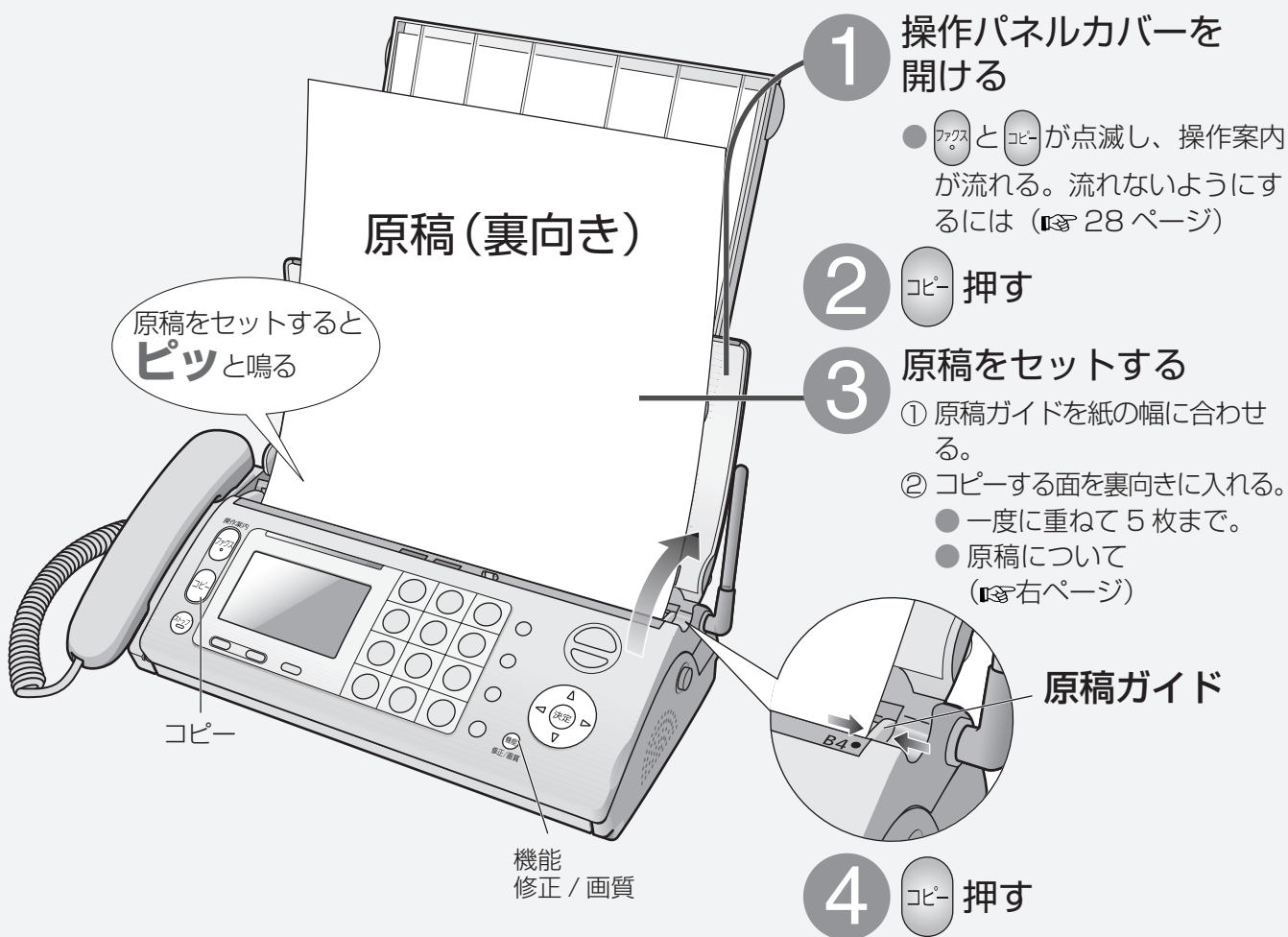

## コピーが終わったら…



■ 写真や濃淡のある原稿をコピーするには  
原稿をセットする前に、画質を「写真」にする。(☞ 54 ページ)

■ 途中でやめるには **ストップ** 押す (原稿排出)  
(原稿が残っているときは、再度押す)

■ 操作案内を聞かずにコピーするには  
「自動操作案内」を「なし」にする。(☞ 28・84 ページ)  
(上記手順 ② の操作は不要になります)

### お知らせ

- B4 サイズの原稿は、いったんメモリーに読み込み、A4 サイズに自動縮小します。
  - 「これ以上読み取れません (メモリーがいっぱいです)」を表示して動作が中断したときは、留守番電話の不要な用件などを消し (☞ 65 ページ)、再度コピーしてください。
- 画質「いい」でコピーしても、自動的に「小さい」に変わります。
- プリント中は、子機で電話を受ける・ドアホン応答ができません (親機は電話を受けることができますが、子機は呼出音も鳴りません)。また親機・子機ともに、電話をかける・内線通話をかけることもできません。
- A4 サイズより長い原稿をコピーすると
  - A4 サイズ分のみプリントされる。
  - 続きを次ページにプリントするには (☞ 86 ページ「分割コピー」)
- エラーがあると対応のしかたを音声で案内します。(☞ 28 ページ「エラー音声案内」)

# ファクス・コピーの 原稿・記録紙について

## 原稿について

### ■ サイズ

#### ● 最小



#### ● 最大

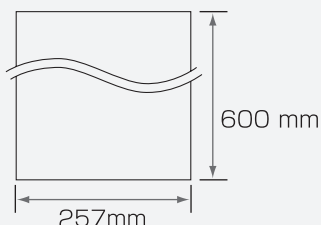

### ■ 厚さ

#### ● 1枚のとき

0.06 ~ 0.2 mm

#### ● 2枚以上5枚以下

0.06 ~ 0.13 mm

(この取扱説明書は、約0.1 mmです)

### ■ 読み取り可能範囲

#### ● 網の部分は読み取れません。

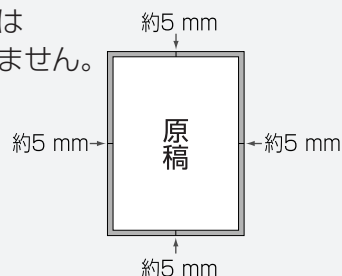

- 原稿が2枚以上のときは、同じサイズ・厚さで先端をそろえる。

### ■ 次のような原稿は、本商品で使用できません (別の複写機でコピーしてから使ってください)

- 薄い紙 (0.06 mm 未満のもの)
- 厚い紙 (0.2 mm を超えるもの)
- 布地・金属シート
- のりやセロハンテープで貼り合わせたもの
- 幅 128 mm × 長さ 128 mm より小さいもの
- 破れ・しわ・カールや折り目のあるもの
- フィルムやトレーシングペーパーのようなもの
- 表または裏がコーティングされているもの
- 感熱紙、裏カーボン紙など化学処理したもの
- パンチ穴が開いているもの
- こしが強いもの

### ■ 次のものはコピー禁止です

- 通貨・証券類・未使用郵便切手・官製はがき・印紙・酒税法で規定の証書類など (法律で禁止)
- 著作権の対象となっている書籍類・芸術作品類・地図など (個人的な使用以外は法律で禁止)

### ■ こんなときは

- クリップやホッチキスは、取り外す。
- インク・のり・修正液は、完全に乾かしてからファクス・コピーする。
- 白や黒い線が入るときは、原稿読取部の汚れをふき取る。(P.94 ページ)

## 記録紙について

### ■ プリント可能範囲

- 網の部分はプリントされません。

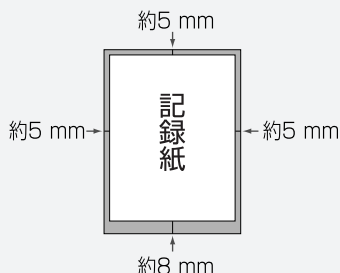

### ■ 消耗品について (P.119 ページ)

- 記録品質への悪影響および故障の原因となることがあります。当社指定品の記録紙をお使いください。(表面がざらざらしている記録紙を使うと、文字がかすれます)
- 下記のような記録紙は使わないでください。
  - 破れているもの
  - 広告などの裏紙
  - 折り目、しわのあるもの
  - カールして(丸く反って)いるもの
  - 本商品で一度片面プリントしたもの
  - 湿気の多い場所に置いていたもの

# 留守番電話を使う

留守セットしておけば、自動的に用件の録音とファクスの受信ができます。

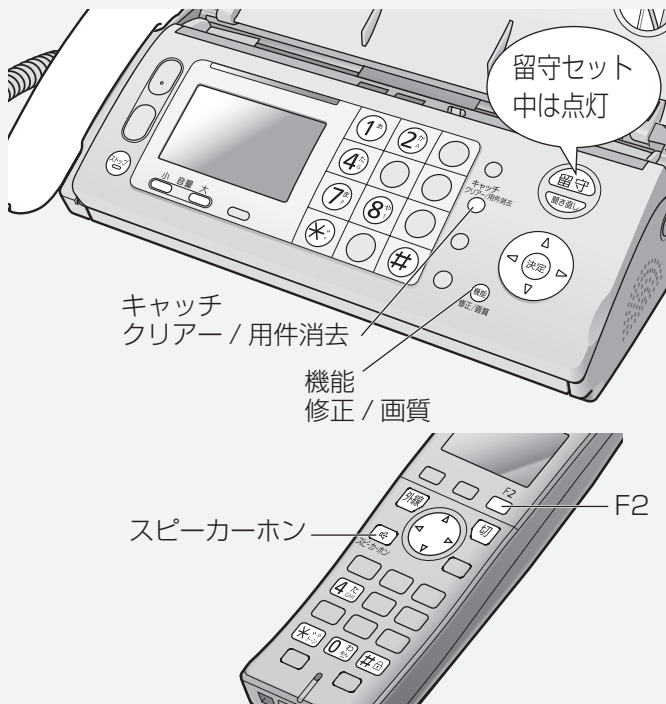

## お知らせ

- 留守セットしても、残している用件は消えません。
- 6秒以上相手が話さなかったときや、声が小さいときは、正しく録音されません。
- おやすみモードのときは、自動的に留守セットされます。

親機で  
留守セットし、  
用件を聞く

お出かけ前に  
留守セットする

**留守**

押す

- ランプが点灯。
  - 応答メッセージが流れる。
- 止めるには **ストップ** 押す

残り約18分です — 録音残り  
応答メッセージ：固定 時間

メッセージの種類(固定/自作)

子機で  
留守セットし、  
用件を聞く

お出かけ前に  
留守セットする

**F2**

押す

**\***

押す

**切**

押す

- 応答メッセージが流れる。

■ あとからすべての用件を聞き直すとき

〈親機〉 **聞き直し** 押す    〈子機〉 **F2** → **4**

## 留守セットして、電話やファクスを受ける

呼出音が4回鳴る

- 鳴る回数を変えるには… (☎ 84 ページ「留守呼出回数」)

応答メッセージ  
が流れる  
(☎ 下記)

電話のとき

相手の用件が録音される。  
(スピーカーから相手の声が聞こえる)

- 電話に出るには  
〈親機〉受話器を取る 〈子機〉 **外線** 押す  
(録音は途中で止まり、1件分として残る)

ファクスのとき

ファクスを自動的に受信する。

- 応答メッセージの内容は(固定の応答メッセージ) (☎ 87 ページ「応答メッセージ一覧」)
  - 通常は…メッセージ ②
  - 用件録音できないときは…メッセージ ③
  - ファクスが受信できないときは…メッセージ ④
  - 用件録音もファクス受信もできないときは…メッセージ ⑤

## 録音時間と件数について

- 1件あたり2分まで。変更するには (☎ 85 ページ「録音時間」)
- 合計18分、最大50件まで。(録音時間は、通話録音・自作応答メッセージを含む)
- メモリー代行受信されているときは、録音時間は短くなります。  
(詳しくは ☎ 122 ページ「■メモリー容量のめやす」)

## お知らせ

- ボイスワープをご契約の方は 留守セットされていると、ボイスワープの機能や留守セット動作が正常に動作しない場合があります。ボイスワープを正常に動作させるには留守セットにしないでください。
- すべての用件を消去する場合は、留守番電話での用件録音以外に通話録音も合わせて消去されます。

帰って来たら

用件を聞く

再生が終わったら  
用件を消す

■ 用件を再生中に…



- 新しい用件があると点滅。

- ランプ消灯 (留守セット解除)。
- 用件再生。

- 再生した新しい用件のみ消える。残すには **#** 押す

- 音量を変える **大** または **小**
- 次の(前の)用件を聞く **◀**(前へ) **▶**(次へ)
- 再生を止める **ストップ** (再度聞くには **聞き直し**)
- 用件を聞き直す **聞き直し** (用件の頭に戻る)
  - 再生速度を「ゆくり」のみ、または **聞き直し** 押すたびに「ゆくり」と「ふう」に交互に変わるようにするには (☎ 85 ページ)
- 再生中の用件を 1 件ずつ消す **キャッチ クリア/用件消去** **消去**
- 折り返し 電話番号を表示中に **取る** 電話をかける (ナンバー・ディスプレイ利用時)

新しい用件が録音されました

交互表示

11月7日 13:45  
用件録音 3件

3件目 再生中 3  
11月7日 11:45

すべての用件の数

録音された日時

帰って来たら

用件を聞く

再生が  
終わったら

■ 用件を再生中に…

- F2** → **0**
- 押す 押す
- 留守セット解除。

用件が再生される



- 受話口から聞くとときは **受話器** 押す **スピーカー**

- 音量を変える **◀▶**
- 次の(前の)用件を聞く **◀▶**(前へ) **◀▶**(次へ)
- 再生を止める **#** (再度聞くには **4**)

- あとからすべての用件を消すとき (親機) **キャッチ クリア/用件消去** **消去**
- 1 件ずつ消すには (親機) **聞き直し** → 消去する用件を再生中に **キャッチ クリア/用件消去** **消去**

## 自分の声で応答メッセージを作る

自作の応答メッセージを録音する

- 親機で操作します。

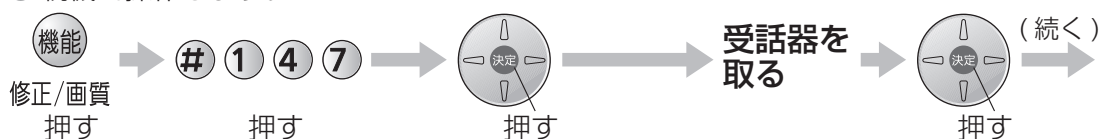

(続き) 「ピー」音のあと、  
受話器に向かって  
録音する (16 秒以内)

録音中  
||>>>>>>

受話器を戻す

- 録音したメッセージを再生。
- 「応答切替」が「自動」(お買い求め時の設定) のときは、自動的に自作の応答メッセージに切り替わる。(☎ 85 ページ)

- 固定の応答メッセージにするには **機能** → **# 1 2 8** → **決定** → **決定** → **ストップ**
- 修正/画質 押す 押す 押す

- 自作の応答メッセージを消すには **機能** → **# 1 4 8** → **決定** → **消去**
- 修正/画質 押す 押す 押す

## お知らせ

- メモリーがファクスや用件などでいっぱいときは、録音できません。また、録音していても固定メッセージ ③～⑤ (☎ 左ページ「● 応答メッセージの内容は」) に切り替わります。

# 外出先から留守番電話を聞く

## 外出先から聞くための準備

外から電話をかけると、新しい用件が聞けます。

**暗証番号を登録する**

● 親機で操作します。

機能  
修正/画質  
押す

#

0 0 6

押す

4 ケタで  
暗証番号を入力する

1	2	3
4	5	6
7	8	9
0		

押す

決定

押す

ストップ

押す

暗証番号=1234  
[4桁, 決定]押す

● 変更・消去は  
キャッチ  
クリア/用件消去 押す

■ 外出前に留守セットしてください (留守) 押す。

● 外出先から留守セットすることもできます



家に電話をかける → 呼出音が少し小さい音に変わったら、暗証番号を押す → 「留守設定をしました」と聞こえたら切る

「呼出回数」を「自動応答しない」に設定すると、外出先から留守セットすることはできません。(P.84 ページ)

### お願い

- 暗証番号は「0000」や電話番号の一部など推測されやすい番号は登録しないでください。また、定期的に変更することをお勧めします。

## 外出先での操作

外出先で留守番電話を聞くとき	公衆電話などで、家に電話をかける。		応答メッセージ中に暗証番号を押す
携帯電話などに本商品から転送されてきたとき	用件が録音されると、家から電話がかかる。		メッセージに従い、暗証番号を押す

### 用件を聞く

- 新しい用件 4秒待つまたは **2** 押す
- すべての用件 **4** 押す

■ 電話代節約のために〈トールセーバー〉

- 家に電話をかけたとき、留守番電話が応答するまでの呼出音の回数で新しい用件の有無がわかります。
  - 3回以内：新しい用件あり 4回以上：新しい用件なし
 留守番電話が応答する前に電話を切ると、通話料金がかかりません。
- 設定は (P.84 ページ「留守呼出回数」)

66

## 携帯電話などに転送するための設定

新しい用件が録音されると、自動的に家から電話がかかってきます。

### 転送先を登録する

● 親機で操作します。

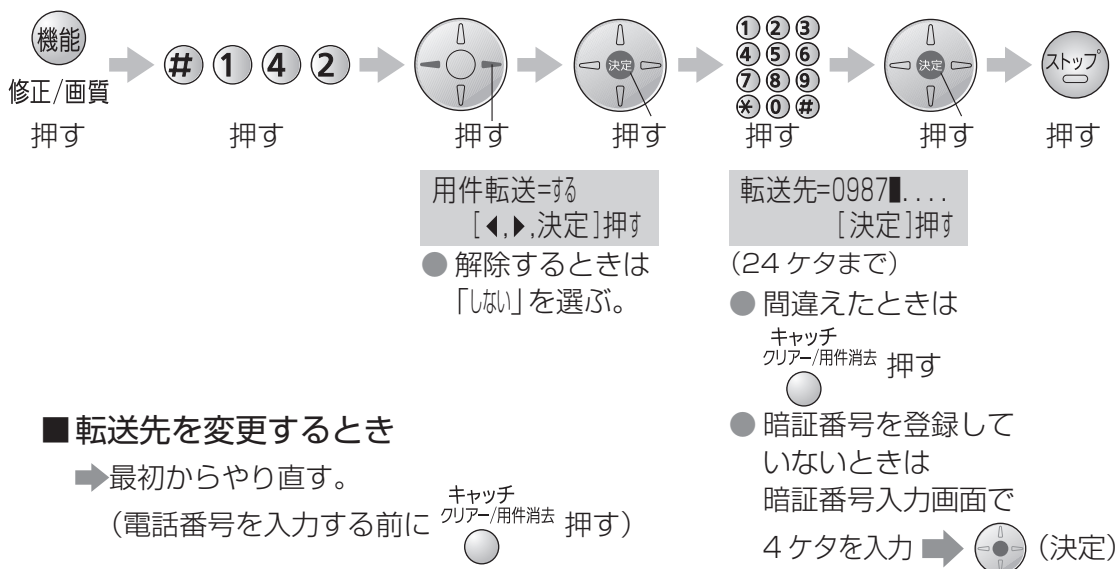

- ホームテレホンや構内電話に接続していると、転送できないことがあります。
- おやすみモードのときは、転送できません。(☎ 78 ページ)
- 電話番号には、ポーズ (☎)・スペース (☎)・トーン (☎) も登録できます。

### 操作一覧

#### ■ 用件再生前・終了後

- 留守セットを解除する…… 0
- 用件転送を設定する…… 7  
(事前に転送先の登録が必要)
- 用件転送を解除する…… 9
- すべての用件を聞き直す… 4  
(一度聞いた用件を含む)
- すべての用件を消す…… 6  
押して「消去します…」メッセージの後、再び 6 押す。

#### ■ 用件再生中

- 前の用件を聞く…… 1
- 再生中の用件を聞き直す…… 2
- 次の用件を聞く…… 3
- 再生速度を遅くする…… 4
- 再生速度を速くする…… 5
- 再生速度を元に戻す…… 4 または 5
- 再生を中止する…… #
- 再生中の用件を消す…… 6  
押して「消去します…」メッセージの後、再び 6 押す。

電話を切る

外出先から留守番電話を聞く

### お知らせ

- 外出先では、トーン (PB) 信号 (ピッポッパッ) が出せる電話機をお使いください。
- 新しい用件を聞く操作 (☎ 左ページ) では、一度聞いた用件は再生されません。  
くり返し再生させるには、「リモート再生」を「繰り返し」にする。(☎ 85 ページ)
- かかってきた電話やファクスを直接転送するには、ボイスワープサービス (有料) をご利用ください。  
(お問い合わせ・お申し込みは、局番なしの「116」へ)
- ファクス専用 (☎ 57 ページ) にすると、外出先から用件を聞けません。
- ボタンを押す間隔を 10 秒以内にしてください。間隔が長くなると電話が切れたり、リモコン操作ができなくなります。

# ナンバー・ディスプレイ

本商品は、当社の **NDナンバー・ディスプレイ** ネームディスプレイ / キャッチホン・ディスプレイ に対応しています。

## こんなことができます

### ■ナンバー・ディスプレイ (当社との契約が必要です)

電話をかけた方の電話番号などが、受信側のディスプレイに表示されるサービスです (☎ 右ページ)。このサービスを使って、本商品では以下のようなことができます。

- かけてきた相手の電話番号などをディスプレイで確認してから電話に出る
- かけてきた相手の電話番号が着信メモリーに記憶されるので、それを使って電話をかけるなど (☎ 71 ページ)
- 非通知でかけてきた電話を受けない (非通知着信拒否) (☎ 73 ページ)
- 公衆電話からかけてきた電話を受けない (公衆電話着信拒否) (☎ 73 ページ)
- 受けたくない電話を拒否 (迷惑電話着信拒否) (☎ 72 ページ)
- 迷惑電話着信拒否に登録していない相手でも、電話番号を見て、通話拒否のメッセージを流す (通話拒否) (☎ 42 ページ)
- グループごとに呼出音とランプ色を変える (着信鳴り分け) (☎ 74 ページ)

### ■ネーム・ディスプレイ (当社との契約が必要です)

電話をかけた方が企業名や名前などを通知してかけてきた場合、かけた方の企業名や名前が受信側のディスプレイに表示されるサービスです (☎ 右ページ)。電話帳に登録している電話番号と一致したときは、電話帳に登録した名前が表示します。

### ■キャッチホン・ディスプレイ (当社との契約が必要です)

電話でお話しをしているとき、別の人からかかってきた電話番号などをディスプレイで確認してから、電話に出ることができるサービスです (☎ 70 ページ)。ネーム・ディスプレイを契約していると相手の名前も表示します。電話帳に登録している電話番号と一致したときは、電話帳に登録した名前を表示します。

## ナンバー・ディスプレイを利用するには

### 1 当社と契約する

お問い合わせ・お申し込み

局番なしの「116」

### 2 ナンバー・ディスプレイの設定をする

本商品では設定は不要です。(お買い求め時)

### 3 電話がかかってくると相手の名前・電話番号が表示される

### ■ナンバー・ディスプレイを利用するには、当社との契約が必要です。(☎ 右ページ)

➔ 工事終了後にサービスを利用できます。

### ■キャッチホン・ディスプレイ契約時は、次の設定をしてください。

機能 ➔ **# 1 3 7** ➔ 修正/画質 「あり」を選び (解約時は「なし」を選び) ➔ 機能 (決定) ➔ ストップ

### ■ナンバー・ディスプレイの利用をやめるには (当社への連絡が必要)

機能 ➔ **# 1 3 3** ➔ 修正/画質 「なし」を選び ➔ 機能 (決定) ➔ ストップ

自分の電話番号を相手に通知するかしない (非通知) か選べます

	常に決めておく (回線ごと)	かけるたびに選ぶ (通話ごと)
通知するとき	当社に「通常通知」申し込み。	<b>1 8 6</b> をつけてかける (☎ 36 ページ)
通知しないとき	当社に「通常非通知」申し込み。	<b>1 8 4</b> をつけてかける (☎ 36 ページ)

## 契約について (2006年8月現在)

種類	工事費	月額使用料	申し込み先	主なサービスの内容
ナンバー・ディスプレイ	有料	有料	局番なしの 116	かけてきた相手の電話番号を表示する
ネーム・ディスプレイ <sup>※1</sup>	無料			かけてきた相手の電話番号と名前を表示する
キャッチホン・ディスプレイ <sup>※2</sup>	有料			キャッチホンの電話番号を表示する

※1 ネーム・ディスプレイ契約のほかに、ナンバー・ディスプレイの契約が必要です。

※2 キャッチホン・ディスプレイ契約のほかに、ナンバー・ディスプレイおよびキャッチホン、キャッチホンⅡ、マジックボックス、ボイスワープⅡ、話中時転送サービスのいずれか1つの契約が必要です。

### お知らせ

- ナンバー・ディスプレイ契約時には、「ナンバー・D」を「自動」または「あり」に設定してください。(お買い求め時は、「自動」に設定されています)
- 停電時は、ナンバー・ディスプレイはご利用になれません。
- 当社の他のサービスと同時に使えない場合があります。  
詳しくは局番なしの116番にお問い合わせください。
- 当社のISDN回線をご利用の場合
  - ➔ 接続するターミナルアダプタによっては表示されない場合があります。ナンバー・ディスプレイ対応のアナログポートのあるターミナルアダプタなどを接続してください。
- 構内交換機(PBX)、ホームテレホンと接続している場合
  - ➔ 本商品のナンバー・ディスプレイ機能は利用できません。「ナンバー・D」を「あり」に設定してください。
- ナンバー・ディスプレイを利用する場合は、電話機を並列に接続しないでください。(誤動作の原因になります。)

## 電話がかかってくると (ナンバー・ディスプレイ、ネーム・ディスプレイ)

電話がかかってくると…

### 相手の電話番号を表示

- 電話帳に登録した相手は、名前も表示。
- ネーム・ディスプレイを使うと、名前(最大10文字)と電話番号を表示。(電話帳に登録した相手は、親機・子機とも電話帳の名前を表示)
  - ネーム・ディスプレイで名前が表示されないとき
    - ➔ かけてきた相手が名前を表示するように当社に申し込んでいないことがあります。
  - 本商品で表示できる漢字(JIS第1水準、JIS第2水準)以外の漢字コードを受信したときは、自動的に、「※」に変わります。

〈親機〉

鈴木太郎  
0312345678

〈子機〉

鈴木 太郎  
0312345678

### 相手を確認してから電話に出る

- 日時と電話番号を着信メモリーに記憶。(30件まで)  
(☎ 71 ページ)
- 電話に出なかったときは、ディスプレイに **着信あり** と表示。(留守番電話が応答したとき、ファクスを自動で受けたときも表示) 着信メモリーを見ると表示は消える。  
(☎ 71 ページ)

### こんな表示が出たとき

親機の表示	子機の表示	相手がこんなとき	着信メモリー
非通知		電話番号を通知していない	記憶される
公衆電話		公衆電話から	
表示圏外		海外など番号を通知できない電話	
表示できません	外線着信中	回線状態が悪いとき	記憶されない

### お知らせ

- ナンバー・ディスプレイなどで電話帳に登録されていない発信電話番号、発信者名情報を受信した場合は、着信メモリー(☎ 71 ページ)から登録することができます。
- ナンバー・ディスプレイをご利用の方で特定の電話番号に対して着信を拒否する設定をしたときは、緊急の場合でも拒否した電話からの着信音は鳴りませんのでご注意ください。
- 親機と子機で内線通話中は、ナンバー・ディスプレイ機能は働きません。
- プリント中は、非通知着信拒否、公衆電話着信拒否、表示圏外着信拒否、着信鳴り分け、子機のナンバー・ディスプレイ機能は働きません。

# ナンバー・ディスプレイ (続き)

## 電話がかかってくると (キャッチホン・ディスプレイ)

通話中に別の電話がかかってくると…

通話中に「ピポッ」音のあとに「ブップ」が聞こえ、相手の電話番号を約30秒間表示

- 電話帳に登録した相手は、名前も表示。
- ネーム・ディスプレイを使うと、名前(最大10文字)と電話番号を表示。(電話帳に登録した相手は、親機・子機とも電話帳の名前を表示)

〈親機〉

鈴木 太郎  
0312345678

〈子機〉

鈴木 太郎  
0312345678

- ネーム・ディスプレイで名前が表示されないとき  
➔ かけてきた相手が名前を表示するように当社に申し込んでいないことがあります。
- 本商品で表示できる漢字 (JIS 第1水準、JIS 第2水準) 以外の漢字コードを受信したときは、自動的に「※」に変わります。

別の電話に出るときは

〈親機〉  キャッチ  
クリア/用件消去 押す

〈子機〉  押す

お話しする

- 1人目は保留になり2人目と通話できる

元の相手との通話に戻るとき

〈親機〉  キャッチ  
クリア/用件消去 押す

〈子機〉  押す

### お知らせ

- ファクスの送信中や受信中にキャッチホンが入ると、ファクスの画像が乱れたり、送信や受信が中断されることがあります。  
またこの場合、電話がかかってきたことはこちらではわかりません。キャッチホン・ディスプレイの異常ではありませんので、ご了承願います。
- 通話中にキャッチホンにより割り込んだ相手がファクスの場合は「ポーポー」という音が聞こえてもファクス親切受信 (☎ 56 ページ) は動きません。  
➔ ファクスを受信する場合は、前の人との通話を終了し、手動受信の操作 (☎ 40 ページ「ファクスを受ける」) によりファクスを受信します。ファクス受信を完了すると回線は切断されます。  
なお手動受信の操作を行わなかった場合は、ファクスを送った相手の方は通信エラーになります。また続けてファクスが送られてくることが考えられますので、早めにお話しを終わられることをお勧めします。
- キャッチホン着信時には、親機で約2秒、子機で約3秒通話が途切れます。また、「ピポッ」という割り込み音とお話し中の声が重なると、電話番号が表示されないことがあります。
- 通話中の声を割り込み音と誤検知して、通話が途切れる場合があります。
- 保留中、留守セット動作中、ファクス送受信、登録操作中、保留転送中などは、電話番号などが表示されません。
- 留守番電話で用件録音中にキャッチホンが入ったときは、「ピポッ・ビュッ」という音が録音されます。
- 下記の設定をしてもキャッチホン・ディスプレイでかかってきた場合は機能しません。
  - ・迷惑電話着信拒否 (☎ 72 ページ)      ・非通知着信拒否 (☎ 73 ページ)
  - ・公衆電話着信拒否 (☎ 73 ページ)      ・表示圏外着信拒否 (☎ 73 ページ)
  - ・着信鳴り分け (☎ 74 ページ)
- キャッチホン进行操作するときは、誤って他のボタンを押さないようにしてください。誤動作または通話が切れる場合があります。

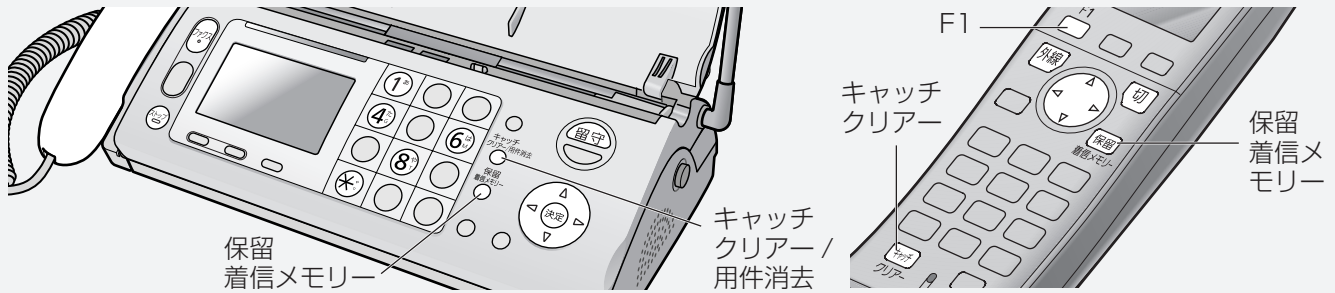

## 着信メモリー(履歴)を見る・使う (ナンバー・ディスプレイの契約が必要です)

着信メモリーは、親機・子機共通で 30 件まで。

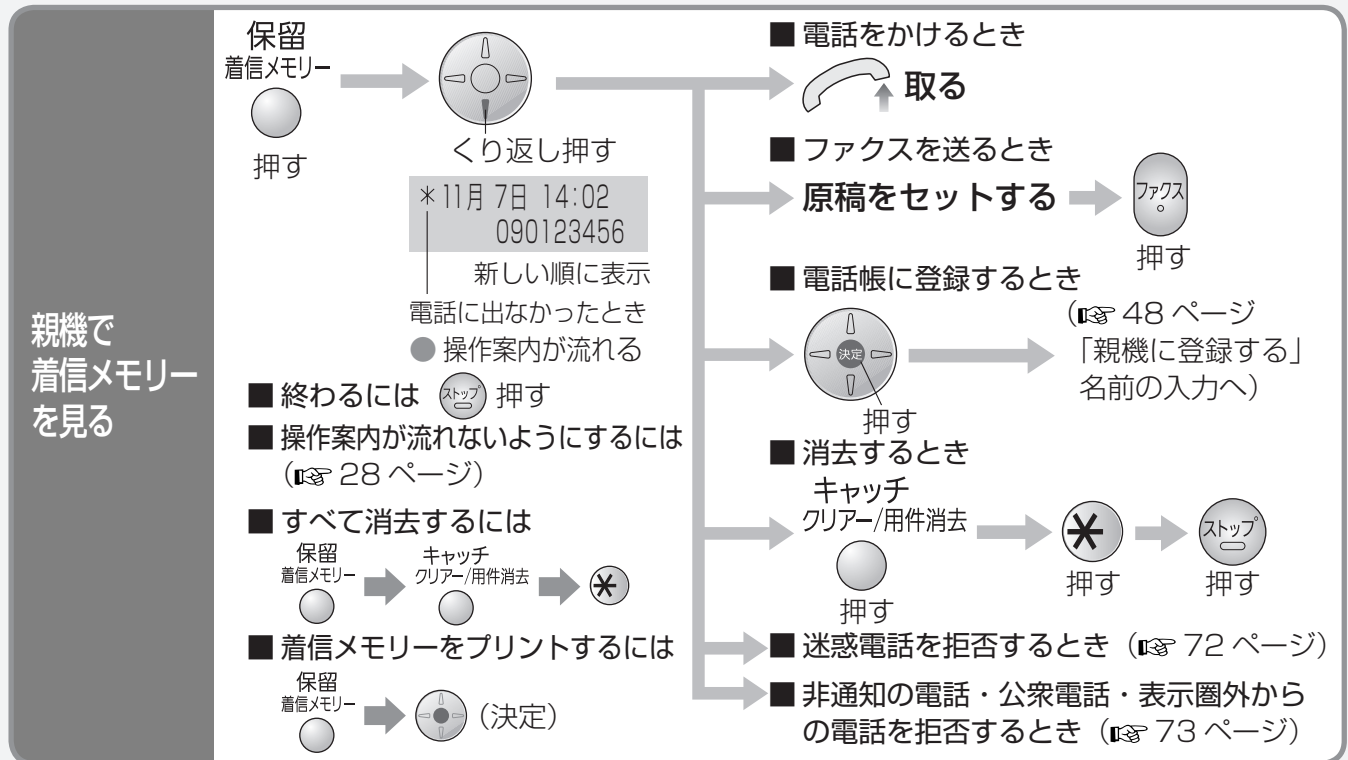

●電話番号に 184 や 186 をつけてかけるとき (68 ページ)

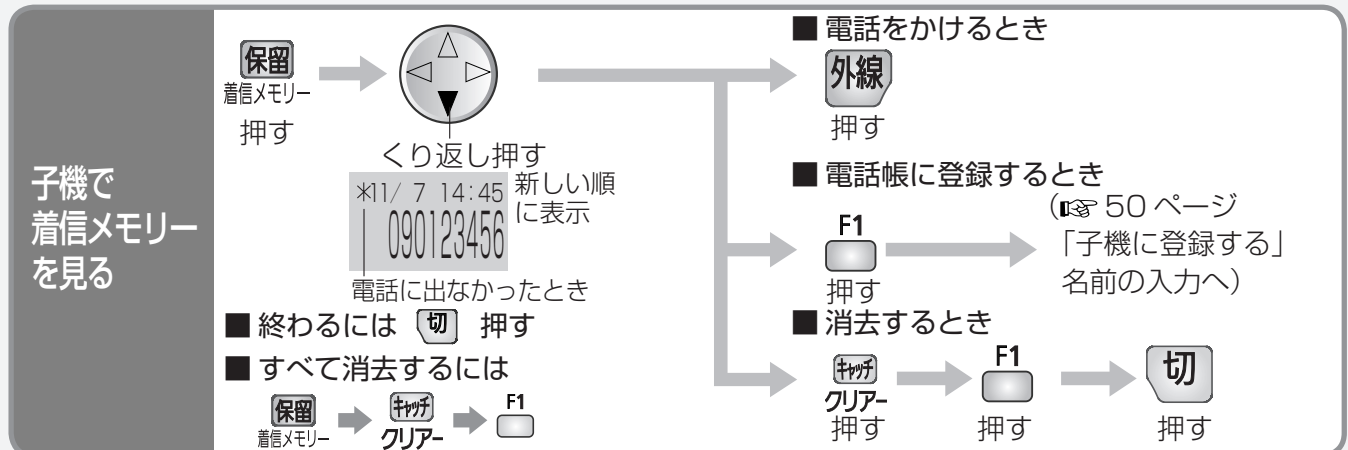
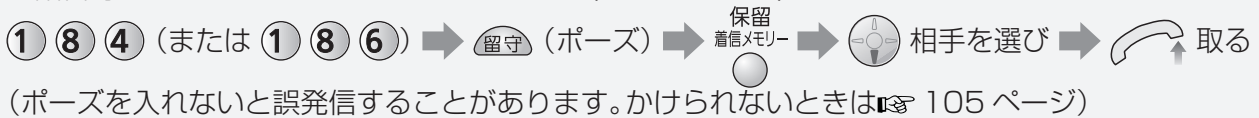

### お知らせ

- かけてきた相手の方の電話番号が 30 件を超えたときは、古い順から消去されます。
- 非通知や表示圏外などの相手は、電話をかけたり、電話帳の登録ができません。

# ナンバー・ディスプレイ (続き)



相手によって受けかたを変える (ナンバー・ディスプレイの契約が必要です)

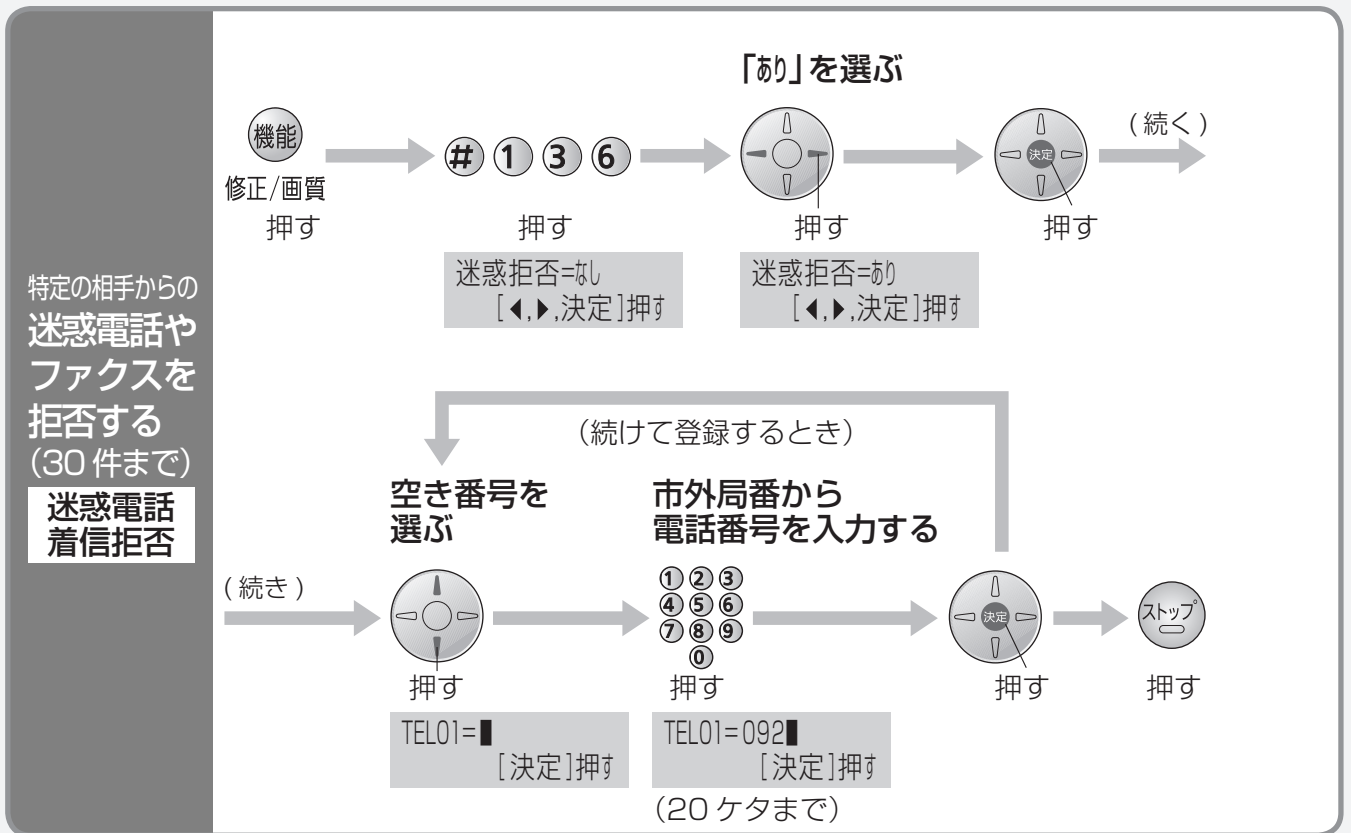

● 拒否した相手から電話があったときは、呼出音は鳴らずに相手に話し中の音(プープー…)が流れます。

## ■ 着信メモリーを使って迷惑電話を拒否するとき



## ■ 解除するとき

(個別に)



● 電話番号の表示されていない

部分を見るときは ◀▶ 押す。

(すべて)



お知らせ

- 呼出音が鳴っているときや通話中に、設定することもできます。(☎ 43 ページ)
- 親機と子機で内線通話中、キャッチホン・ディスプレイをご利用時にキャッチホンが入ったときは、各着信拒否機能は働きません。
- プリント中は、非通知着信拒否・公衆電話着信拒否・表示圏外着信拒否は働きません。
- 着信を拒否する設定をしたときは、緊急の場合でも拒否した電話からの着信音は鳴りませんのでご注意ください。
- 着信を拒否した相手から電話があったとき、子機のディスプレイは待機状態のままです。
- 050IP 電話サービスをご利用の場合、非通知着信拒否に設定すると、公衆電話や表示圏外からの着信を、着信拒否してしまう場合があります。ご契約の 050IP 電話サービス事業者にご確認ください。

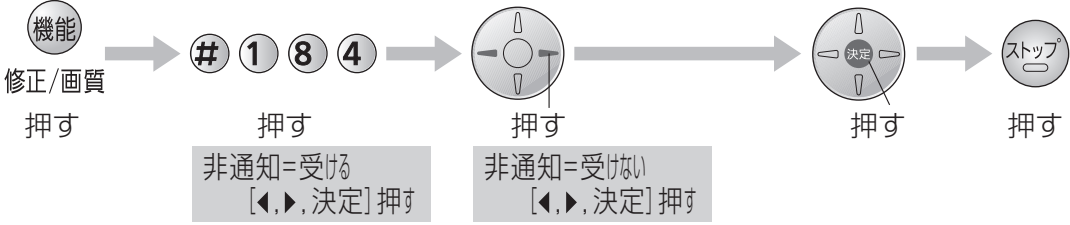
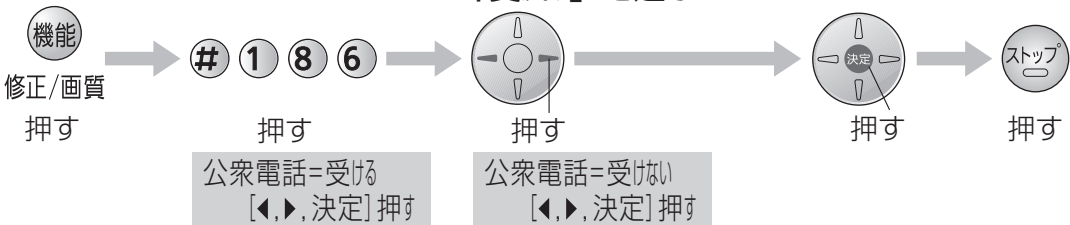
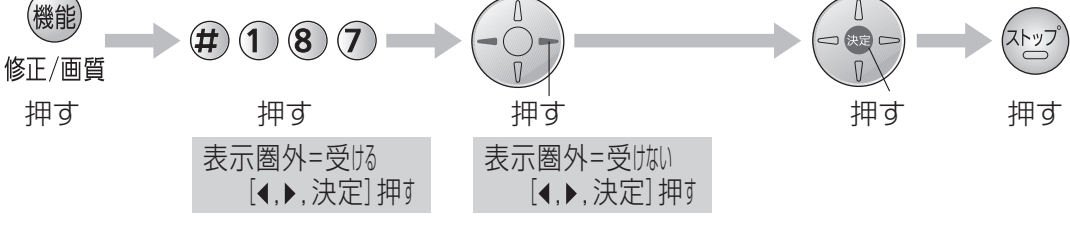
<p>非通知の電話やファクスを受けない</p> <p><b>非通知着信拒否</b></p>	<p style="text-align: center;"><b>「受けない」を選ぶ</b></p>  <ul style="list-style-type: none"> <li>● ディスプレイに「拒否 非通知」と表示します。</li> <li>● 非通知の電話は、呼出音が鳴らずに相手にメッセージ ⑥ (☎ 87 ページ) が流れます。</li> </ul>
<p>公衆電話からの電話を受けない</p> <p><b>公衆電話着信拒否</b></p>	<p style="text-align: center;"><b>「受けない」を選ぶ</b></p>  <ul style="list-style-type: none"> <li>● ディスプレイに「拒否 公衆」と表示します。</li> <li>● 公衆電話からの電話は、呼出音が鳴らずに相手にメッセージ ⑦ (☎ 87 ページ) が流れます。</li> </ul>
<p>表示圏外 (海外など番号を通知できない電話) からの電話やファクスを受けない</p> <p><b>表示圏外着信拒否</b></p>	<p style="text-align: center;"><b>「受けない」を選ぶ</b></p>  <ul style="list-style-type: none"> <li>● ディスプレイに「拒否 表示圏外」と表示します。</li> <li>● 表示圏外からの電話は、呼出音が鳴らずに相手にメッセージ ⑧ (☎ 87 ページ) が流れます。</li> </ul>

- 非通知、公衆電話、表示圏外の設定で、「録音」を選ぶと、留守セットしていなくても留守番電話が応答し、相手の声を確かめてから電話に出られます。(ファクスは受信)

■ 着信メモリーを使って、非通知の電話・公衆電話・表示圏外からの電話を拒否するとき



- 解除するとき それぞれ、コード番号 (# 1 8 4) など) を押した後、「受け」を選ぶ。

# ナンバー・ディスプレイ (続き)

## 相手によって呼出音とランプ色を変える〈着信鳴り分け〉(ナンバー・ディスプレイの契約が必要です)

電話帳のグループ(事前に登録が必要(☞ 48・50 ページ)、非通知、公衆電話、表示圏外ごとに変えられます。

- 電話帳に登録していない電話番号からかかってくると、「呼出音を変える」(☞ 83 ページ)で設定した呼出音が鳴ります。着信鳴り分けでは、「呼出音を変える」(☞ 83 ページ)で設定した呼出音以外を選ぶことをおすすめします。(同じ呼出音にすると、区別がなくなります)

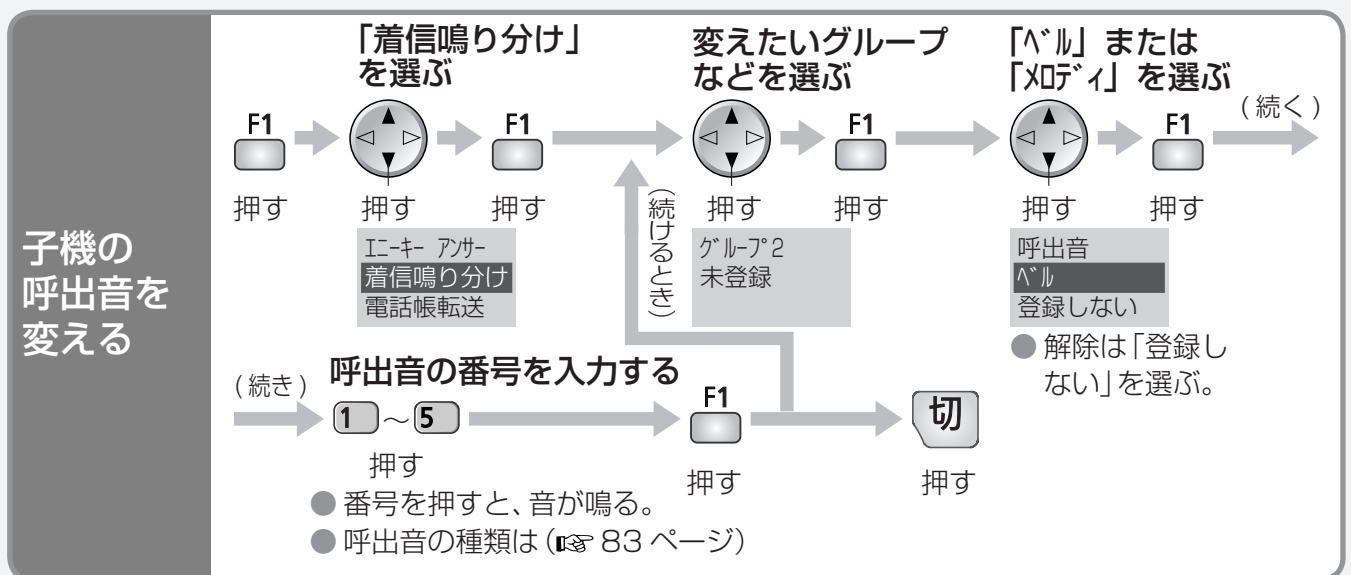
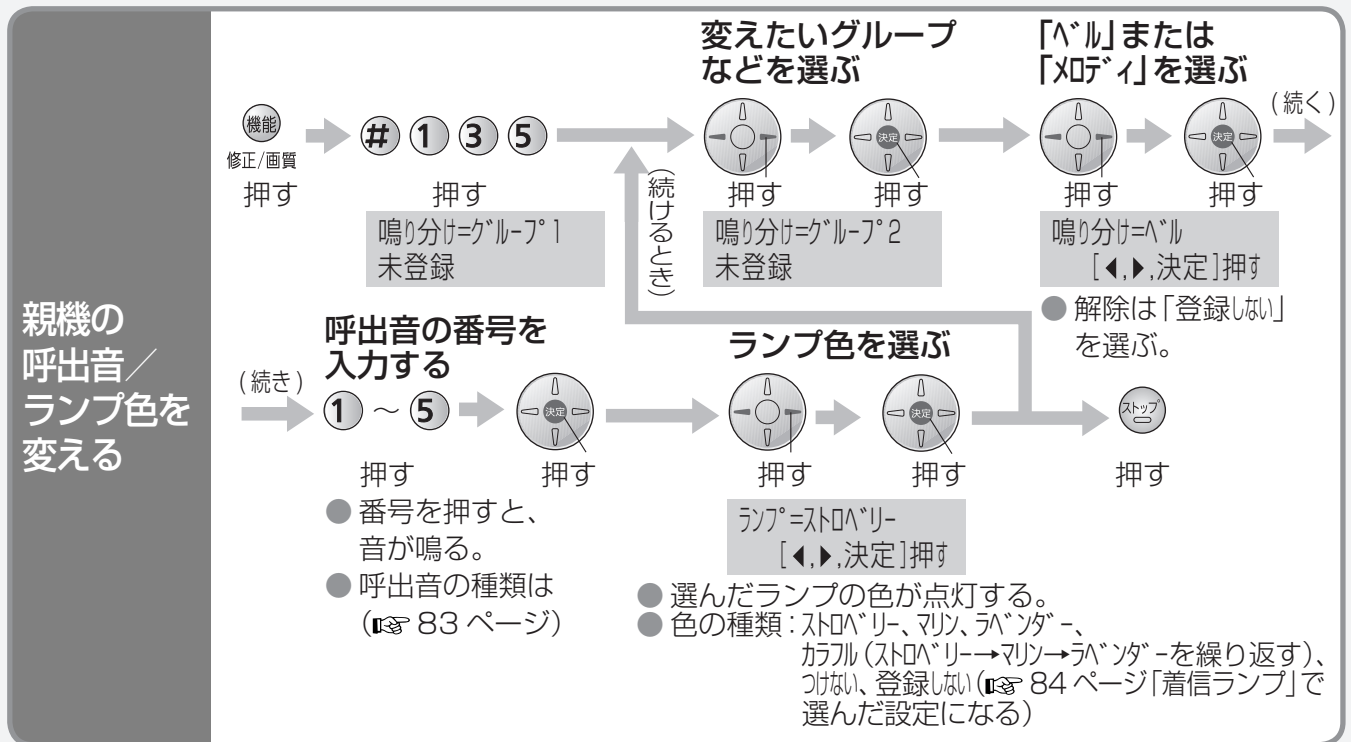

### お知らせ

- キャッチホン・ディスプレイをご利用時、通話中にキャッチホンが入っても着信鳴り分けは働きません。
- 親機と子機で内線通話中、ドアホン通話中は、着信鳴り分けは働きません。
- プリント中は、子機で電話を受けることはできません。(呼出音も鳴りません)
- お買い求め時の呼出音は、すべて「ベル 1」に設定されています。
- グループごとに呼出音を変える場合は、あらかじめ、電話帳の電話番号をグループに分けて登録しておいてください。

# モデムダイヤルインサービス

(続く)

## モデムダイヤルインサービスとは…

1つの回線で複数の電話番号を使うことができます。

### ■ ファクス専用番号に ■ 電話用番号にかかってくると かかってくると…

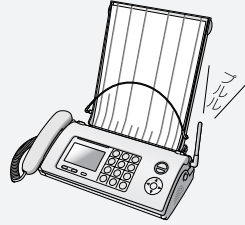

### 呼出音を鳴らさずに ファクスを受信

- 電話に出たり、留守番電話での応答はできません。

### 番号ごとに設定した親機や子機だけが鳴る

- 親機を呼び出し先に設定すると、ファクス受信や留守番電話の応答もできます。親機を呼び出し先に設定していない電話番号では、ファクス自動受信や留守番電話の応答ができません。
- 呼び出し先に設定した子機でも、ファクス受信の操作ができます。(☎ 56 ページ「ファクスを受ける」)
- 呼び出し先に設定していない親機や子機では、電話に出られません。

### お知らせ

- 本商品で設定できるモデムダイヤルイン番号は最大5つです。
- モデムダイヤルイン番号ごとに、「ファクス専用」か電話機呼び出しかを設定できます。電話機呼び出しの場合は、親機・登録されている子機ごとに「呼び出す」「呼び出さない」の選択ができます。
- モデムダイヤルインに設定されていない番号にかかってくると、親機とすべての子機の呼出音が鳴ります。
- おやすみモード中は、モデムダイヤルインによる子機の呼び出しはできません。おやすみモード中に子機だけを呼び出す番号にかかってきたときは、電話を受けることができません。
- 外線通話中のキャッチホン時は、モデムダイヤルインによる呼び出し(キャッチ)は働きません。外線通話中の電話機の受話口からキャッチ音が聞こえます。(☎ 40 ページ「キャッチホンを受ける」)
- ドアホン通話中、親機と子機で内線通話中は、モデムダイヤルインによる呼び出しは働きません。通話中の電話機の受話口から呼出音が聞こえます。ドアホン通話または内線通話を終え、外線電話を受けてください。(☎ 97 ページ「ドアホンを接続したとき」、☎ 45 ページ「内線通話中に電話がかかってくる」)
- 子機どうしの内線通話中に、内線通話中の子機を呼び出す番号にかかってきたときは、その子機の受話口から呼出音が聞こえます。ファクス専用の番号にかかってきたときは、内線通話中の両方の子機の受話口から呼出音が聞こえます。内線通話を終え、外線電話を受けてください。(☎ 45 ページ「内線通話中に電話がかかってくる」)。親機専用の番号や内線通話をしていない子機専用の番号にかかってきたときは、電話を受けることができません。

## モデムダイヤルインサービスを利用するには(当社との契約が必要です)

### ■ 契約の前にご確認ください

- 複数の電話番号は同時に通話・通信できません。
- ホームテレホン・構内交換機(PBX)では使用できません。
- 他サービスとの併用は、局番なしの116番にお問い合わせください。

当社と契約する  
(有料)

連絡が来る

必ずサービス開始後に設定する  
(☎ 76 ページ)

- 契約・工事については、局番なしの116番または当社のサービス取扱所にお問い合わせください。

### お願い

- 一回線に複数台接続しないでください。(誤動作の原因)
- 本商品は「ダイヤルインサービス」には対応していません。「モデムダイヤルインサービス」を利用してください。(ダイヤルインサービス利用時は変更する〈有料〉)

### お知らせ

- ISDN回線のときは、ターミナルアダプタの設定が必要です。主番号に設定したアナログポートに、本商品を接続してください。
- 電話がかかってきたときは、つながる(呼出音が鳴る)まで約4~10秒かかります。
- トールサーバー(☎ 66 ページ)がうまく働かないことがあります。

# モデムダイヤルインサービス

(続き)

## 設定のしかた (モデムダイヤルインサービスの契約が必要です)

### ファクス専用にする

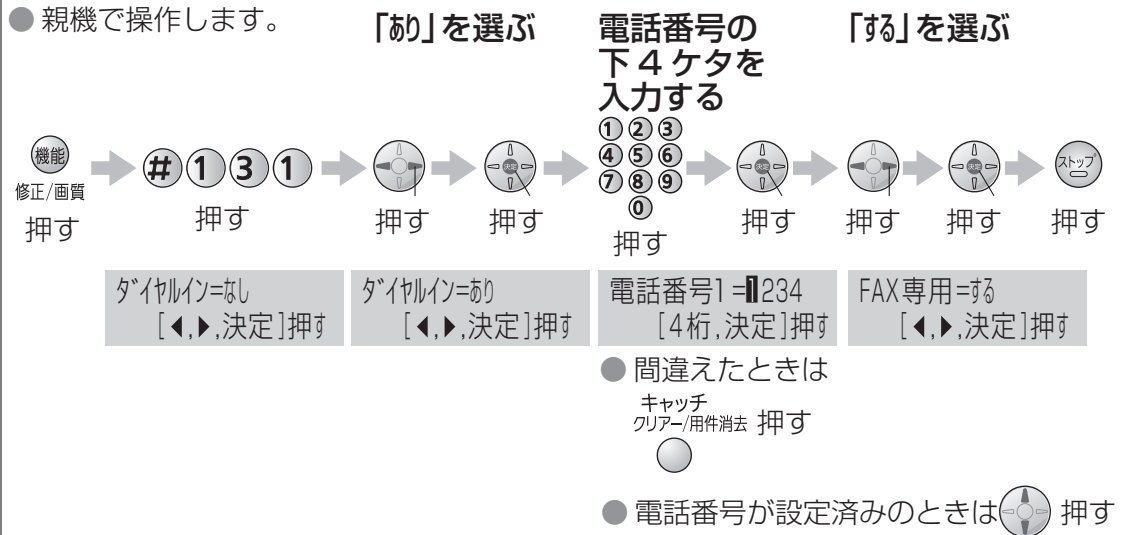

### 呼び出す電話機を設定する

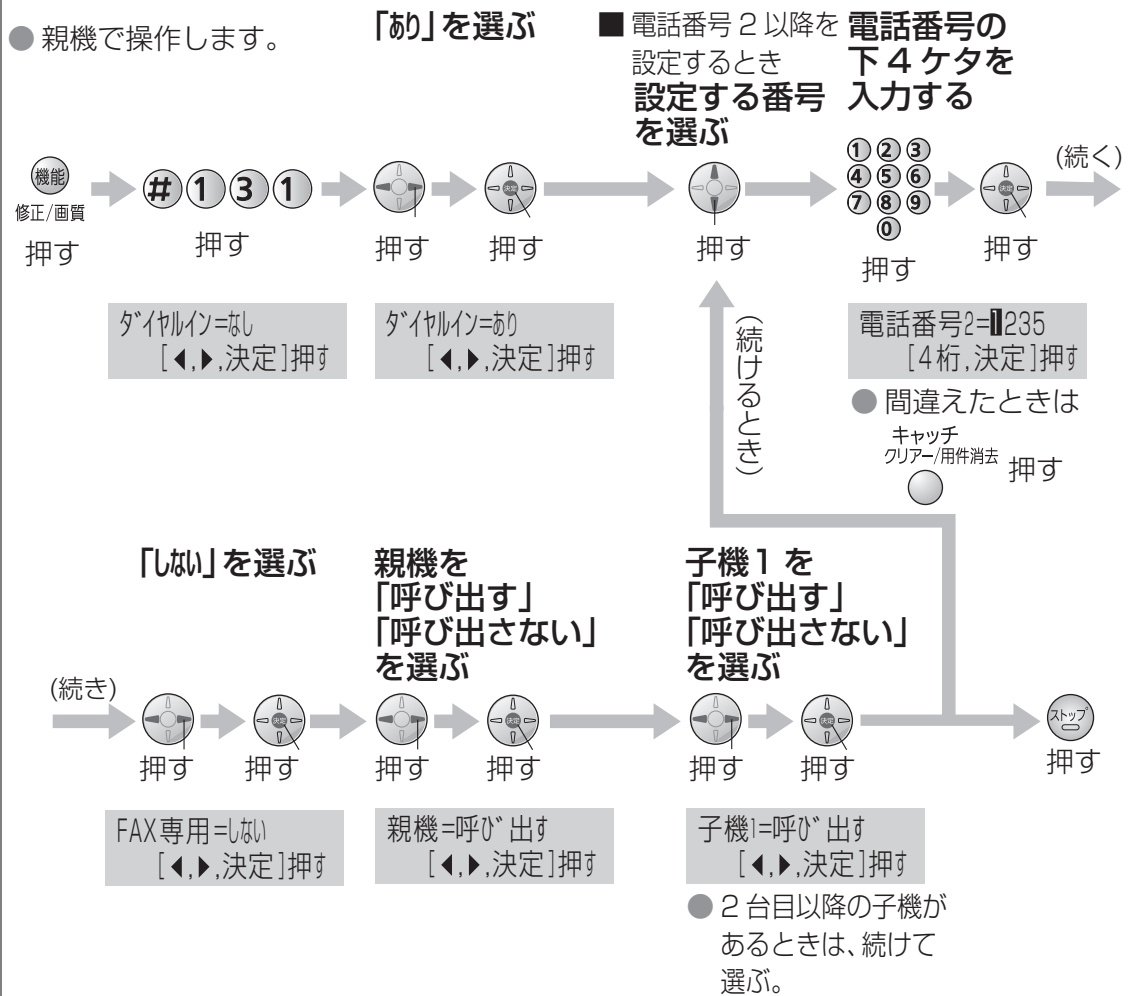

■ 利用をやめるには (当社へ連絡し、工事終了後に設定する)



### お知らせ

● 電話番号 1 ~ 5 には、同じ番号は設定できません。

# キーロックを使う

お掃除などのとき、誤操作を防ぐため操作ボタンを受けつけないようにできます。

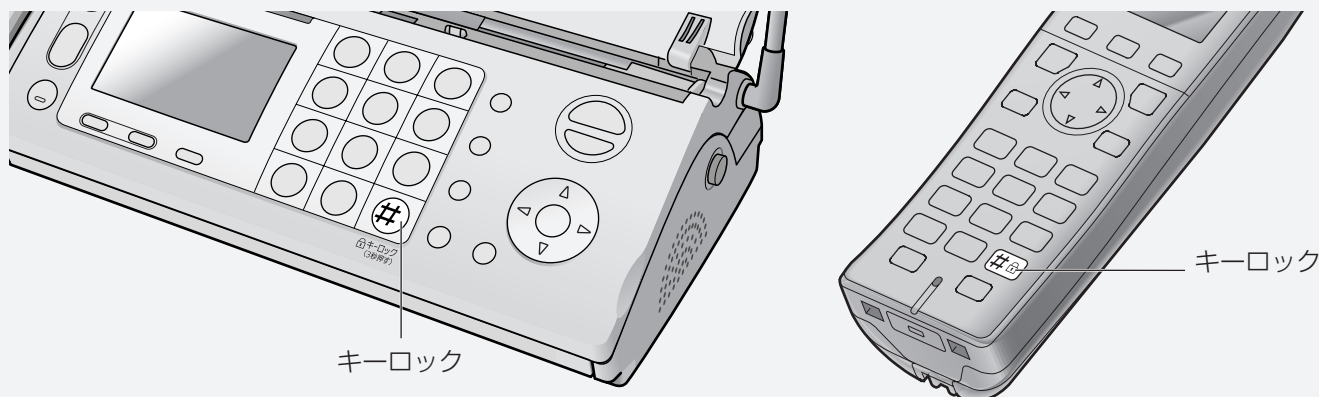

操作を できない ようにする	親機	<b>■ 設定するには</b> 「ピッ」と鳴るまで <b>#</b> 3秒以上押す <small>☞キーロック (3秒押す)</small> キーロックを 設定しました	<b>■ 解除するには</b> 「ピッ」と鳴るまで <b>#</b> 3秒以上押す <small>☞キーロック (3秒押す)</small> キーロックを 解除しました
		<ul style="list-style-type: none"> <li>● 設定するとディスプレイに <b>☞キーロック</b> と表示します。</li> </ul>	<ul style="list-style-type: none"> <li>● 通話中でも解除できます。 (電話を受けたときのみ)</li> </ul>
	子機	<b>■ 設定するには</b> 「ピッ」と鳴るまで <b>#☞</b> 3秒以上押す キーロックを 設定しました <small>☞</small>	<b>■ 解除するには</b> 「ピッ」と鳴るまで <b>#☞</b> 3秒以上押す キーロックを 解除しました
		<ul style="list-style-type: none"> <li>● 設定するとディスプレイに <b>☞</b> と表示します。</li> </ul>	<ul style="list-style-type: none"> <li>● 通話中でも解除できます。 (電話を受けたときのみ)</li> </ul>

## お知らせ

- キーロックを設定すると、
    - 電話をかけることはできません。(「110」「119」などの緊急連絡先にもかけることはできません)
    - かかってきた電話を受けたり、ドアホンに出ることはできます。
    - 受話器を取ったり、ボタンを押すとディスプレイに次のように表示します。
- 〈親機〉 **キーロック設定中**  
 解除は[#]3秒押す
- 〈子機〉 **キーロック解除は**  
 [#]3秒押す  
☞
- 表示中に親機で3回受話器を取ったり、ボタンを押すと、キーロックの設定をしていることを音声でお知らせします。
  - 子機の電池がなくなると、子機のキーロックは解除されます。

# おやすみモードを使う

おやすみにりたいときや、静かにすごしたいとき、おやすみモードにすると、本商品の音を鳴らさないようにできます。毎日指定した時間帯に、おやすみモードをタイマー設定することもできます。(おやすみタイマー)



- おやすみモードのときは
  - 親機も子機も呼出音(外線・ドアホン)が鳴りません。(内線の呼出音は鳴ります)
  - 親機のキー確認音は鳴りません。
  - 留守セットされます。(☎ 64 ページ)
  - ファクスはメモリーに記憶されます。(☎ 59 ページ)
  - 留守番電話が応答中の音声は、スピーカーから聞こえません。(☎ 64 ページ)
  - 操作案内 / エラー音声案内などの音声は流れません。(☎ 28 ページ)



## おやすみモードにする

### ■ 設定するには

 3 秒以上押す

 おやすみ (3秒押す)

おやすみモードを  
設定しました

- おやすみモードのときは、ディスプレイに  と表示し、 が点灯します。

### ■ 解除するには

 3 秒以上押す

 おやすみ (3秒押す)

おやすみモードを  
解除しました





- 「ファクスが 届いています」と表示されたときは、ファクスがメモリーに記憶されています。(☎ 59 ページ)
- 「新しい用件が 録音されました」と表示されたときは

新しい用件が  
録音されました



↑ 交互表示

11月7日 13:45  
用件録音 3件

すべての用件の数

-  が点滅しているとき  押す(新しい用件を再生し、おやすみモードが解除される) (☎ 65 ページ)
-  が消灯しているとき  押す(すべての用件が再生される) (☎ 64 ページ)

## お知らせ

- おやすみモードのときは、次の機能は働きません。
  - 用件転送 (☎ 67 ページ)
  - ドアホンワープ (☎ 99 ページ)
  - モデムダイヤルインによる子機の呼び出し
- おやすみモードのときに、用件録音・通話録音・ファクスのメモリーがいっぱいになると、新しい用件・ファクスは記憶されません。
- おやすみモードのときに、 (子機は  → ) 押して留守セットを解除する (☎ 65 ページ) と、おやすみモードも解除されます。

## おやすみモードにする時間帯を設定する (おやすみタイマー)

### おやすみ タイマーを 設定する

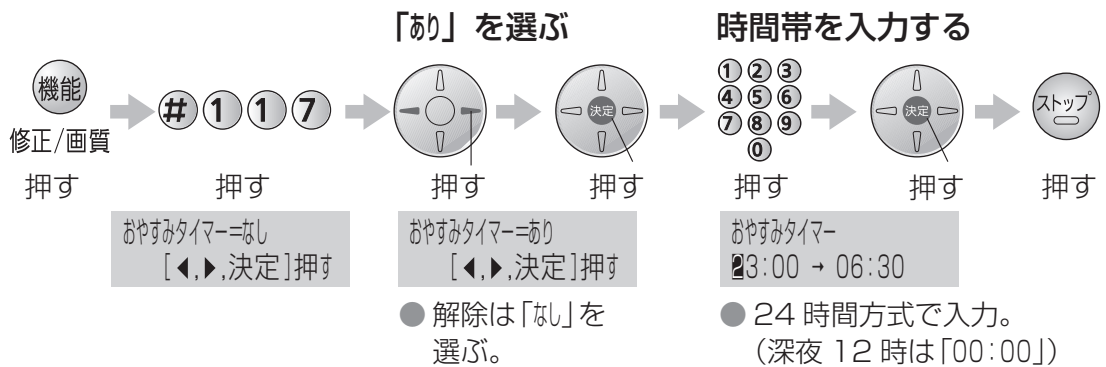

- 設定した時間帯は、ディスプレイに と表示し、 が点灯します。
- おやすみタイマーの設定時間帯の中で上記操作をした場合は、開始時間が過ぎているため、 を 3 秒以上押しておやすみモードにしてください。

### お知らせ

- おやすみタイマー中に、 を 3 秒以上押すと、おやすみモードは解除されます。
- を押しておやすみモードに設定したときも、おやすみタイマーの終了時間になると、おやすみモードは解除されます。
- ディスプレイに表示されている時刻がずれていると、おやすみタイマーが働く時間帯もずれます。ずれているときは、日付・時刻を設定し直してください。( 25 ページ)

# 音の設定

## 音質

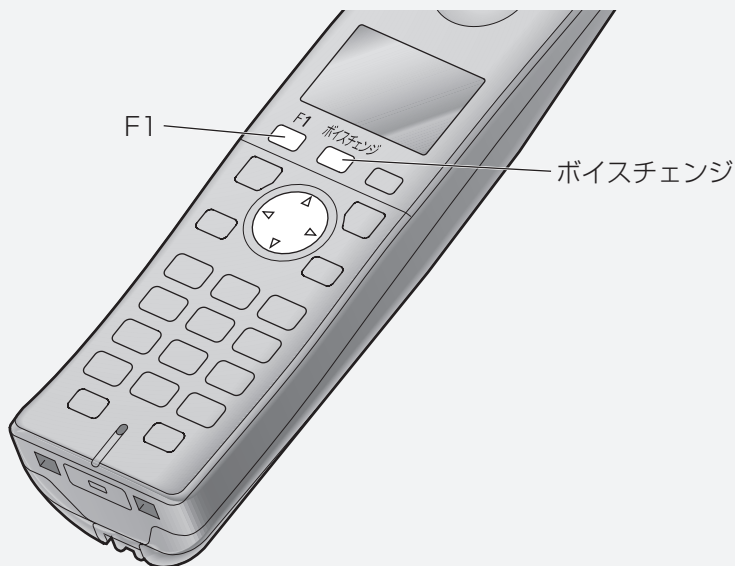

### 相手の声の音質を変える (相手の声が聞きとりにくいときなど)

外線通話中  
ボイス  
セレクトを  
使う

子機のみ

「ボイスセレクト」  
を選ぶ

「声の音質」  
を選ぶ

F1 押す → (方向キー) 押す → F1 押す → (方向キー) 押す → F1 押す

通話録音  
ボイスセレクト  
ファニーボイス

ボイスセレクト  
低 ---■■--- 高

● (方向キー) 押して高く、(方向キー) 押して低く

低 ---■■--- 高 : 高音を強調  
低 --■■-- 高 : 標準(お買い求め時)  
低 ■■---- 高 : 低音を強調

- ハンズフリー(スピーカーホン)での通話、内線通話、ドアホン通話では使えません。
- 次に設定するまで、設定は変わりません。

## 自分の声を低く変える (迷惑な相手に対応するときなど)

電話や  
ドアホンで  
通話中  
ボイス  
チェンジを  
使う

子機のみ

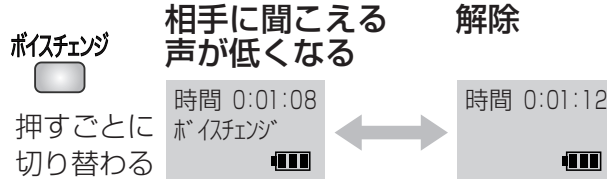

● 通話が終わると、解除されます。

- 話す前に「ボイスチェンジ」が表示されたことを確認してください。
- 次の場合は、「ボイスチェンジ」を押すと「ピッ」音が鳴りますが、働きません。
  - 電話をかけたとき。
  - 電話をかけて通話中に、キャッチホンでかかってきたとき。
  - 子機どうしの内線通話中。

- ボイスチェンジを使っていないときに、「ボイスチェンジ」を2秒以上押すと、相手にこちらの声が聞こえなくなります(ミュート)。もう一度押すと、ミュートは解除されます。

## 自分の声を高く変える (会話をより楽しくしたいときなど)

電話や  
ドアホンで  
通話中  
ファニー  
ボイスを  
使う

子機のみ

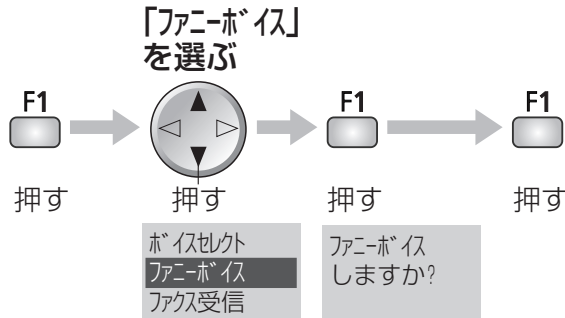

● 通話が終わると、解除されます。

- 次の場合は、ファニーボイスは使えません。
  - 電話をかけたとき。
  - 電話をかけて通話中に、キャッチホンでかかってきたとき。
  - 子機どうしの内線通話中。

### ■ 通話中に解除するとき

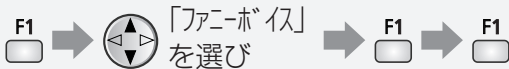

# 音の設定

## 音量・呼出音

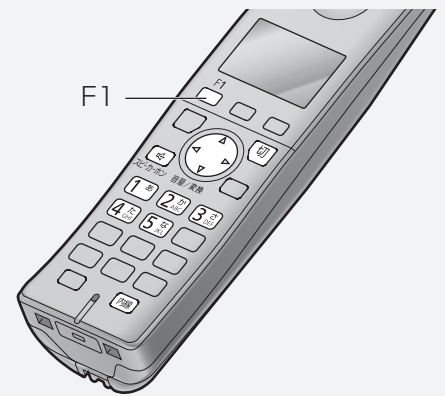
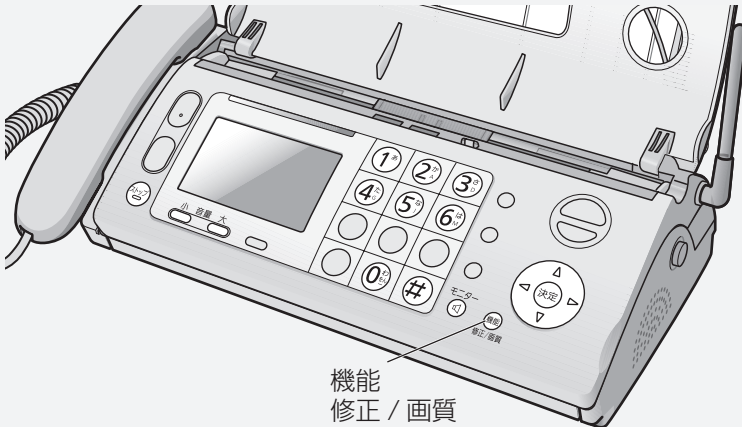

### 音の大きさを変える

	変えられるとき	変えられる範囲
呼出音量 (外線 / 内線 / ドアホン)	電話をかけていないとき	ステップトーン + 8段階 + 「切」
受話音量	通話中	3段階
スピーカー音量	(親機)  を押したとき / 保留中 / 操作案内中 / 留守電再生中 / 音声内線呼出中 (受ける側) (子機)  を押したとき / 留守電再生中 / 音声内線呼出中 (受ける側)	(親機) 9段階 (子機) 6段階

#### ■ ステップトーンについて

呼出音量はレベル「1」から「8」まで1段階ずつ大きくなります。

- ドアホンの呼出音は、「ステップトーン」にしてもレベル「4」の音量で鳴ります。

音量を変える

大 押して

大きく

小 押して

小さく

**■ ステップトーンにするには**

レベル「8」で 押す

( 押すと解除)

**■ 「切」(呼出音を鳴らさない)にするには**

「[切]」と表示されるまで押し続ける。

( 押すと解除)

---

押して

音量/変換 **大きく**

押して

音量/変換 **小さく**

**■ ステップトーンにするには**

レベル「8」で 押す

( 押すと解除)

**■ 「切」(呼出音を鳴らさない)にするには**

「[切]」と表示されるまで押し続ける。

( 押すと解除)

- 内線通話 / ドアホンの呼出音は、「切」にしても最小で鳴ります。
- 親機のスピーカー音量はレベル「0」にしても、次回使うときは「2」の音量になります。

82

## 呼出音を変える

電話がかかってきたときの呼出音を変える

**親機**

機能修正/画質押す → # 0 5 4 押す → 「ベル」または「メロディ」を選ぶ 押す → 呼出音の番号を入力する 押す → ストップ 押す

呼出音=ベル [◀, ▶, 決定] 押す

呼出音=ベル [◀, ▶, 決定] 押す

ベル=2 [1-5, 決定] 押す

● 番号を押すと、音が鳴る。

---

**子機**

F1 押す → 「呼出音設定」を選ぶ 押す → F1 押す → F1 押す → 「ベル」または「メロディ」を選ぶ 押す → F1 押す → 呼出音の番号を入力する 押す → F1 押す → 切 押す

オフック応答  
呼出音設定  
キー確認音

呼出音  
メロディ  
ベル

● 番号を押すと、音が鳴る。

### 呼出音の種類

呼出音の種類	呼出音の番号	内容
ベル	1 ~ 5	5種類のベル
メロディ	1	JUPITER
	2	ヴァルキューレの騎行
	3	CANTATA(主よ、人の望みの喜びよ)
	4	くるみ割り人形

● 内線通話／ドアホンの呼出音は変更できません。

© 2006 Copyrights Vision Inc.

## 内線通話の呼び出しかたを変える

内線通話の呼び出しを音声に変える

● 親機で操作します。

機能修正/画質押す → # 0 6 6 押す → 「音声」を選ぶ 押す → ストップ 押す

内線呼出=ベル [◀, ▶, 決定] 押す

内線呼出=音声 [◀, ▶, 決定] 押す

● 呼出音に戻すときは、「ベル」を選ぶ。

- 〈かける側の操作〉 内線通話をかけて呼出音が2回聞こえたあと、受話器(または子機)を使って相手に呼びかけてください。
- 〈受ける側の操作〉 内線通話の呼出音が1回鳴ったあと、スピーカーから相手の声を聞くことができます。受話器を取って(子機は充電器から取る、または **内線** 押して)話してください。

# 親機の機能一覧

● お買い求め時は、 枠の値に設定されています。

■ 変更するときは

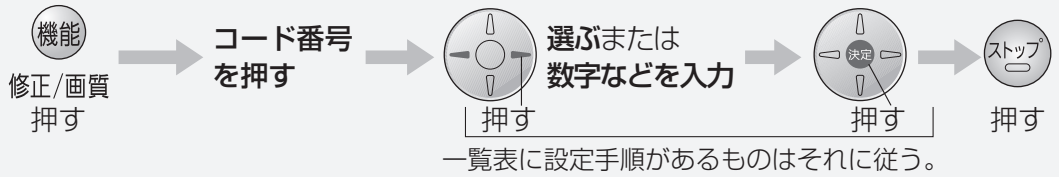

項目	内容〈機能〉	コード番号	設定値／設定手順	ページ
最初の設定	現在の日時 〈日付・時刻〉	# 0 0 1	年・月・日・時刻を入力	25
	相手のファクスにプリントされる 名前 〈名前(印刷用)〉	# 0 0 2	名前を入力	26
	相手のファクスに表示される 名前 〈名前(表示用)〉	# 0 0 3	名前を入力	26
	相手のファクスにプリントされる 電話番号 〈あなたの電話番号〉	# 0 0 4	電話番号を入力	26
	電話回線の設定 〈回線種別〉	# 0 7 9	自動、プッシュ、20、10	24
	親機の機能登録の内容をプリント 〈登録リスト印刷〉	# 0 0 0	(決定) 押す	-
呼出音とベル回数	親機の呼出音 〈呼出音〉	# 0 5 4	ベル : 1、2、3、4、5 X0ディ : 1、2、3、4	83
	着信をお知らせするランプ色の設定 〈着信ランプ〉	# 1 3 9	ストロベリー、マリ、ラベンダー、カナル、つけない ● カナル : ストロベリー→マリ→ラベンダーを繰り返す。	13
	在宅時、自動的に回線が つながるまでの着信呼出音の回数 〈呼出回数〉	# 1 1 2	3、5、10、15、20、 自動応答しない(電話に出るまで鳴り続ける) ● 「3」、「5」を選ぶと、自動受信に設定される。	58
	留守時、応答メッセージを 流すまでの着信呼出音の回数 〈留守呼出回数〉	# 1 2 1	2、4、6、9、ファクス専用、トルテパ ● 9 : 応答するまでの時間が長いので、相手機 のファクス信号が終了し、ファクスを自 動受信できないことがある。 ● ファクス専用 : 留守セットが必要。 ● トルテパ (66 ページ)	57
	本商品の音を鳴らさない時間帯を設定 〈おやすみタイマー〉	# 1 1 7	あり、なし ● あり : 時間帯を設定	78
音声の設定	送受信結果の音声を流す 〈ファクス親切案内〉	# 0 2 0	あり (流す)、なし (流さない)	55 56
	操作パネルカバーを開けたときや 原稿をセットしたとき、自動で操作 案内をする 〈自動操作案内〉	# 0 2 1	あり、なし	28
	ダイヤルした番号を音声で読み 上げる 〈読み上げダイヤル〉	# 1 3 0	あり、なし	28
	電話帳に登録するときや検索して 電話をかけるとき、音声で操作案内 をする 〈電話帳案内〉	# 1 6 7	あり、なし	28
	エラーがあるとき、操作案内をする 〈エラー音声案内〉	# 1 6 8	あり、なし	28
	インクフィルム交換で操作パネルを 開けたとき、音声で操作案内をする 〈フィルム交換案内〉	# 1 7 3	あり、なし	28
	メモリー代行受信したファクスをプリ ントするときや検索するとき、音声で操 作案内をする 〈メモリー印刷案内〉	# 1 7 7	あり、なし	28

項目	内容(機能)	コード番号	設定値/設定手順	ページ
電話帳の設定	電話帳の内容をプリント 〈電話帳印刷〉	# 0 4 1	親機、子機	49 51
	親機の電話帳の内容を子機に転送 〈電話帳転送〉	# 1 4 3	転送先を選ぶ ➡ 内容を選ぶ	52
	親機の電話帳の内容をすべて消去 〈電話帳全消去〉	# 1 4 4	(決定) ➡ * * (消去)	-
ファクスの受け方	〈呼出回数〉を3回にして、ファクスの自動受信を設定する 〈自動受信〉	# 1 1 6	する、 <input type="checkbox"/> しない ● する : < 呼出回数 > が3回に設定される。 しない : < 呼出回数 > が15回に設定される。 (自動受信を解除)	57 58
	在宅時、呼出音を鳴らさずにファクスを受ける 〈無鳴動受信〉	# 1 1 4	<input type="checkbox"/> しない、常にする、タイマー ● タイマー : 鳴らさない時間帯を設定。	57 58
	記録紙節約のため、縮小してプリント 〈エコノミー受信〉	# 0 9 0	あり (1) : 92%に縮小してプリント あり (2) : 原寸でプリント (収まらない部分はプリントしない) なし : 原寸でプリント (収まらない部分は2ページ目にプリント)	59
ファクスの設定	海外へうまく送れないとき 〈海外送信〉	# 0 2 3	1回、 <input type="checkbox"/> なし	55
	F ネットを利用する 〈F ネット〉	# 1 0 5	あり (する)、 <input type="checkbox"/> なし (しない) ● ホームテレホンに接続するときは、「あり」を選ぶ。	61
留守番電話の設定	外出先から操作時の暗証番号〈暗証番号〉	# 0 0 6	4ケタの数字を入力	66
	用件1件あたりの録音時間 〈録音時間〉	# 0 3 0	<input type="text" value="2分"/> 、最大	64
	ゆっくり聞き直し 〈聞き直し〉	# 0 3 1	ゆっくり・ぶつう、ゆっくり、 <input type="text" value="ぶつう"/>	65
	留守電のリモート再生で一度聞いた用件の再生 〈リモート再生〉	# 1 2 7	繰り返し : 聞くたびにすべて再生する <input type="text" value="1回"/> : 一度聞いた用件を再生しない	67
	用件を外出先に転送 〈用件転送〉	# 1 4 2	する (転送先登録)、 <input type="checkbox"/> しない	67
	自分の声で応答メッセージを作る 〈自作応答録音〉	# 1 4 7	録音する	65
	自作メッセージを消す 〈自作応答消去〉	# 1 4 8	(決定) ➡ * * (消去)	65
自作の応答メッセージから固定にする 〈応答切替〉	# 1 2 8	<input type="checkbox"/> 自動 : 自動切替 (自作メッセージ優先) 固定 : 固定にする	65	
ナンバー・ディスプレイ	ナンバー・ディスプレイを利用 〈ナンバー・D〉	# 1 3 3	<input type="checkbox"/> 自動、あり、なし (やめるとき)	68
	キャッチホン・ディスプレイを利用 〈キャッチ ディスプレイ〉	# 1 3 7	あり (する)、 <input type="checkbox"/> なし (しない)	68
	相手によって呼出音と着信ランプ色を変える 〈鳴り分け〉	# 1 3 5	電話帳のグループ(1~9)・非通知・公衆電話・表示圏外ごとに設定。	74
	非通知の電話に出ない 〈非通知〉	# 1 8 4	<input type="checkbox"/> 受ける、受けない (拒否)、録音 (留守番電話で応答)	73

# 親機の機能一覧 (続き)

項目	内容<機能>	コード番号	設定値/設定手順	ページ
ナンバー・ディスプレイ	公衆電話からの電話に出ない <公衆電話>	# 1 8 6	<input type="checkbox"/> 受け、受けい(拒否)、録音(留守番電話で応答)	73
	表示圏外の電話に出ない <表示圏外>	# 1 8 7	<input type="checkbox"/> 受け、受けい(拒否)、録音(留守番電話で応答)	73
	特定の相手からの電話を拒否する <迷惑拒否>	# 1 3 6	あり(拒否する相手を設定)、 <input type="checkbox"/> なし	72
携帯通話の設定	携帯番号帯を設定する <携帯番号帯設定>	# 1 9 7	4ケタの携帯番号帯を入力	34
	付加する事業者識別番号を設定する <事業者選択>	# 1 9 8	事業者選択: <input type="checkbox"/> なし、NTT 西、その他 IP 電話利用:あり、 <input type="checkbox"/> なし	32
接続機器の設定	子機を登録する <子機増設>	# 1 2 3	(操作しないでください)	-
	子機の登録を解除する <子機減設>	# 1 7 8	(操作しないでください)	-
	中継アンテナを登録する <中継アンテナ設定>	# 1 0 1	(操作しないでください)	-
	ドアホンを使うのをやめるとき <ドアホン設定>	# 1 6 0	<input type="checkbox"/> 自動、なし(使うのをやめるとき)	96
	外出先でドアホンを受ける <ドアホンワープ>	# 1 6 2	<input type="checkbox"/> なし、留守(留守時)、あり(すべて) ●留守・あり:転送先を登録。	99
その他の設定	別売のインクフィルムの残量が残り約5枚になったとき、警告表示をする <フィルム警告表示>	# 0 9 8	あり(表示する)、 <input type="checkbox"/> なし(表示しない)	101
	ボタンを押すたびに「ピッ」と鳴らす <キー確認音>	# 0 5 8	<input type="checkbox"/> あり(鳴らす)、なし(鳴らさない)	-
	複数の電話番号を使う <ダイヤルイン>	# 1 3 1	<input type="checkbox"/> なし、あり ●あり:電話番号ごとに、FAX 専用か呼び出し先(親機・子機)を設定。	76
	A4 サイズより長い原稿の下部を次ページにプリント <分割コピー>	# 0 9 1	あり、 <input type="checkbox"/> なし(1 ページで中断)	62
	内線通話を音声で呼び出す<内線呼出>	# 0 6 6	<input type="checkbox"/> ベル、音声	83
	すべてお買い求め時の設定に戻す <出荷時へ戻す>	# 1 1 1	(決定) →  (戻る) → ... →  (決定)	8

■すべての機能※を表示するには → 「すべての機能を表示」を選ぶ → (決定) → (選ぶ)

ディスプレイを見ながら機能を選ぶこともできます

→ 項目を選ぶ → (決定) → 機能を選ぶ → (決定) → (選ぶ) → (決定) → (選ぶ)

(例) 最初の設定 [決定]押す ●84~86ページの項目※を順に表示。 回線種別=自動 [◀,▶,決定]押す 設定するまたは数字などを入力

※ 子機減設、携帯番号帯設定を除く

# 子機の機能一覧／応答メッセージ一覧

● お買い求め時は、 枠の値に設定されています。

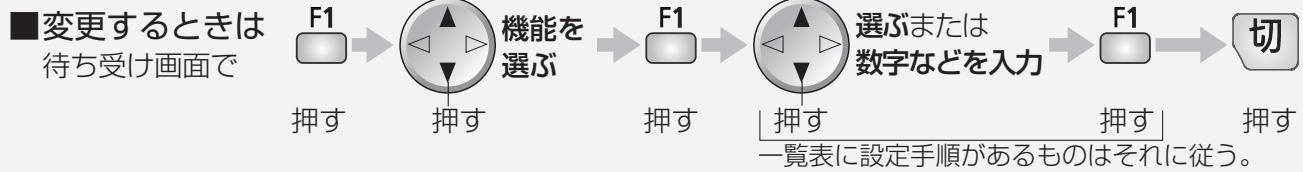

内容	〈機能〉	設定値／設定手順	ページ
子機に名前を付ける (内線呼出時に相手側に表示)	〈子機の名前〉	F1 → 名前・フリガナを入力	27
充電器から取るだけで 電話をかける	〈クイック通話〉	あり、 <input type="checkbox"/> なし	—
充電器から取るだけで 電話を受ける	〈オフフック応答〉	<input type="checkbox"/> あり、なし ● なし： <input type="checkbox"/> 外線、 <input type="checkbox"/> 内線で受ける。	—
子機の呼出音	〈呼出音設定〉	F1 押す ベル : <input type="text"/> 1、2、3、4、5 X0デイ: 1、2、3、4	83
ボタンを押すたびに「ピッ」と 鳴らす	〈キー確認音〉	<input type="checkbox"/> あり (鳴らす)、なし (鳴らさない)	—
どのキーを押しても電話を受ける ( <input type="checkbox"/> 切 <input type="checkbox"/> F1 <input type="checkbox"/> F2 以外)	〈エニーキーアンサー〉	<input type="checkbox"/> あり、なし ● なし： <input type="checkbox"/> 外線、 <input type="checkbox"/> 内線、 <input type="checkbox"/> スピーカホンで受ける。	38
ナンバー・ディスプレイで相手によつて呼出音を変える	〈着信鳴り分け〉	電話帳のグループ (1 ~ 9)・非通知・ 公衆電話・表示圏外ごとに設定。	74
子機の電話帳の内容を親機に転送	〈電話帳転送〉	内容を選ぶ	52
子機の電話帳の内容をすべて消去	〈電話帳全消去〉	F1 → F1	—
子機を増やす	〈子機増設〉	(操作しないでください)	—
すべてお買い求め時の設定に戻す	〈出荷時へ戻す〉	F1 → F1 ..... F1	8

※ 通話中に  F1 を押すと、< 通話拒否 >< 通話録音 >< ボイスセレクト >< ファニーボイス >< ファクス受信 > の機能を使用できます。(ファニーボイスと通話拒否はかかってきた電話で使えます)

## 応答メッセージ一覧

種類	応答メッセージ	ページ
メッセージ ①	呼び出しましたが近くにおりません。ファクスをご利用の方は送信してください。電話の方はおそれいりますが、のちほどおかけ直してください。	57
メッセージ ②	ただいま留守にしております。ファクスをご利用の方は送信してください。電話の方は「ピー」という音に続けてお名前とご用件をお話してください。	64
メッセージ ③	ただいま留守にしております。ファクスをご利用の方は送信してください。電話の方はおそれいりますが、のちほどおかけ直してください。	64
メッセージ ④	ただいま留守にしております。ファクスをご利用の方は、おそれいりますが、のちほどおかけ直してください。電話の方は「ピー」という音に続けてお名前とご用件をお話してください。	64
メッセージ ⑤	ただいま留守にしております。おそれいりますが、のちほどおかけ直してください。	64
メッセージ ⑥	あなたの電話番号は通知されていません。おそれいりますが、電話番号の前に「186」をつけて、おかけ直してください。	43・73
メッセージ ⑦	公衆電話からはおつなぎできません。おそれいりますが、公衆電話以外から、おかけ直してください。	43・73
メッセージ ⑧	表示圏外からの電話はおつなぎできません。	43・73
メッセージ ⑨	おそれいりますが、この電話はおつなぎできません。	42・43

● 本商品の状態によってメッセージ ① ~ ⑨ は自動的に切り替わります。選択することはできません。

# 文字入力のかた

親機

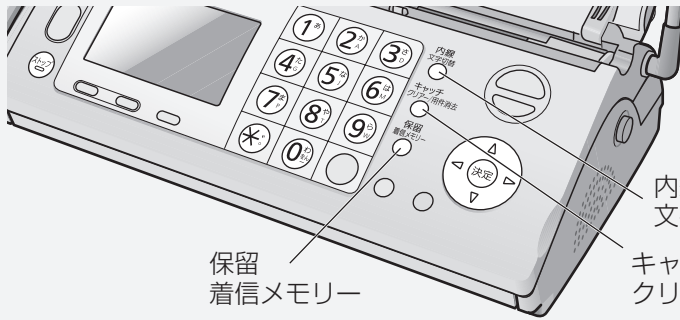

● 名前 (印刷用) や名前 (表示用) (☎ 26ページ)、電話帳 (☎ 48ページ) を登録するときなどに使います。

文字入力画面で **文字の種類を選ぶ** ……→ **文字を入力する**

親機で  
入力する

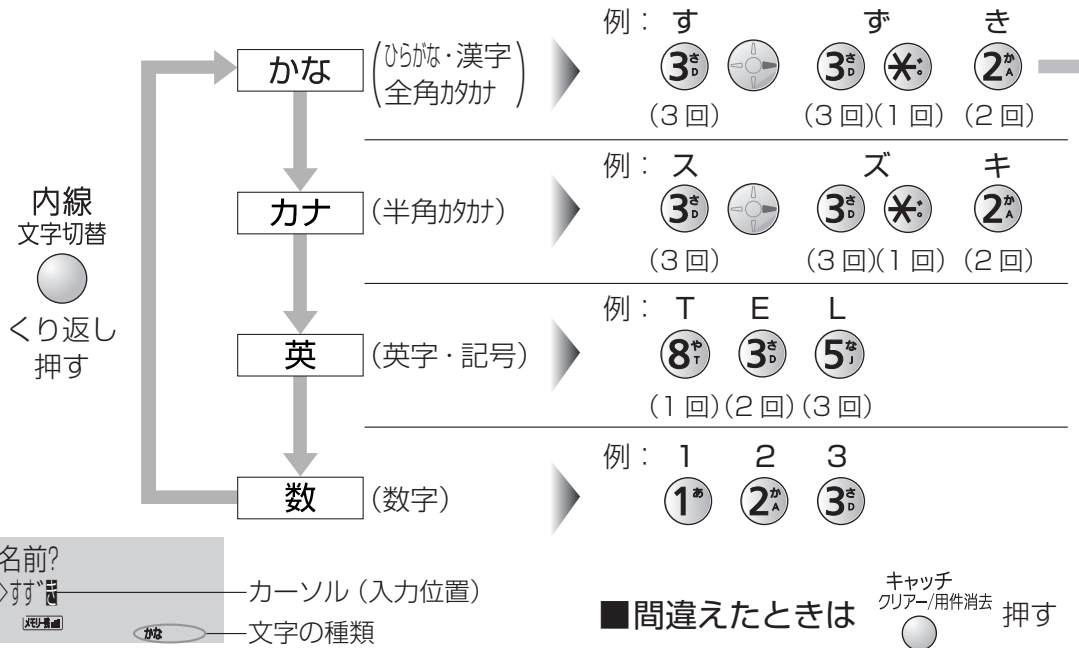

## こんなときは

- 同じボタンの文字を続けて入力するには  
例: あい  
あ (1回) → (カーソルを右へ) → い (1回)
- カーソルを移動するには 押す
- 途中で入力をやめるには 押す

## 挿入・修正・消去するには

- 挿入するには  
挿入位置の次の文字にカーソルを移動し、文字を入力する。
- 修正するには  
修正する文字にカーソルを移動し、 押して消し、入力し直す。
- 消去するには  
消去する文字にカーソルを移動し、 押す。
- すべて消去するには  
文字の先頭にカーソルを移動し、 を約 2 秒以上押す。

■ ひらがなのとき

名前?  
>すず

- 漢字に変換する前は6文字まで

■ 漢字・全角カタカナに変換するとき

名前?  
>鈴木

変換中は反転表示



すずき

- 決定された文字は上段へ移動する。



くり返し押しして選ぶ



鈴木

- 決定された文字は上段へ移動する。

■ 変換中に変換する文字の区切りを変えるには…

1. 押して変換中の漢字をひらがなに戻す。

2. 押して変換する最後の文字にカーソルを移動し、 押す。

名前?  
>たのりこ

- 「た」の部分だけが変換される。
- 希望の漢字に変換できないとき読みかた(音読み・訓読みなど)を変えて入力し、 押す。

お知らせ

- 複雑な漢字は、一部変形または省略して表示されます。
- 希望の漢字に変換できないこともあります。
- 表示できる漢字は、JIS第1水準およびJIS第2水準です。

文字列一覧表

ボタン	表示	かな	カナ	英	数
①	あいうえお	あいうえお	アイウエオ	@ . _ - (ハイフン) & \$ ¥ % + = ~ ^	1
②	かきくけこ		カキクケコ	A B C a b c	2
③	さしすせそ		サシスセソ	D E F d e f	3
④	たちつとっ		タチツテトツ	G H I g h i	4
⑤	なにぬねの		ナニヌネノ	J K L j k l	5
⑥	はひふへほ		ハヒフヘホ	M N O m n o	6
⑦	まみむめも		マミムメモ	P Q R S p q r s	7
⑧	やゆよ	やゆよ	ヤユヨ	T U V t u v	8
⑨	らりるれろ		ラリルレロ	W X Y Z w x y z	9
⑩	わをんー(長音) ! ? ( )		ワヲンー(長音) ! ? ( )	! ? / - (ハイフン) * # , ; :   . ' " ( ) [ ] { } < > 「 」	0
✳	゛ (濁点) ゜ (半濁点) 、 。		゛ (濁点) ゜ (半濁点) 、 。		
保留 着信メモリー			スペース (1文字分空ける)		

- 一覧表の文字とディスプレイの文字は形が異なることがあります。
- 文字数には、スペースも含まれます。

文字入力のかた(親機)

# 文字入力のしかた 子機

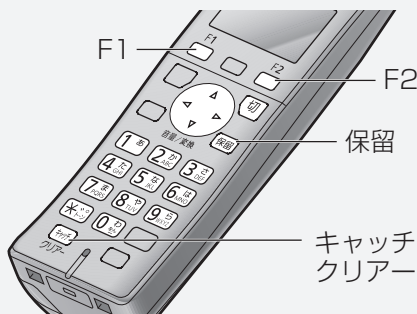

● 子機の名前 (☎ 27 ページ) や 電話帳 (☎ 50 ページ) を 登録するときなどに使います。

文字入力画面で **文字の種類を選ぶ** ……▶ **文字を入力する**

子機で  
入力する

F2  
くり返し  
押す

名前?  
すずき ———— カーソル (入力位置)  
(決定) ◀▶ (かな) ———— 文字の種類

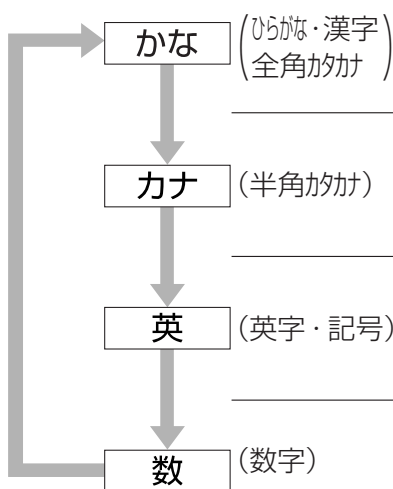

例: す	す	き
<b>3</b> さ DEF ◀▶	<b>3</b> さ DEF * トン	<b>2</b> か ABC
(3回)	(3回)(1回)	(2回)
-----		
例: ス	ズ	キ
<b>3</b> さ DEF ◀▶	<b>3</b> さ DEF * トン	<b>2</b> か ABC
(3回)	(3回)(1回)	(2回)
-----		
例: T	E	L
<b>8</b> や TUV	<b>3</b> さ DEF	<b>5</b> な JKL
(1回)	(2回)	(3回)
-----		
例: 1	2	3
<b>1</b> あ	<b>2</b> か ABC	<b>3</b> さ DEF

■ 間違えたときは **✖** クリアー 押す

## こんなときは

- 同じボタンの文字を続けて入力するには  
例: あい  
あ **1** あ → ◀▶ (カーソルを右へ) → **1** あ **1** あ
- カーソルを移動するには ◀▶ 押す
- 途中で入力をやめるには ◻ 切 押す

## 挿入・修正・消去するには

- 挿入するには 挿入位置の次の文字にカーソルを移動し、文字を入力する。
- 修正するには 修正する文字にカーソルを移動し、**✖** クリアー 押して消し、入力し直す。
- 消去するには 消去する文字にカーソルを移動し、**✖** クリアー 押す。
- すべて消去するには 文字の先頭にカーソルを移動し、**✖** クリアー を約 2 秒以上押す。

■ ひらがなのとき

名前?  
すずき

- 漢字に変換する前は6文字まで

F1  
押す

すずき

- 決定された文字は上段へ移動する。

■ 漢字・全角カタカナに変換するとき

名前?  
鈴木

変換中は反転表示

音量/変換  
くり返し押しして選ぶ

F1  
押す

鈴木

- 決定された文字は上段へ移動する。

■ 変換中に変換する文字の区切りを変えるには…

1. 押しして変換中の漢字をひらがなに戻す。
2. 押しして変換する最後の文字にカーソルを移動し、 押し。

名前?  
ただのりこ

- 「ただ」の部分だけが変換される。
- 希望の漢字に変換できないとき読みかた(音読み・訓読みなど)を変えて入力し、 押し。

お知らせ

- 複雑な漢字は、一部変形または省略して表示されます。
- 希望の漢字に変換できないこともあります。
- 表示できる漢字は、JIS第1水準およびJIS第2水準です。

文字列一覧表

ボタン	表示	かな	カナ	英	数
1あ		あいうえおあいうえお	アイウエオアイウエオ	@ . _ -(ハイフン) & \$ ¥ % + = ~ ^	1
2か	ABC	かきくけこ	カキクケコ	A B C a b c	2
3さ	DEF	さしすせそ	サシスセソ	D E F d e f	3
4た	GHI	たちつてとっ	タチツテトツ	G H I g h i	4
5な	JKL	なにぬねの	ナニヌネノ	J K L j k l	5
6は	MNO	はひふへほ	ハヒフヘホ	M N O m n o	6
7ま	PQRS	まみむめも	マミムメモ	P Q R S p q r s	7
8や	TUV	やゆよやゆよ	ヤユヨヤユヨ	T U V t u v	8
9ら	WXYZ	らりるれろ	ラリルレロ	W X Y Z w x y z	9
0わ		わをんー(長音) ! ? ( )	ワロンー(長音) ! ? ( )	! ? / -(ハイフン) * # , ; :   . ' " ( ) [ ] { } < > 「 」	0
*ト		゛(濁点) ゜(半濁点) 、 。	゛(濁点) ゜(半濁点) 、 。		
保留		スペース(1文字分空ける)			

- 一覧表の文字とディスプレイの文字は形が異なることがあります。
- 文字数には、スペースも含まれます。

# 記録紙が詰まったとき

記録紙を取り除いたあと、給紙ローラーの汚れをふき取ってください。

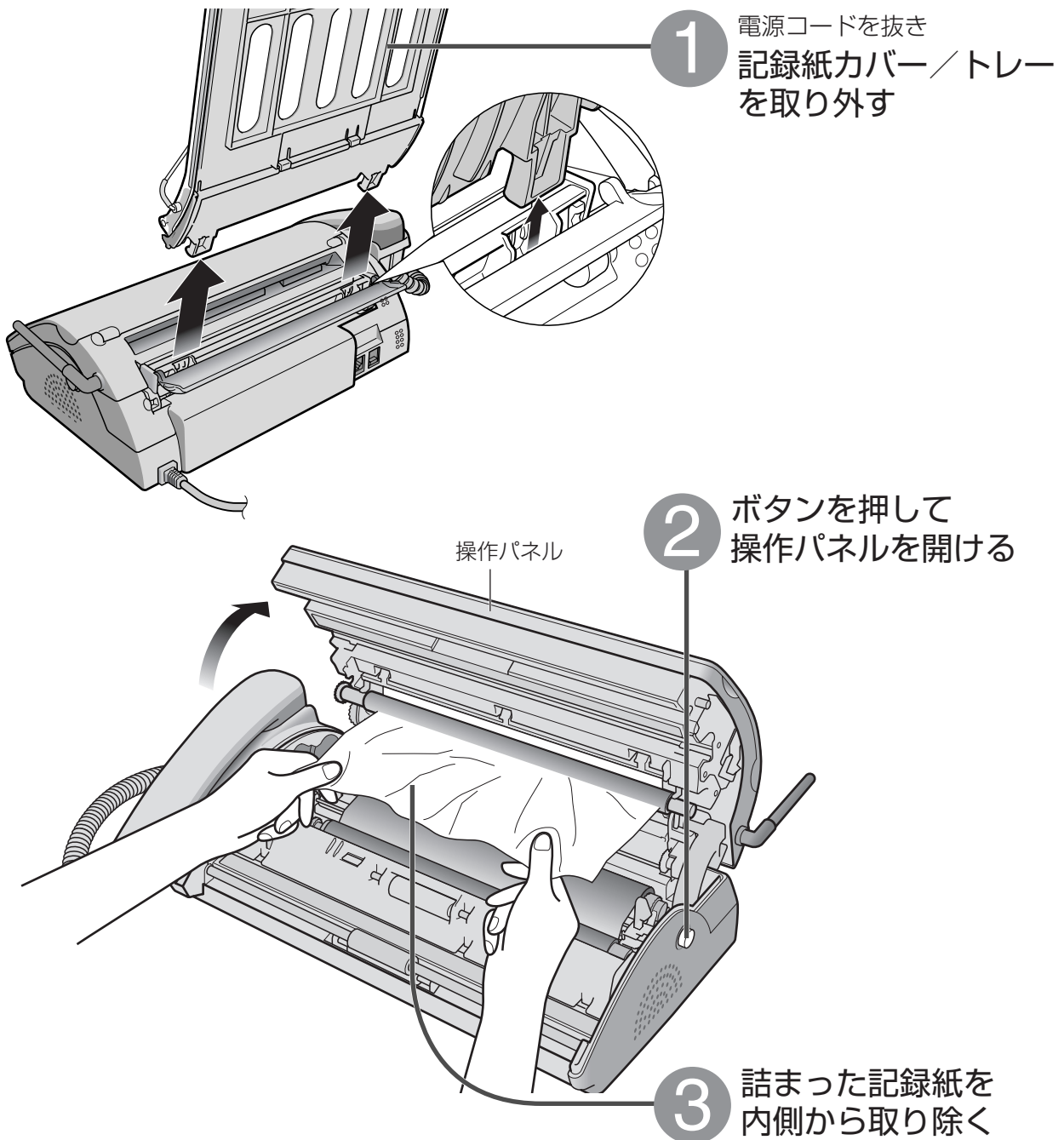

## お願い

- サーマルヘッド部分は、触らないようにご注意ください。印字不良の原因となります。
- みがき粉、粉せっけん、ベンジン、シンナー、アルコール、ワックス、石油、熱湯などは絶対に使わないでください。化学ぞうきんは、その注意書に従ってください。

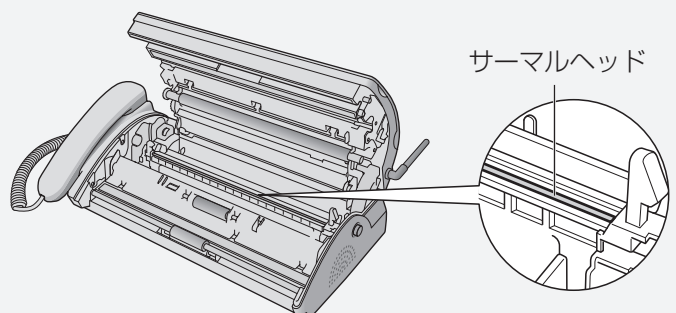

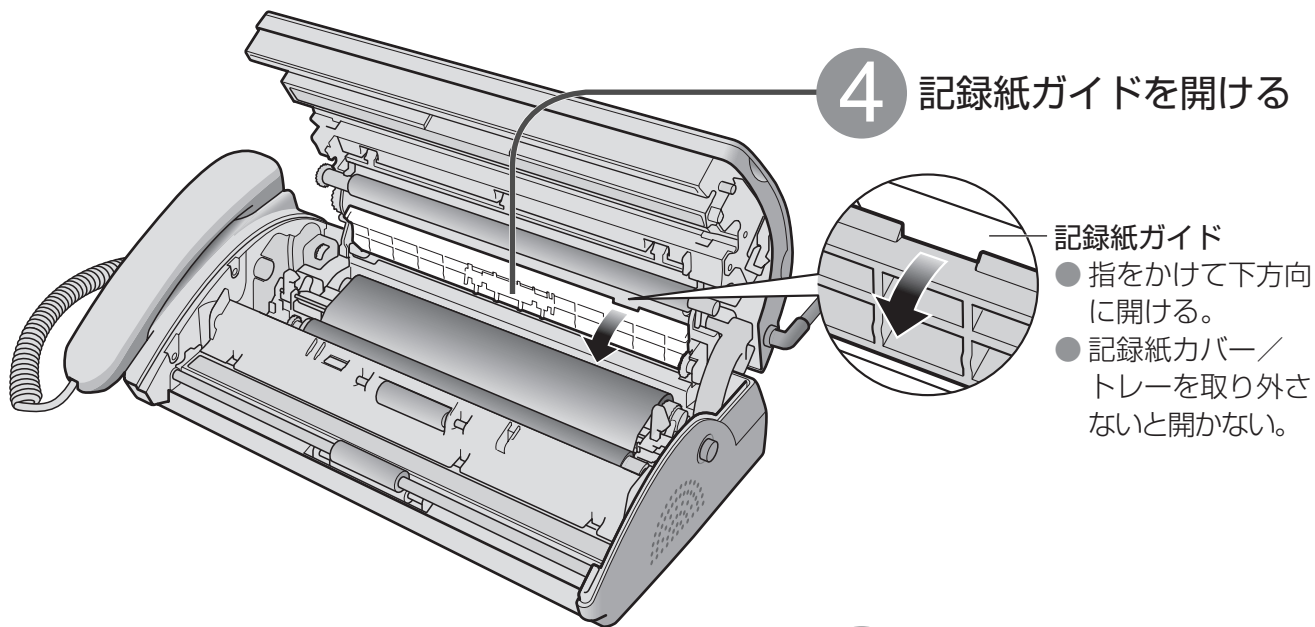

#### 4 記録紙ガイドを開ける

記録紙ガイド

- 指をかけて下方向に開ける。
- 記録紙カバー／トレーを取り外さないと開かない。

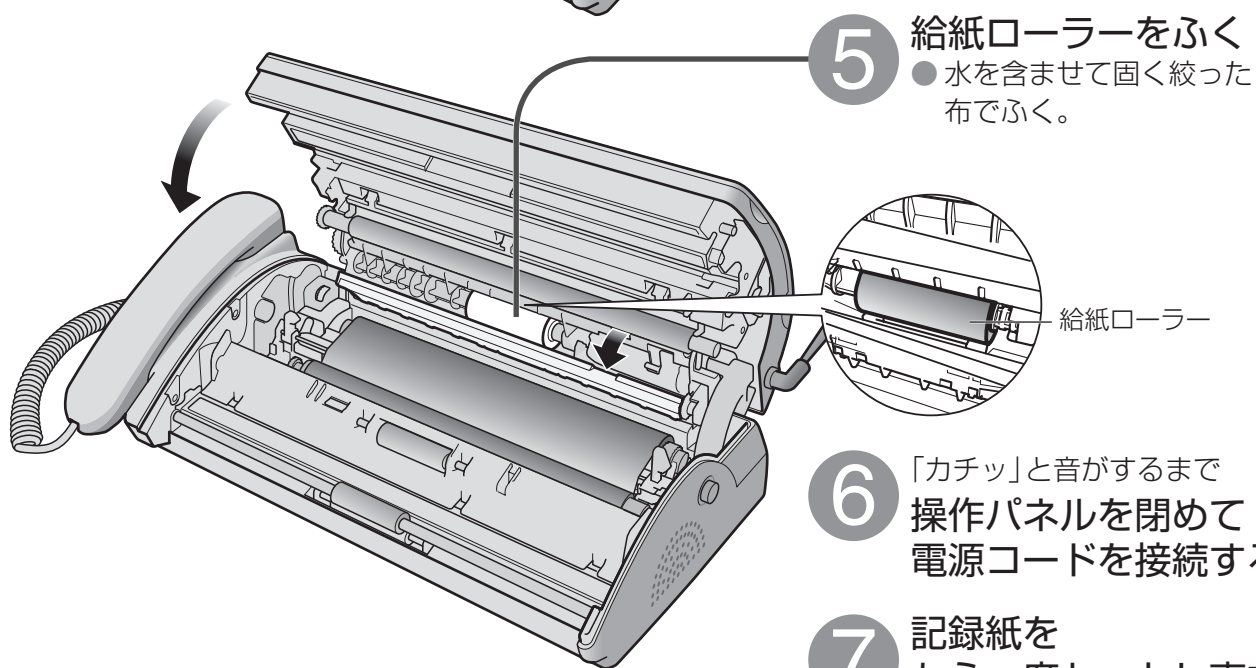

#### 5 給紙ローラーをふく

- 水を含ませて固く絞った布でふく。

給紙ローラー

#### 6 「カチッ」と音がするまで操作パネルを閉めて電源コードを接続する

#### 7 記録紙をもう一度セットし直す (☞ 19 ページ)

#### お願い

- プリント・コピーするときは、必ず記録紙カバー／トレーを取り付けてください。(☞ 19 ページ)  
(記録紙カバー／トレーを取り付けずに記録紙を入れると、記録紙詰まりの原因)

#### お知らせ

- 電源コードを抜いても、登録した内容・応答メッセージ・用件は消えません。
- 電源コードを接続し直すと、オープニングツアー (☞ 21 ページ) が始まる場合があります。
- 操作パネル開閉時に右記の表示が出たら、**#** を押す (インクフィルムの残量警告表示は継続される)

インクフィルム交換しましたか  
はい=\* いいえ=#

# 記録紙や相手の受信用紙に 白や黒の線が入るとき

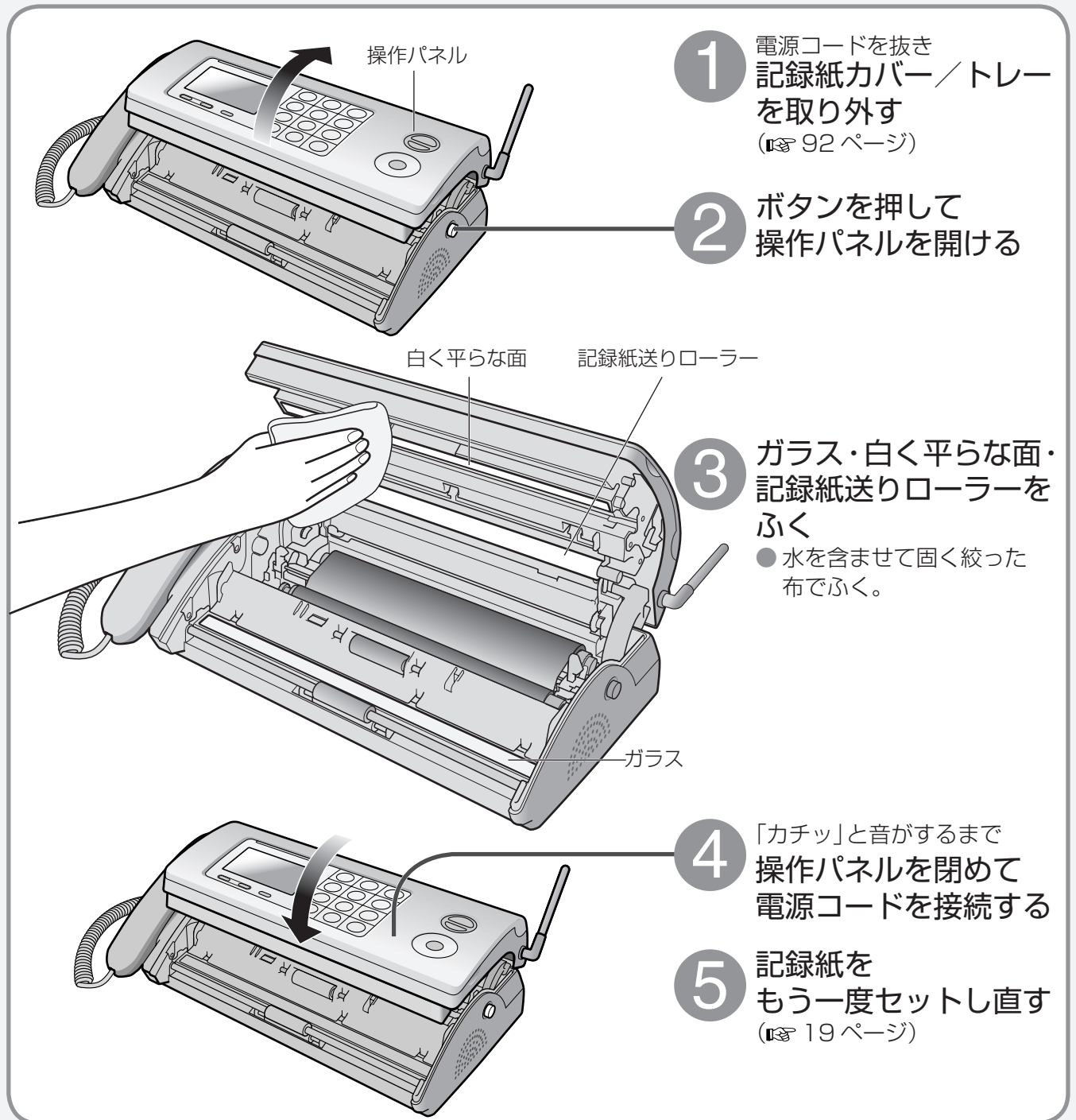

## お願い

- ガラス部分は指で触らないでください。(汚れの原因)
- お手入れ後は、コピーして線が入らないことを確認してください。  
(入るときは、当社のサービス取扱所またはお買い求めになった販売店へご相談ください)

## お知らせ

- お手入れ後も受信用紙が汚れるときは  
通信相手の問題も考えられます。相手の原稿またはファクスの読取部が汚れていないか、確認してもらってください。
- 電源コードを抜いても、登録した内容・応答メッセージ・用件は消えません。
- 電源コードを接続し直すと、オープニングツアー (☎ 21 ページ) が始まる場合があります。
- 操作パネル開閉時に右記の表示が出たら、**(#)** を押す  
(インクフィルムの残量警告表示は継続される)

インクフィルム交換しましたか  
はい=\* いいえ=#

# 原稿が詰まったとき

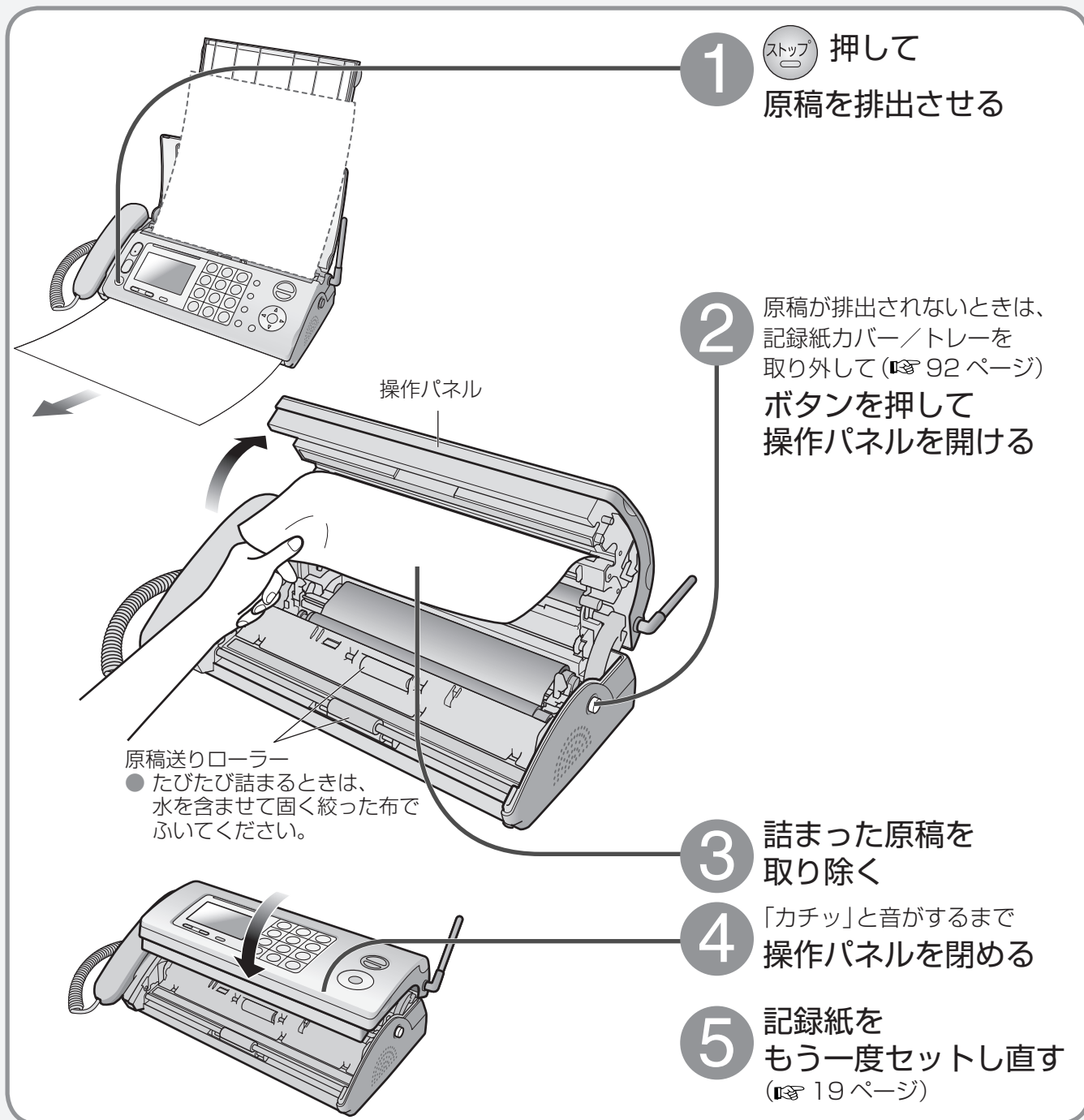

1 **ストップ** 押して  
原稿を排出させる

2 原稿が排出されないときは、  
記録紙カバー／トレイを  
取り外して (P. 92 ページ)  
ボタンを押して  
操作パネルを開ける

3 詰まった原稿を  
取り除く

4 「カチッ」と音がするまで  
操作パネルを閉める

5 記録紙を  
もう一度セットし直す  
(P. 19 ページ)

原稿送りローラー  
● たびたび詰まるときは、  
水を含ませて固く絞った布で  
ふいてください。

サーマルヘッド

## お願い

- サーマルヘッド部分は、触らないようにご注意ください。印字不良の原因となります。
- みがき粉、粉せっけん、ベンジン、シンナー、アルコール、ワックス、石油、熱湯などは絶対に使わないでください。化学ぞうきんは、その注意書に従ってください。

## お知らせ

- 操作パネル開閉時に右記の表示が出たら、**#** を押す (インクフィルムの残量警告表示は継続される)

インクフィルム交換しましたか  
はい=\* いいえ=#

白や黒の線が入るとき／原稿が詰まったとき

# 子機やドアホンを増設するとき

子機は、付属品の子機と合わせて6台まで増設できます。

ドアホンは2台まで接続できます。ドアホンの接続には、ドアホンのほかにドアホンボックス（別売品）が必要です。詳しくは当社のサービス取扱所またはお買い求めになった販売店にお問い合わせください。

## 子機やドアホンを増設したときの内線番号

親機からドアホンまたは子機を呼び出すときは、 を押したあとに「内線番号」を押してください。  
 ドアホンは内線番号8と9に振り分けられます。

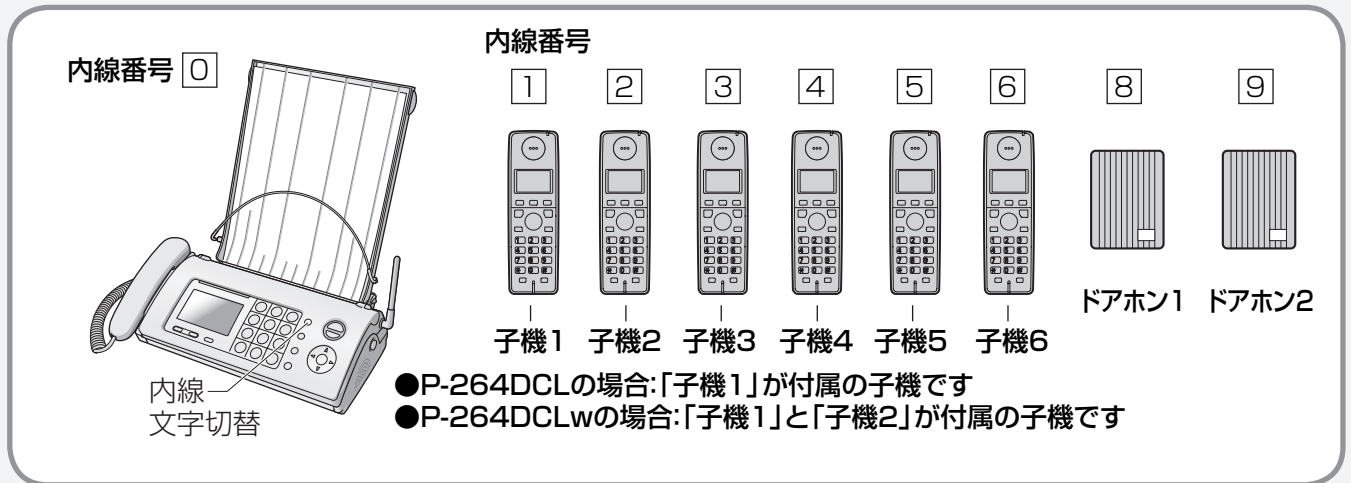

### ■必要な手続きは

- IDコードの登録、設定（有料）  
 （親機の登録操作が必要ですので、当社のサービス取扱所またはお買い求めになった販売店にご依頼ください）

### ■増設の子機は（☎ 119 ページ）

- 2.4G デジタルコードレス電話機「P4」：付属の子機と同等品です。
- 2.4G デジタルコードレス電話機「P3」：カラーカメラドアホン - P II などをご利用時に便利な子機です。

### お知らせ

- 「P3」子機は、カラーカメラドアホン親機にも登録した場合、カメラドアホンには応答できますが、電話親機に接続された別のドアホンには応答できません。
- ホームテレホンなどに接続した場合、本商品のドアホン機能は使えません。
- ファクス送信・受信中にドアホンが押されると、親機は「ピンポン」と鳴りますが、ドアホンの相手と話をすることはできません。また、子機の呼出音は鳴りません。
- コピー中にドアホンが押されると、親機が「ピンポン」と鳴り、受話器を取ると通話できます。また、子機の呼出音は鳴りません。
- ドアホンと通話中は、外線に電話をかけたり、内線通話をかけたりすることができません。

### ■ドアホンを使うのをやめるときは

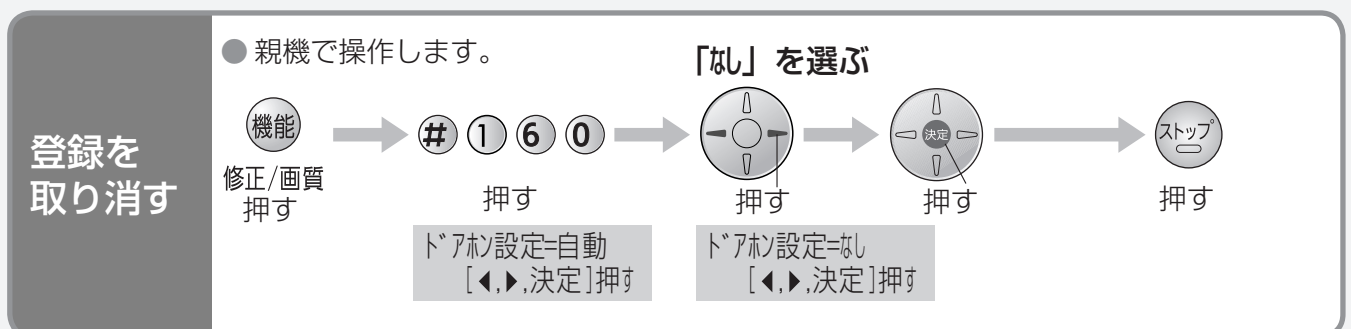

# ドアホンを接続したとき (続く)

P-264DCLw/P-264DCLには、2台のドアホン(別売品)が接続可能です。ドアホン1(内線番号8)では「ピンポーン」、ドアホン2(内線番号9)では「ピンポーンピンポーン」の呼出音が鳴ります。

## 来客があったとき

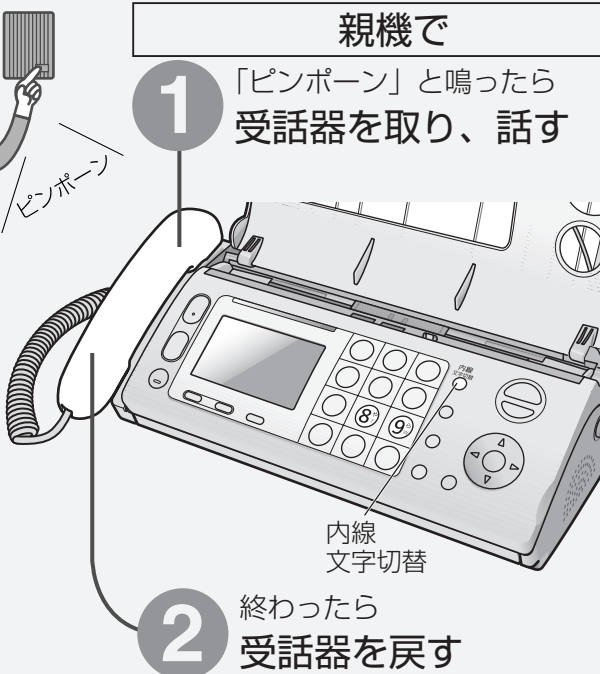

### ■本商品からドアホンに呼び掛けるには

- 〈親機〉受話器を取り、<sup>内線文字切替</sup> **8** (ドアホン1) または **9** (ドアホン2)
- 〈子機〉**内線** → **8** (ドアホン1) または **9** (ドアホン2)

### ■ドアホンとの通話中に電話がかかってきたときには (ドアホンとの通話を切って出る)

- 〈親機〉**戻す** → **取る**
- 〈子機〉**切** → **外線**

### お知らせ

- ドアホンとの通話中は、モデムダイヤルインによる呼び出しは動きません。通話中の電話機の受話口から呼出音が聞こえます。
- 次のことは、できません。
  - ドアホン・親機・子機の3者通話。
  - ドアホンとの通話を(子機や親機に)まわす。
  - ファクス送受信中のドアホン通話。(親機の呼出音は鳴ります)
  - 留守セット中、来客者の声を録音する。
  - 子機のハンズフリー(スピーカーホン)でのドアホン通話。
- 子機の通話では、相手と交互に話してください。(同時に話すと途切れることがあります)

子機やドアホンを増設するとき/ドアホンを接続したとき

# ドアホンを接続したとき (続き)

## 電話中に来客があったとき

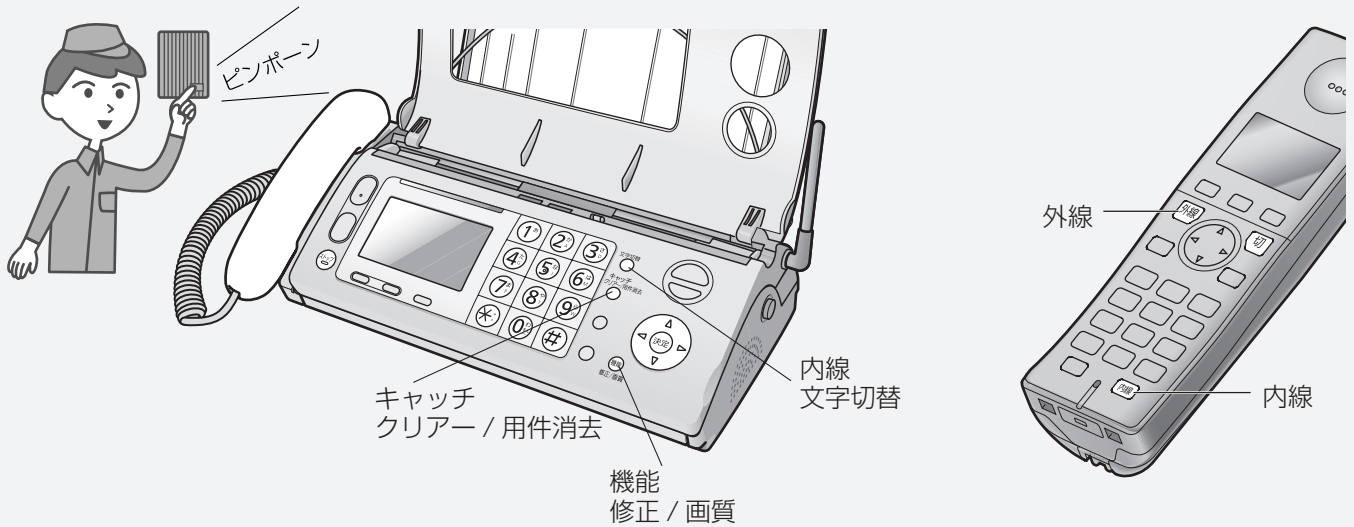

電話を 切って出る	親機	電話中に ドアホンが鳴ったら	戻す	取る	来客と話す	
	子機	電話中に ドアホンが鳴ったら	切 押す	内線 押す	来客と話す	
電話を 保留して 出る	親機	電話中に ドアホンが鳴ったら	内線 文字切替 押す	来客と話す ● 電話は保留 される。	内線 文字切替 押す	電話に戻る
	子機	電話中に ドアホンが鳴ったら	内線 押す	来客と話す ● 電話は保留 される。	外線 押す	電話に戻る

● ドアホンとの通話が終わり、  
保留が解除される。

以下の操作で外出先からドアホンに出ることができます。(ドアホンワープ)

## 外出先から携帯電話などでドアホンに出るための準備

ドアホンからの呼び出しを、自動的に携帯電話などに転送します。

● 親機で操作します。

ワープ先(転送先)を登録する

**ワープ先(転送先)を登録する**  
 機能修正/画質押す → #162押す → 「留守」または「あり」を選ぶ押す → 電話番号を入力する押す → ストップ押す

**「留守」または「あり」を選ぶ**  
 ドアホンワープ=留守 [◀, ▶, 決定]押す  
 ● なし : 解除  
 ● 留守 : 留守セット時のみ転送  
 ● あり : すべて転送

**電話番号を入力する**  
 ワープ先=0987... [決定]押す (24ケタまで)  
 ● 間違えたときは キャッチクリアー/用件消去 押す

### ■ ワープ先(転送先)を変更するときは

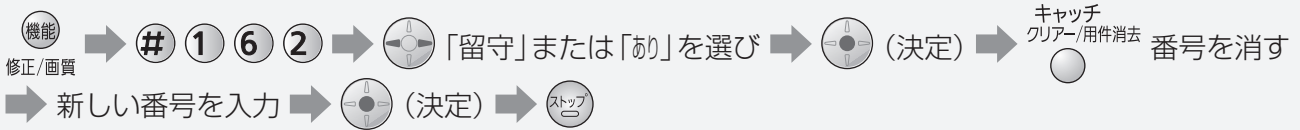

- フリーダイヤルの番号には転送できません。
- トーン(PB)信号(ピッポッパ)が出せる電話機に転送してください。
- おやすみモードのときは、ドアホンワープできません。(78 ページ)

## 外出先での操作

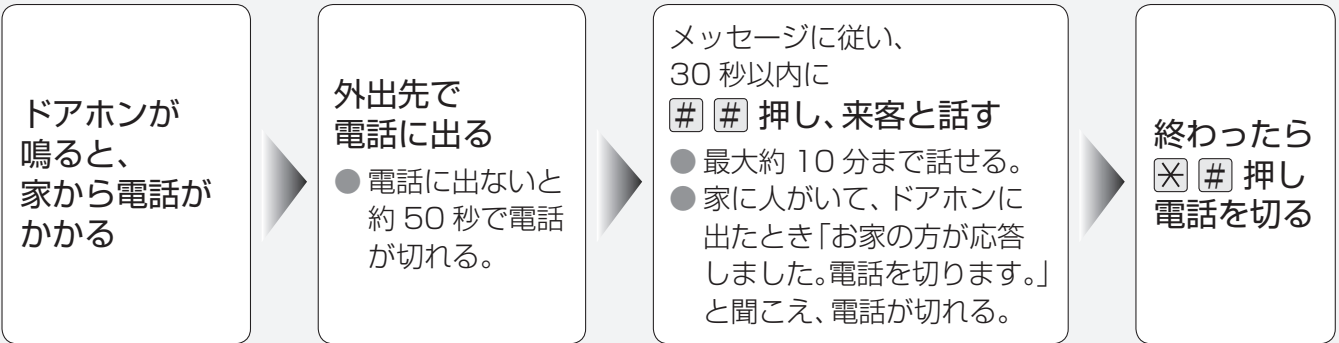

### お知らせ

- 転送するたびに、転送先までの電話料金がかかります。
- 電話回線がプッシュ回線のと看、ドアホンの呼び出しから約15秒後に電話がかかります。(ダイヤル回線は時間がかかるため、おすすめできません)
- ISDN回線のと看は、ターミナルアダプタのアナログポートは、相手の応答時に極性反転するものを使用してください。(詳しくはターミナルアダプタの各メーカーへ)
- ドアホンと転送先で通話中にキャッチホンが入ると、ドアホンからキャッチホンの呼出音が聞こえます。
- 親機や子機を使用中は、ドアホンワープできません。

ドアホンを接続したとき

# インクフィルムを交換する

## インクフィルムの交換のしかた

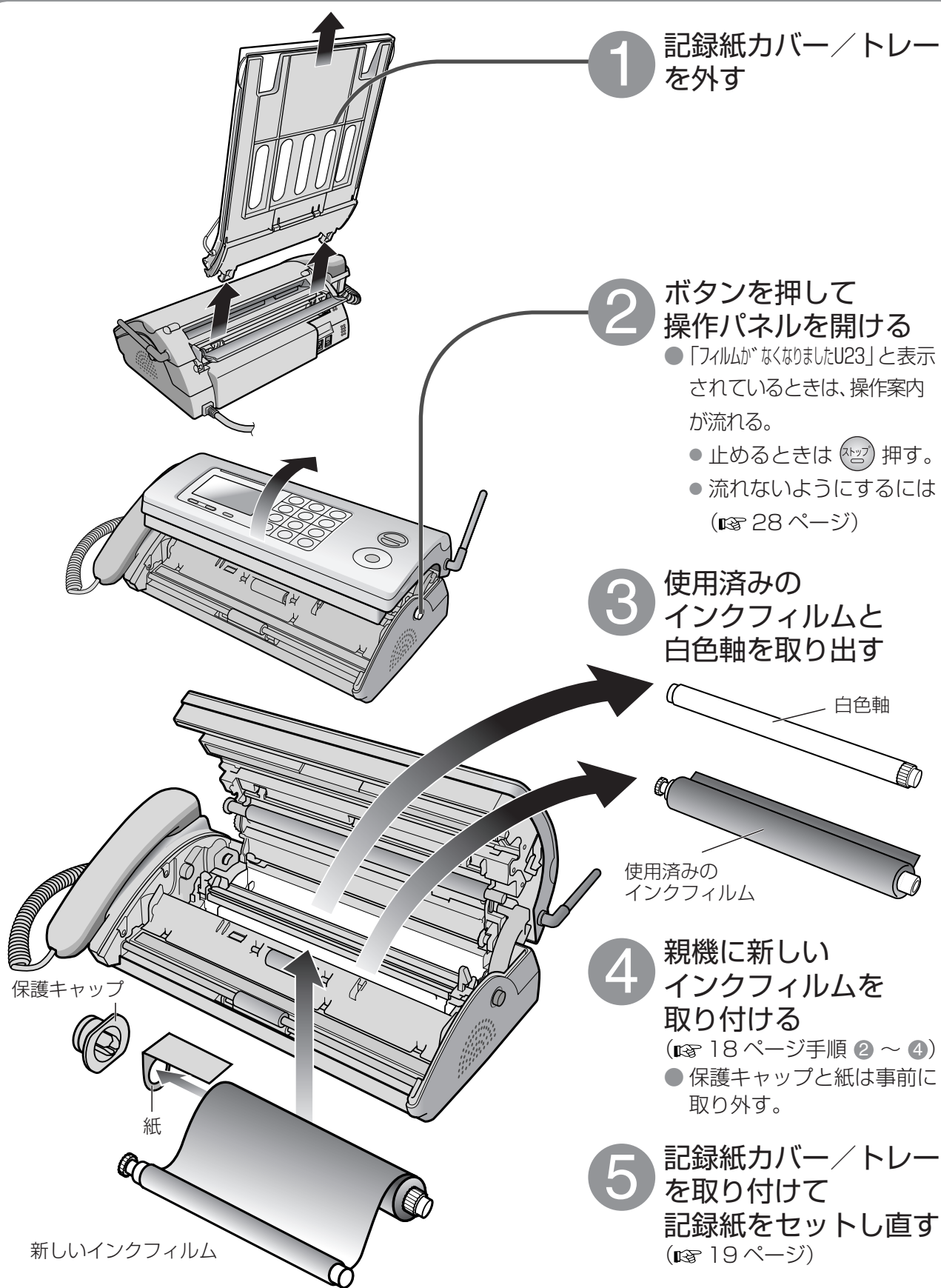

## インクフィルムについて

### ■ 消耗品について (☞ 119 ページ)

- 当社指定のインクフィルムをお使いください。  
当社指定以外のインクフィルムをご使用になると故障や印字不良の原因となることがあります。
- 保管は、高温・多湿・直射日光が当たる場所は、避けてください。

### ■ 残量警告を表示させたいとき

交換終了後に「フィルム警告表示」を「あり」に設定する (☞ 86 ページ) と、インクフィルムの残量が残り約5枚になったとき、ディスプレイに次のメッセージを表示します。

フィルム残りわずか! U24  
新品を準備してください

- 設定すると、操作パネル開閉時に下記の表示が出ます。

インクフィルム交換しましたか  
はい=\* いいえ=#

- 交換したときは (✖) 押す  
交換していないときは (#) 押す
- インクフィルムを使用後に「フィルム警告表示」を設定したときは、正しく表示されません。

### ■ 使用済みのインクフィルム (芯を含む) を捨てるとき

- インクフィルムには印字した文字が白抜きで残りますので、破棄の際ははさみなどで切るなどして、情報の保護にお気をつけてください。
- インクフィルムは使い捨てです。ご使用済のインクフィルムは「プラスチック製品」として地域条例に基づいて破棄してください。

# 子機を壁(柱)に掛ける

付属の木ネジ・ワッシャーで充電器を壁掛けできます。  
木ネジがしっかり固定できる壁(柱)に取り付けてください。

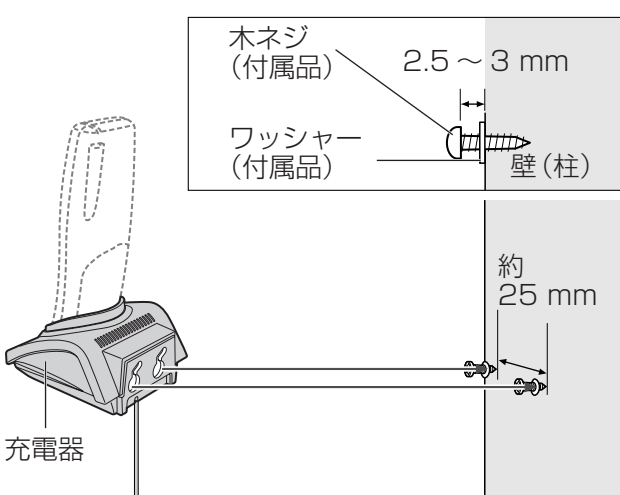

1 付属の木ネジ・ワッシャーを約 25mm の幅で壁(柱)に取り付ける

2 充電器の穴を木ネジに掛ける

3 充電器を右斜めに押し下げ、しっかり固定する

充電器の壁掛寸法のめやす

約 25 mm

**注意**

- 石こうボード、ALC (軽量気泡コンクリート)、コンクリートブロック、厚さ 18 mm 以下のベニヤ板など強度の弱い壁には取り付けないでください。(落下して、けが・破損の原因になることがあります)

# お手入れ

お手入れするときは、電源コード、電源アダプタをコンセントから抜いてください。

- 操作ボタンをお手入れするときは、キーロックを使うと (P.77 ページ)、電源コードと電源アダプタをコンセントから抜かずにお手入れすることができます。

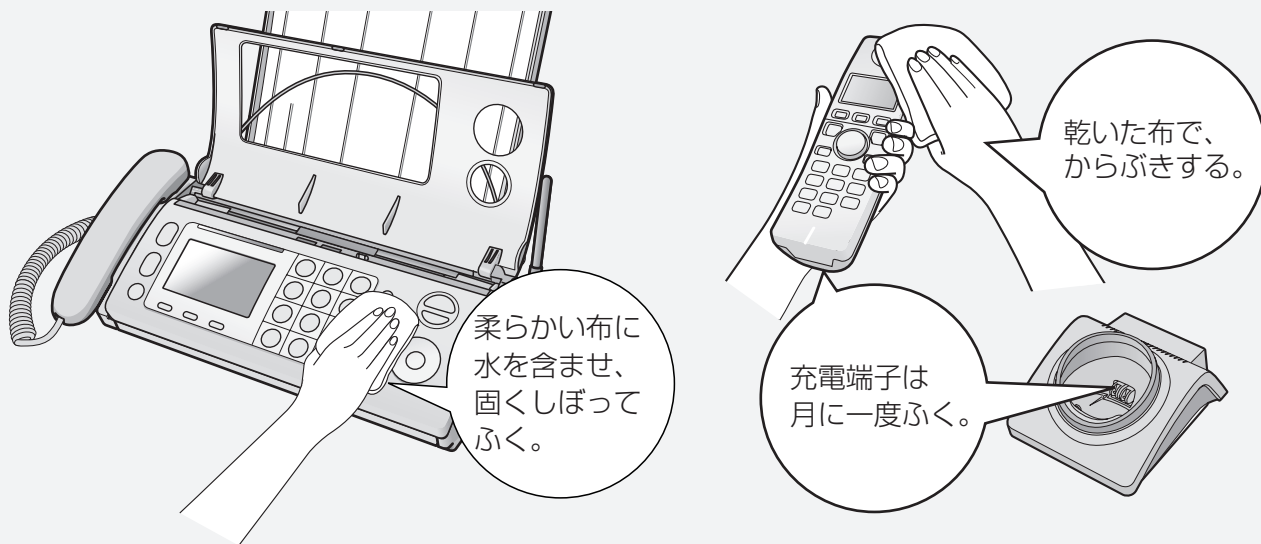

## お願い

- お手入れに、アルコール類・みがき粉・粉せっけん・ベンジン・シンナー・ワックス・石油・熱湯などは使用しないでください。また、殺虫剤・ガラスクリーナー・ヘアスプレーなどをかけないでください。(変色、変質の原因)

## ■ 親機の内部のお手入れ

- 記録紙がスムーズに入っていくように  
月に一度は、記録紙の給紙ローラーをお手入れしてください。(P.92 ページ)
- 記録紙や相手の受信用紙に白や黒の線が入らないように  
月に一度は記録紙送りローラーなどをお手入れしてください。(P.94 ページ)

# 子機の電池パックを交換する

電池パックは消耗品です。子機の使用頻度にもよりますが、約2年程度ご使用になれます。長時間充電してもすぐに電池の残量がなくなる場合は、新しい電池パック（品名：電池パック-096）に交換してください（☎ 119 ページ）。ご購入の際は、パーツサービスセンタ（☎ 0120-86-8289）またはお買い求めになった販売店にお問い合わせください。

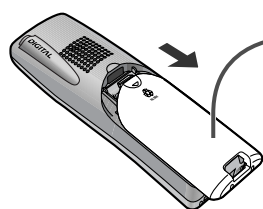

**1** 電池カバーを開ける

**3** 新しい電池パックを入れて、充電する（☎ 23 ページ）

➡ 何も表示されなかったり、□ だけが表示されます。  
（数分間、充電器に置いたままにすると、「充電中」が表示されます）

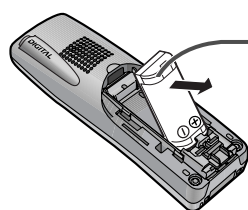

**2** 古い電池パックを外す

## ■電池パック回収のお願い



Ni-MH

使用済の電池パックなどは貴重な資源です。使用後は端子が接触しないように、端子にテープを貼るなどの処置をしてから当社のサービス取扱所などへお持ちいただくか、回収を行っている市町村の指示に従ってください。リサイクルの推進にご協力をお願いします。

**⚠ 危険**

### ●電池パックについて

電池パックの取り扱いは、次の点にご注意ください。

- 必ず専用のものをお使いください。
- 取り出して充電しないでください。
- 火の中に投入したり、分解・加熱しないでください。
- 充電には、指定の充電器をお使いください。
- 端子を短絡させないでください。

**⚠ 警告**

●電池パックのビニールカバーは、はがさないでください。

# 故障かなと思ったとき



(続く)

こんなとき		原因と対応	ページ
電話	電話をかけられない	<ul style="list-style-type: none"> <li>● 電話の回線種別を確認し、手動で設定し直してください。</li> <li>● 電話機コードの接続を確認してください。</li> <li>● 電源プラグが正しく電源コンセントに差し込まれていることを確認してください。</li> <li>● 親機や子機が使用中ではありませんか。使用が終わってから、電話をかけてください。</li> <li>● プリント中ではありませんか。プリントが終わってから、電話をかけてください。</li> <li>● キーロックの設定をしていませんか？ →親機は <b>#</b>、子機は <b>#0</b> を3秒以上押して解除する。</li> </ul>	24 20 20 - - 77
	携帯電話に電話がかけられない	<ul style="list-style-type: none"> <li>● 携帯通話設定が正しく設定されていますか？ →正しく設定してください。</li> <li>● ひかり電話サービスをご利用になっていて、携帯通話設定を設定していませんか？ →携帯通話設定を解除してください。</li> <li>● ひかり電話サービスをご利用になっていて、事業者識別番号(0039など)を付けてダイヤルしていませんか？ →携帯電話番号のみダイヤルしてください。</li> </ul>	32 32 29
	フリーダイヤル、天気予報、184や186を付けてかけられない	<ul style="list-style-type: none"> <li>● 050IP電話などで使用しているとき、電話帳にポーズ(親機は <b>留守</b>、子機は <b>F2</b>)を入れて登録するとかからないことがあります。そのときは、ポーズをはずして登録してください。</li> <li>● 050IP電話などで使用しているとき、当社との契約に合わせて、手動で電話の回線種別を設定してください。 ● それでもかけられないときは、ご契約の050IP電話サービス事業者にお問い合わせください。</li> </ul>	48、50 24
	電話を受けられない	<ul style="list-style-type: none"> <li>● ナンバー・ディスプレイを利用しているときは、「ナンバー・D」を「お」にする。</li> <li>● ダイヤルインサービスを契約しているときは、モデムダイヤルインサービスに変更してください。(有料)</li> </ul>	85 75
	通話中、自分の声が相手に聞こえない	<ul style="list-style-type: none"> <li>● 受話器や子機の送話口を指や顔などでふさいでいませんか？</li> <li>● ミュートになっていませんか？(子機のみ) → <b>ボイス</b> を押してミュートを解除してください。</li> </ul>	14 81
	子機の充電	充電器に置いても、「充電中」と表示されない	<ul style="list-style-type: none"> <li>● 充電端子が汚れていませんか？→乾いた布でふいてください。</li> <li>● 電池パックが新品、または電池の残量が少なくなっていないですか？ →数分間、充電器に置いたままにしてください。</li> <li>● 充電器に、正しく置かれていますか？</li> <li>● 充電器の電源アダプタは、正しく電源コンセントに差し込まれていますか？</li> </ul>
6時間充電しても、通話数分後に <b>□</b> が点滅する		<ul style="list-style-type: none"> <li>● 電池パックの寿命です。交換してください。</li> </ul>	104
6時間充電しても、「充電完了」と表示されない		<ul style="list-style-type: none"> <li>● 途中で子機を使用したりすると、充電時間が長くなります。</li> <li>● 親機の電源が入っていないときや、子機に「圏外」と表示されているときは、充電時間が長くなります。 →親機の電源コードをつなぎ、「圏外」の表示が消えるまで子機を親機に近づけてから充電してください。</li> </ul>	- 23 17

子機の電池パックを交換する／故障かなと思ったとき

# 故障かなと思ったとき (続き)



こんなとき		原因と対応	ページ
子機の通話	相手の声か とぎれたり、 雑音が入る 「ピピピピッ」音 が聞こえ、通話が 切れる	<ul style="list-style-type: none"> <li>● 親機から離れすぎている、または近くで電子レンジや無線 LAN 機器を使っていますか? → 親機に近づけてください。</li> <li>● 親機との間に金属やコンクリート壁など、障害物はありませんか? → 場所を移動して通話してください。</li> <li>● 子機のアンテナ部に指を置いたり、手で覆っていませんか? → アンテナ部を手で覆わないようにしてください。</li> </ul>	8 — 15
	子機を充電器から 取り、しばらくすると 「ピピッ」と 鳴り始める	<ul style="list-style-type: none"> <li>● クイック通話に設定されています。</li> <li>● 通話しないときは → <b>切</b> を押す。 (そのまま放置しても約 90 秒後に切れます)</li> </ul>	87
	<b>外線</b> を押さないと 電話に出られない	<ul style="list-style-type: none"> <li>● オフフック応答を「なし」に設定していませんか?</li> </ul>	87
	無線機などの音が 混信する	<ul style="list-style-type: none"> <li>● 異常ではありません。場所を変えて通話してください。</li> </ul>	8
ファクス送受信	ファクスを 送信できない	<ul style="list-style-type: none"> <li>● 相手が非通知電話を拒否に設定していませんか? → 電話番号を通知して送信してください。</li> <li>● ADSL 回線に接続しているときは、ADSL の事業者にご相談してください。</li> <li>● キーロックの設定をしていませんか? → <b>#</b> を 3 秒以上押して解除する。</li> <li>● 電話機コードが外れていませんか?</li> <li>● 相手先が、ナンバー・リクエスト (ナンバー・ディスプレイのオプション機能) を利用しているとき、電話番号を通知しないで送信していませんか?</li> <li>● 相手のファクスが、電話番号を登録した特定の相手のみ受信するような設定をしていませんか?</li> </ul>	68 — 77 20 68 —
	ファクスを 受信できない	<ul style="list-style-type: none"> <li>● 記録紙やインクフィルムを確認し、なくなっていたら補充、交換してください。</li> <li>● ADSL 回線に接続しているときは、ADSL の事業者にご相談してください。</li> <li>● 電話に出て「ポーポー」音がしたとき、そのまま切っていませんか? → 電話を切る前に親機は <b>ファクス</b>、 子機は <b>F1</b> → <b>左</b> → <b>右</b> 「ファクス受信」を選び → <b>F1</b> → <b>F1</b></li> <li>● メモリーがいっぱいになっていませんか? → 不要な用件を消去してください。 → メモリー代行受信したファクスをプリントしてください。</li> <li>● 相手の原稿や画質によっては、途中までしか受信できないことがあります。 → 相手の画質設定を下げてもらってください。</li> </ul>	19, 100 — 56 65 59 —

	こんなとき	原因と対応	ページ	
ファクス送受信(続き)	ファクスを自動で受信できない	<ul style="list-style-type: none"> <li>● ナンバー・ディスプレイを利用しているときに、「ナンバー・D」が「なし」になっていませんか？ → 設定を「あり」にする</li> </ul>	85	
	184 や 186 を付けてファクスを送信できない	<ul style="list-style-type: none"> <li>● ADSL 回線に接続しているときは、当社との契約に合わせて、手動で電話の回線種別を設定してください。</li> <li>● それでもかけられないときは、ADSL の事業者に相談してください。</li> </ul>	24 -	
	ファクスを海外へ送信できない	<ul style="list-style-type: none"> <li>● 電話回線のノイズが多いなど、送信しにくいことがあります。 → 「海外送信」の設定を「1回」にする。 ※それでも送信できないときには、当社のサービス取扱所またはお買い求めになった販売店にご相談ください。</li> </ul>	55, 85	
	ファクスを送る際、ダイヤルした番号と違う番号が表示される	<ul style="list-style-type: none"> <li>● 送信先のファクスに登録されている相手の電話番号が表示されています。 → 正しくダイヤルしていれば問題ありません。</li> </ul>	-	
	送信した相手に何もプリントされない	<ul style="list-style-type: none"> <li>● 送る面を表に向けて、送信していませんか？ → 裏向きで送り直してください。</li> </ul>	54	
	送信したあと、アラーム音が鳴る	<ul style="list-style-type: none"> <li>● 相手ファクスの記録紙がなくなっていないですか？ →  を押してください。</li> </ul>	54	
	呼出音が鳴りっぱなしで、受信が始まらない	<ul style="list-style-type: none"> <li>● 「呼出回数」が「自動応答なし」になっていませんか？</li> <li>● 記録紙がなくなり、メモリーもいっぱいになっていませんか？ → 記録紙をセットしてください。 → メモリー代行受信したファクスをプリントしてください。 → 用件を消去してください。</li> </ul>	84 19 59 65	
	ポーリング受信ができない	<ul style="list-style-type: none"> <li>● 相手先は、正しく原稿をセットしていますか？</li> <li>● サービス提供先が、サービスを中止していませんか？</li> <li>● ポーリングパスワードが必要な相手を、ポーリング受信の宛先にしていませんか？</li> </ul>	- - 61	
	プリント	コピーできない	<ul style="list-style-type: none"> <li>● 記録紙やインクフィルムがなくなっていないですか？ → 記録紙やインクフィルムを入れてください。</li> <li>● キーロックの設定をしていませんか？ →  を 3 秒以上押して解除する。</li> </ul>	19, 100 77

# 故障かなと思ったとき (続き)









こんなとき	原因と対応	ページ
記録紙が重なって(ずれて)プリントされる	<ul style="list-style-type: none"> <li>● 記録紙が正しくセットされていますか？ → 記録紙はさばいてからセットしてください。(20枚まで) 操作パネルを開けたときや、記録紙を追加するときなどは、残っている記録紙を一度取り出してから一緒に入れ直してください。</li> </ul>	19
記録紙が繰り込まれない	<ul style="list-style-type: none"> <li>● 親機内部の給紙ローラーが汚れていませんか？ → 汚れをふき取ってください。</li> </ul>	92
メモリー代行受信時、記録紙やインクフィルムを入れてもプリントしない	<ul style="list-style-type: none"> <li>● プリントの操作をしてください。</li> <li>● それでもプリントできないときは、電源コードを抜き、10秒以上待ってから電源コードを接続し、再度操作してください。(登録した内容、応答メッセージなどは消えません)</li> </ul>	59 —
受けたファクスが縮小される	<ul style="list-style-type: none"> <li>● お買い求め時は A4 が約 92 % に縮小されます。相手の原稿サイズや送りかた (B5 サイズ横向きなど) によっては、さらに縮小されます。</li> </ul>	59
受けたファクスがかすれている	<ul style="list-style-type: none"> <li>● 相手の原稿の文字などが小さかったり、細かったり、薄いとかがすれます。 → 相手に画質設定を変えて送ってもらってください。</li> <li>● 当社指定の記録紙を使用していますか？</li> <li>● 当社指定のインクフィルムを使用していますか？</li> </ul>	— 119 119
受けたファクスに白や黒い線が入ったり、文字などがつぶれたり、伸びたりする	<ul style="list-style-type: none"> <li>● 記録紙送りローラーが汚れていませんか？ → 汚れをふき取ってください。</li> <li>● 受信中にキャッチホンの信号が入った。 → 再度送ってもらってください。</li> <li>● ファクス送受信中に並列接続した電話機を使った。 → 並列接続しないでください。</li> <li>● ファクスの故障、または電話回線の不良です。 → 局番なしの 113 番へお問い合わせください。</li> </ul>	94 — — —
同じ内容が何度もプリントされる	<ul style="list-style-type: none"> <li>● 送られてきたファクスの原稿サイズによっては 1 ページが複数枚に渡ることがあり、その途中で記録紙がなくなると再度そのページの最初から印刷し直します。 → 記録紙を多めに (20 枚まで) セットして、プリントが完了するようにしてください。</li> </ul>	19, 59
相手に送ったファクスに白や黒い線が入ったり、文字などがつぶれたり、伸びたりする	<ul style="list-style-type: none"> <li>● ガラスと白く平らな面が汚れていませんか？ → 汚れをふき取ってください。</li> <li>● 送信中にキャッチホンの信号が入った。→ 送り直してください。</li> <li>● ファクス送受信中に並列接続した電話機を使った。 → 並列接続しないでください。</li> </ul>	94 — —

プリント(続き)

こんなとき		原因と対応	ページ
留守番電話	留守番電話の 応答メッセージが 流れない	● 自作応答メッセージが無音で録音されていませんか？ → 録音し直す、または固定メッセージに戻してください。	65
	外出先から 留守番電話を 操作できない	● 次の内容を確認してください。 ● トーン (PB) 信号 (ピッポッパッ) が出せる電話機からかけていますか？	67
		● 暗証番号を登録していますか？ ● 応答メッセージが終わってから、暗証番号を押していませんか？	66 66
	用件が録音の 途中で切れている	● 録音中に 6 秒以上無音が続く、または相手の声が小さいと録音が切れます。 → メッセージは続けて話す、または大きめの声で話すよう、相手に伝えてください。	64
	留守番電話の用件 を録音できない	● メモリーがいっぱいになっていませんか？ → メモリー代行受信したファクスをプリントしてください。 → メモリー代行受信した不要なファクスを消去してください。 → 不要な用件を消去してください。	59 59 65
		● ナンバー・ディスプレイを利用しているときに、「ナンバー・D 設定」が「㊦」になっていませんか？ → 設定を「㊦」にする。	85
留守番電話のとき、 何も録音されてい ないのに用件が増 えている	● 相手が何も話さないで電話を切っている。 ● 応答メッセージのあとに手動でファクスを送っている。	— —	
用件録音中にファ クス受信に切り替 わってしまう	● 約 6 秒以上相手が話さなかったときや、声が小さいときは、ファクス受信に切り替わります。	64	
呼出音	呼出音が鳴らない	● 呼出音が「切」になっていませんか？ → 親機は  、子機は  を押す。	82
		● おやすみモードの設定をしていませんか？ →  を 3 秒以上押して解除する。	78
		● 子機の電池が切れていませんか？ (子機が鳴らないとき) → 充電してください。	23
		● 子機が親機から離れすぎていませんか？ (子機が鳴らないとき) → 親機に近づけてください。	—
		● 電話機コードは、正しく接続されているか確認してください。	20
		● 電源プラグを差し込み直してください。	20
		● モデムダイヤルインで呼び出し先の設定をしていますか？ → 呼び出し先に設定してください。	76
呼出音が 鳴り出すのが遅い	● 無鳴動受信の設定をしていませんか？ → かかってきたのが電話かファクスかを判断するため、少し遅く鳴り始めます。	57, 58	
	● 子機では、親機より遅れて鳴ります。	—	

# 故障かなと思ったとき (続き)

こんなとき		原因と対応	ページ
呼出音(続き)	無鳴動受信に設定しても呼出音が鳴る	<ul style="list-style-type: none"> <li>● 次の場合は、無鳴動受信でも呼出音が鳴ります。 <ul style="list-style-type: none"> <li>● 電話がかかってきたとき。</li> <li>● 留守セット中 (留守ボタン点灯)。</li> <li>● 記録紙やインクフィルムがなく、メモリーもいっぱいするとき。</li> <li>● 相手が受話器を取って手でダイヤルし、ファクスを送信したとき。</li> </ul> </li> <li>● かけてきた相手の回線や接続機器によっても鳴ることがあります。</li> </ul>	57 —
	ドアホンの呼出音が鳴らない	<ul style="list-style-type: none"> <li>● おやすみモードの設定をしていませんか？ →  を 3 秒以上押して解除する。</li> <li>● 当社のサービス取扱所またはお買い求めになった販売店にご相談ください。</li> </ul>	78 —
	ナンバー・ディスプレイをお使いのとき、呼出音が鳴らない	<ul style="list-style-type: none"> <li>● 迷惑電話着信拒否に登録した相手からかかってきていませんか？</li> <li>● 非通知着信拒否を設定しているとき、非通知の相手からかかってきていませんか？ → 「非通知」の設定を「受ける」にする。</li> <li>● 公衆電話着信拒否を設定しているとき、公衆電話からかかってきていませんか？ → 「公衆電話」の設定を「受ける」にする。</li> <li>● 表示圏外着信拒否を設定しているとき、表示圏外からかかってきていませんか？ → 「表示圏外」の設定を「受ける」にする。</li> </ul>	72 73 73 73
ナンバー・ディスプレイ	かけてきた相手の電話番号を表示しない	<ul style="list-style-type: none"> <li>● 当社との契約が済んで、工事が完了していますか？ → 局番なしの 116 番または当社のサービス取扱所へお問い合わせください。</li> <li>● 構内交換機 (PBX)・ホームテレホンに接続していると表示できません。</li> <li>● 「ナンバー・D」が「ぬ」になっていませんか？ → 設定を「あり」にする。</li> <li>● キャッチホン・ディスプレイの契約をしているときに、「キャッチディスプレイ」の設定が「ぬ」になっていませんか？ → 設定を「あり」にする。</li> <li>● ISDN 回線でご使用の場合、ターミナルアダプタの設定を確認してください。</li> <li>● 相手または本商品が 050IP 電話サービスに加入しているとき、相手の電話番号が表示されないことがあります。 → 050IP 電話サービス事業者にお問い合わせください。</li> </ul>	68 — 85 68 — —
	ネーム・ディスプレイを契約しているが、相手の名前を表示しない	<ul style="list-style-type: none"> <li>● かけてきた相手が名前を表示するように当社に申し込んでいるときだけ表示します。</li> <li>● ネーム・ディスプレイが利用できない地域もあります。</li> </ul>	68 —
	「表示できません」(子機は「外線着信中」と表示される	<ul style="list-style-type: none"> <li>● 電話がかかってきたときに、雑音が多いなど、電話回線の状態が悪いときなどに表示されます。</li> </ul>	69
	「表示圏外」と表示される	<ul style="list-style-type: none"> <li>● 海外など番号を通知できない電話からかかってきています。</li> </ul>	69

こんなとき	原因と対応	ページ
<p>正しく操作しても動かない 動作がおかしい</p>	<ul style="list-style-type: none"> <li>● 直らないときは、下記の操作を行ってみてください。                      〈親機〉 1.  を 5 秒以上押す。                      2.  を押す。                      ● 上記の画面が表示されなかったり、手順 1～2 を行っても動作がおかしいときは、電源プラグを抜き、10 秒以上待ってから接続し直してください。                      (登録した内容、応答メッセージなどは消えません)                      〈子機〉 電池パックを 10 秒以上外したあと、入れ直してください。</li> </ul>	<p>—  104</p>
<p>次々に画面が切り替わり、音楽が鳴る</p>	<ul style="list-style-type: none"> <li>● 電話機コードを接続せずに放置 (約 20 分後) すると、デモモードになります。                      → 電話機コードを接続し、電源コードを抜き、10 秒以上待ってから電源コードを接続し直してください。</li> </ul>	<p>20</p>
<p>本体底部の金属部分、子機、充電器が温かい</p>	<ul style="list-style-type: none"> <li>● 異常ではありません。                      (夏は冬に比べて少し熱く感じることがあります)                      → 異常に熱いときは、電源プラグ・電源アダプタを抜いて、当社のサービス取扱所またはお買い求めになった販売店にご相談ください。</li> </ul>	<p>—</p>
<p>「フィルム警告表示」を「お」に設定しているのに、警告表示せずにインクフィルムがなくなった</p>	<ul style="list-style-type: none"> <li>● 操作パネル部を開閉したあとや、電源を入れ直したあとなどに  を押しませんか？                      → インクフィルムを交換したときは 、交換していないときは  を押してください。</li> </ul>	<p>101</p>
<p>インクフィルムを交換したのにインクフィルムの残量警告表示が出る</p>	<ul style="list-style-type: none"> <li>● インクフィルムを交換したときに、 を押しましたか？                      → インクフィルムを交換したときは 、交換していないときは  を押してください。</li> </ul>	<p>101</p>
<p>電話帳が転送できない</p>	<ul style="list-style-type: none"> <li>● 転送先の電話帳に空きがない。                      → 転送先の不要な電話番号を消去して転送し直してください。</li> </ul>	<p>49, 51</p>
<p>親機から「ピーピー」と音がする</p>	<ul style="list-style-type: none"> <li>● 受話器を上げたままにいませんか？                      → 受話器を戻してください。</li> </ul>	<p>—</p>

# こんな表示が出たら

## 親機

	表示	原因と対応	ページ
ア 行	新しい用件が 録音されました	<ul style="list-style-type: none"> <li>● 通話を録音したときや、下記のときに新しい用件が録音されると表示します。 <ul style="list-style-type: none"> <li>● 留守セット中。</li> <li>● おやすみモードのとき。</li> <li>● 非通知、公衆電話、表示圏外の設定を「録音」にしているとき。</li> </ul> </li> <li>→用件を再生する。</li> </ul>	40 64, 78 73 64, 65
	印刷できません! U31 しばらくお待ちください	<ul style="list-style-type: none"> <li>● 本体が余分な熱を持っていてプリントできません。</li> <li>→表示が消えるまでしばらくお待ちください。</li> </ul>	—
カ 行	回線種別を 手動設定してください	<ul style="list-style-type: none"> <li>● 電話の回線種別の自動判定ができませんでした。</li> <li>→手動で設定する。</li> </ul>	24
	記録紙つまり U12 操作パネルを開けて ↓ 交互表示 記録紙つまり U12 紙を取り除いてください	<ul style="list-style-type: none"> <li>● 記録紙が詰まっています。</li> <li>→詰まった記録紙を取り除き、給紙ローラーの汚れをふき取ったあと、正しく入れてください。</li> </ul>	92
	記録紙がありません 紙を入れてください U20	<ul style="list-style-type: none"> <li>● 記録紙が入っていません。</li> <li>→記録紙を入れてください。</li> <li>それでも表示が出るときは、詰まった記録紙を取り除き、給紙ローラーの汚れをふき取ったあと、正しく入れてください。</li> </ul>	19, 92
	原稿つまりです U13 操作パネルを開けて ↓ 交互表示 原稿つまりです U13 紙を取り除いてください	<ul style="list-style-type: none"> <li>● 原稿が詰まっていませんか？</li> <li>→原稿を取り除いてください。</li> <li>● 600 mm より長い原稿を使っていませんか？</li> <li>→長さ 600 mm 以下の原稿を使ってください。</li> </ul>	95 63
	原稿が残っていますU14 [ストップ]押してください	<ul style="list-style-type: none"> <li>● 原稿挿入口に原稿が残っています。→  押す。(原稿を排出)</li> </ul>	95
	子機初期化Iラ-H82	<ul style="list-style-type: none"> <li>● 親機に登録している子機の情報が消えています。</li> <li>→当社のサービス取扱所またはお買い求めになった販売店へご相談ください。</li> </ul>	—
	操作パネルを 閉めてください U10	<ul style="list-style-type: none"> <li>● 操作パネルが、きちんと閉まっていません。</li> <li>→きちんと閉めてください。</li> </ul>	18
夕 行	通信Iラ- H40	<ul style="list-style-type: none"> <li>● 通信エラーで送信できませんでした。</li> <li>→当社のサービス取扱所またはお買い求めになった販売店へご相談ください。</li> </ul>	—

	表示	原因と対応	ページ
夕行(続き)	通信エラー U40	<p>下記の原因で送信できなかったときに表示します。</p> <ul style="list-style-type: none"> <li>● 回線状況が悪い。</li> <li>● キャッチホンの信号が入った。</li> <li>● 相手側が受信を中断した。</li> <li>● 相手側の記録紙がなくなっている。</li> <li>● 海外に送れなかった。→「海外送信」を「1回」に設定して送る。</li> </ul> <p>相手側に確認し、送り直す。</p>	54 85
	通信エラー U40 相手が話し中です	<ul style="list-style-type: none"> <li>● 相手が話し中で送信できませんでした。</li> </ul> <p>→しばらく待ってから送り直してください。</p>	54
	通信エラー U40 相手の応答がありません	<ul style="list-style-type: none"> <li>● 相手のファクスが応答しなかったため、送信できませんでした。</li> </ul> <p>→相手に確認してください。</p>	-
	転送できませんでした	<ul style="list-style-type: none"> <li>● 子機が親機から離れすぎていませんか？ →親機に近づけてください。</li> <li>● 子機の電池が切れていませんか？ →充電してください。</li> <li>● 転送先(子機)の電話帳に空きはありますか？ →子機で不要な電話番号を消去する。</li> </ul>	- 23 51
	電話機コードを接続してください	<ul style="list-style-type: none"> <li>● 電話機コードが正しく接続されていません。</li> </ul> <p>→正しく接続してください。</p>	20
	電話帳がいっぱいです登録できません	<ul style="list-style-type: none"> <li>● 電話帳に空きがありません。</li> </ul> <p>→不要な電話番号を消去してください。</p>	49
	登録できません U72	<ul style="list-style-type: none"> <li>● モデムダイヤルインの番号が正しく登録されていません。</li> </ul> <p>→モデムダイヤルインの番号を正しく登録してください。</p>	76
ナ行	<p>ナンバー・ディスプレイが使えるようになります</p> <p>↓</p> <p>この機能がはたらきます</p>	<ul style="list-style-type: none"> <li>● ナンバー・ディスプレイの契約をしていますか？</li> <li>● ナンバー・ディスプレイの契約をしていますが、本商品を接続してから一度も電話がかかってきていないときに表示される場合があります。</li> </ul> <p>→一度電話がかかってくると、表示されません。</p>	69 -
	ファクスが届いています印刷は[決定]押す	<ul style="list-style-type: none"> <li>● 記録紙やインクフィルムがなくなると、一時的にファクスがメモリーに記憶されます。(メモリー代行受信) →記録紙とインクフィルムを入れてプリントしてください。</li> <li>● おやすみモードのときは、ファクスがメモリーに記憶されます。 →プリントしてください。</li> </ul>	59 19, 100 59, 78

# こんな表示が出たら (続き)

親機			
表示	原因と対応	ページ	
八行(続き)		<ul style="list-style-type: none"> <li>● インクフィルムがなくなっています。 →交換してください。</li> <li>● インクフィルムが正しく入っていません。 →インクフィルムのたるみを取り、正しく入れてください。</li> </ul>	100 18
		<ul style="list-style-type: none"> <li>● インクフィルムの残量が、残り約5枚以下になっています。 →新しいインクフィルムを準備して、早めに交換してください。</li> </ul>	101
マ行		<ul style="list-style-type: none"> <li>● 「無鳴動受信の設定」が「常に」または「タイマ-」になっています。 →呼出音を鳴らすには、設定を「しない」にする。</li> </ul>	58
		<ul style="list-style-type: none"> <li>● 留守番電話の用件・通話録音・ファクスでメモリーが少なくなっている、またはいっぱいになっています。「録音:残りわずか!」…録音可能時間が約3分以内で、ファクスは受信できません。 →用件や通話録音を再生したあと、不要な用件を消去する。 →記録紙とインクフィルムを入れて、メモリー代行受信しているファクスをプリントする。</li> </ul>	65 59
ヤ行		<ul style="list-style-type: none"> <li>● 原稿の読み取りに失敗しました。 →原稿を取り除き、もう一度最初からやり直してください。</li> </ul>	—
ラ行		<ul style="list-style-type: none"> <li>● 用件録音中に停電になり、用件が途中で消えています。 →  押す。(表示が消える)</li> </ul>	—

## 子 機

	表 示	原因と対応	ページ
ア行	親機に接続 できません	<ul style="list-style-type: none"> <li>● 子機が親機から離れすぎていませんか？ → 親機に近づけてください。</li> <li>● 子機が3台以上のときに別の子機どうして通話中ではありませんか？ → 通話が終わってから、子機をお使いください。</li> <li>● 親機の電源コードが外れていませんか？ → 電源コードを接続してください。(停電中は使えません)</li> </ul>	— — 20
	圏外 子機1 圏外	<ul style="list-style-type: none"> <li>● 親機からの電波が届いていません。 → 「圏外」が消えるまで親機に近づけてください。</li> <li>● 親機の電源コードが外れていませんか？ → 電源コードを接続してください。</li> </ul>	— 20
サ行	サーチ停止中 再開はF2押す 圏外	<ul style="list-style-type: none"> <li>● 親機からの電波が届いていない状態(圏外)で約3時間が経過しました。(子機は使えなくなっています) → 子機を使えるようにするには、を押す。</li> </ul>	—
	使用中 今できません	<ul style="list-style-type: none"> <li>● 親機で通話または、ファクスを送受信中です。 → 親機を使い終わってから、子機をお使いください。</li> </ul>	—
タ行	通話録音中 残りわずか です	<ul style="list-style-type: none"> <li>● 留守番電話の用件・通話録音・ファクスで親機のメモリーが少なくなっています。 → 用件や通話録音を再生したあと、不要な用件を消去する。 → 記録紙とインクフィルムを入れて、メモリー代行受信しているファクスをプリントする。</li> </ul>	65 59
	転送 できません	<ul style="list-style-type: none"> <li>● 子機が親機から離れすぎていませんか？ → 親機に近づけてください。</li> <li>● 転送先(親機)の電話帳に空きがありますか？ → 親機で不要な電話番号を消去する。</li> </ul>	— 49
	電話帳が いっぱいです	<ul style="list-style-type: none"> <li>● 電話帳に空きがありません。 → 子機で不要な電話番号を消去する。</li> </ul>	51
マ行	メモリいっぱい 録音 できません	<ul style="list-style-type: none"> <li>● 留守番電話の用件・通話録音・ファクスで親機のメモリーがいっぱいになっています。 → 用件や通話録音を再生したあと、不要な用件を消去する。 → 記録紙とインクフィルムを入れて、メモリー代行受信しているファクスをプリントする。</li> </ul>	65 59
	録音 できません	<ul style="list-style-type: none"> <li>● 通話録音の操作を行ったときに親機で登録操作をしていると、通話録音はできません。 → 親機の操作が終わってから、やり直してください。</li> </ul>	—

# Q&A

Q (質問)	A (答え)	ページ
相手が電話に出なくても電話番号は通知されますか？	相手がナンバー・ディスプレイをご利用になっている場合、相手が電話に出ないときや留守番電話が応答したときも通知されます。	69
ナンバー・ディスプレイで表示された電話番号にかけても相手につながらない。(当社の「現在使われておりません。」のメッセージが流れる)	通知された相手の番号が発信専用として使われている場合、電話をかけてもつながりません。	—
本商品を構内交換機 (PBX)、ホームテレホンに接続 (ファクスアダプタによる接続) しているとき、本商品のディスプレイに相手の電話番号は表示されますか？	表示されません。	—
携帯電話やPHSなどから、かかってきたとき、電話番号は表示されますか？	デジタル方式の携帯電話 (一部業者除く) や PHS などから、かかってきた場合は表示されます。	—
通常より短い呼出音が鳴って電話に出たときに、「ザー」音が聞こえたり、電話が切れたりする。(電話をかけることはできる)	ナンバー・ディスプレイを契約したあと、本商品の「ナンバー・D」が「ぬ」になっていると、左記の現象が起こります。設定を「ぬ」にしてください。	85
キャッチホンで割り込んできた通話の電話番号は表示されないのですか？	キャッチホン・ディスプレイを利用して表示することができます。キャッチホン・ディスプレイを利用するには当社との契約が必要です。 ・局番なしの116番または当社のサービス取扱所にお問い合わせください。	70
携帯通話設定は、契約が必要ですか？	契約は必要ありません。	—
携帯通話設定時に、なぜ050IP電話の設定が必要なのですか？	050IP電話サービスと携帯通話設定を同時に利用することはできませんので、050IP電話サービスを一時解除して電話をかけるためです。	32
加入電話選択番号とは何ですか？	050IP電話サービスをご契約時に、050IP電話サービスを一時解除して電話をかけるための番号です。 ・加入電話選択番号を登録するのは、050IP電話サービスを契約している電話機から携帯通話設定を利用する場合に、050IP電話サービスを一時解除して電話をかけるためです。	32
携帯通話設定を利用できる携帯電話は？	国内のすべての携帯電話で利用することができます。 ・衛星船舶サービス、携帯事業者の転送電話サービス、フリーナンバーなどについては利用できません。	—
携帯通話設定中です。「184」「186」は利用できますか？	利用できます。 ・「184/186」+「携帯電話番号」の順にダイヤルしてください。このとき、ポーズ (留守 または  ) は入れないでください。	29

Q (質問)	A (答え)	ページ
<p>携帯通話設定中です。 電話につながらないのですが？</p>	<p>通話相手が PHS (070) ではありませんか？  <ul style="list-style-type: none"> <li>PHS にはご利用できません。070X を携帯番号帯に設定しないでください。</li> </ul> <p>ひかり電話サービスを利用していませんか？  <ul style="list-style-type: none"> <li>ひかり電話サービスでは、携帯通話設定をご利用できません。</li> <li>携帯通話設定は行わないでください。</li> </ul> <p>携帯通話設定は正しく設定されていますか？  <ul style="list-style-type: none"> <li>携帯通話設定の事業者選択で「その他」を選び、事業者識別番号に市外局番や存在しない事業者識別番号などを設定すると、相手につながりません。</li> </ul> </p></p></p>	<p>— 32 32</p>
<p>携帯通話設定中です。 通話相手の携帯電話の表示は？</p>	<p>電話番号のみが表示されます。  (例) 06-XXXX-XXXX  ※発信者番号を通知している場合  <ul style="list-style-type: none"> <li>事業者識別番号は表示されません。</li> </ul> </p>	<p>29</p>
<p>メモリー代行受信されている内容を消去したい</p>	<p>1 件ずつまたは、すべて消去できます。  (消去した内容は、あとからプリントできません)</p>	<p>59</p>
<p>B4 サイズや A3 サイズのファクスを受信するとどうなる？</p>	<p>およそ A4 サイズになります。ファクス通信の決まりで、送信側のファクスが縮小して送る仕組みです。  <ul style="list-style-type: none"> <li>一部のファクスは除きます。</li> </ul> </p>	<p>59</p>
<p>留守番電話の呼出回数を変更したい</p>	<p>「留守呼出回数」で変更できます。</p>	<p>84</p>
<p>在宅時、電話に出るまで呼出音を鳴り続けるようにしたい</p>	<p>「呼出回数」の設定を「自動応答あり」にする。</p>	<p>84</p>
<p>かけてきた相手の電話番号を表示したい</p>	<p>当社とナンバー・ディスプレイの契約が必要です。  <ul style="list-style-type: none"> <li>局番なしの 116 番または当社のサービス取扱所にお問い合わせください。本商品の設定は不要です。(お買い求め時)</li> </ul> </p>	<p>68</p>
<p>ネーム・ディスプレイには、対応していますか？</p>	<p>対応しています。  <ul style="list-style-type: none"> <li>かけてきた相手が名前を表示するように当社に申し込んでいると、名前を表示します。</li> </ul> </p>	<p>69</p>
<p>転居などで電話番号が変わったときは？</p>	<p>新しい電話番号を登録し直してください。</p>	<p>26</p>
<p>かかってきた電話を直接転送したい</p>	<p>ボイスワープを利用して転送することができます。ボイスワープを利用するには当社との契約が必要です。  <ul style="list-style-type: none"> <li>局番なしの 116 番または当社のサービス取扱所にお問い合わせください。</li> <li>ただし、電話もファクスも区別なく転送されます。</li> </ul> </p>	<p>67</p>
<p>相手がダイヤルインサービスを利用している場合、どのように本商品のディスプレイに電話番号が表示されますか？</p>	<p>以下の 2 つの場合があります。  <ul style="list-style-type: none"> <li>ダイヤルイン内で契約している番号のうちの 1 つが表示されます。</li> <li>企業などでダイヤルインサービスを複数の電話回線を使って利用している場合、相手が使った回線によって表示される番号が異なります。</li> </ul> </p>	<p>—</p>

# 停電になったときには

- 停電のときや親機の電源コードが抜けたときは、親機・子機ともに使えません。

電話をかける・受ける	親機・子機ともにできません。	親機や子機で通話中	通話が切れます。
用件録音中	停電するまでに録音した部分は、録音されています。	用件再生中	再生が中断します。停電復旧後に、最初から再生することができます。
外からのリモコン再生中	通話が切れます。停電復旧後に再度リモコン操作を行って、最初から再生することができます。	ファクス送信中	通信は切断、原稿は途中で止まります。「原稿が詰まったとき」(☎ 95 ページ)を参照して原稿を取り除き、送信しなおしてください。
ファクス受信	通信は切断、途中までプリントして止まります。「記録紙が詰まったとき」(☎ 92 ページ)を参照して記録紙を取り除いてください。	コピー中	途中までプリントして止まります。「原稿が詰まったとき」(☎ 95 ページ)、「記録紙が詰まったとき」(☎ 92 ページ)を参照して原稿と記録紙を取り除き、コピーしなおしてください。

- 停電しても、以下の情報は消えません。

- ・ 親機・子機に登録した電話帳や各種の設定値
- ・ 日付・時刻
- ・ 自作・固定の応答メッセージ
- ・ 留守番電話に録音された用件
- ・ メモリー代行受信された受信文書
- ・ 通話録音された内容
- ・ 親機・子機の着信メモリーに記憶された電話番号
- ・ 親機・子機の再ダイヤルに記憶された電話番号

## 重要な内容は必ずメモに取るなどして保管しておいてください。

記憶内容が変化、消失したことによる損害については、当社は一切その責任を負いかねますので、あらかじめご了承ください。

お客様または第三者などが本商品の取り扱いを誤ったとき、本商品のメモリーなどが静電気ノイズの影響を受けたとき、故障修理などのとき、誤動作や子機の電池切れなどの外部要因により、まれに記憶内容が変化、消失することがあります。

- 停電用電話機モジュージャックに停電でも使える電話機（電源不要の電話機）を接続すると通話できます。(☎ 12 ページ)
- 停電復旧時にオープニングツアー (☎ 21 ページ) が始まる場合があります。
- 約 3 時間停電が続くと、子機に「サチ停止中 再開は F2 押し」が表示されます。停電復旧時には、子機の  を押してください。

# 別売品／消耗品について

## 別売品

より便利にお使いになるための別売品が用意されています。別売品をご利用になるときは、当社のサービス取扱所またはお買い求めになった販売店へお問い合わせください。

### ■増設用子機

子機は、最大6台まで使うことができます。増設用の子機には、充電器と電源アダプタがセットされています。

#### 2.4G デジタルコードレス電話機「P4」

本商品に付属の子機と同じものです。

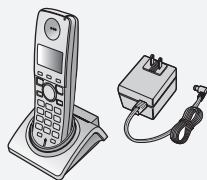

#### 2.4G デジタルコードレス電話機「P3」

カメラドアホン接続時に便利な増設子機です。

付属の子機とは仕様、機能、使用方法が異なりますので、ご使用に際しては子機に付属の取扱説明書をよくお読みください。



また、本書に記載の下記機能を使用することはできません。

- 通話録音、通話拒否、音声による内線呼び出し、ファニーボイス、キーロック、ステップトーンなど

### ■充電器および電源アダプタ

付属の充電器以外の場所で子機を充電できるように、充電器および電源アダプタがあります。

#### 2.4G デジタルコードレス電話機「P4」

##### 充電器

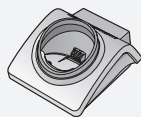

##### 電源アダプタ (K) - 085

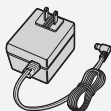

### ■ドアホン／U-ドアホンボックス

ドアホンが2台まで接続できます。玄関や勝手口などで来客との対応ができる各種ドアホンを用意しています。

### ■中継アンテナ

親機と子機の距離が離れていたり、壁などの障害物で、子機での通話が途切れるときは、中継アンテナをご利用ください。

#### 中継アンテナ

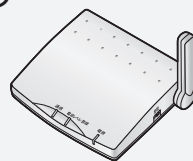

## 消耗品

消耗品については、パーツサービスセンター（☎0120-86-8289）またはお買い求めになった販売店にお申し付けください。

### ■記録紙

記録品質への悪影響および故障の原因となることがありますので、当社指定の記録紙以外はお使用にならないでください。

#### 普通紙 A4

[A4 サイズ (250 枚 1 組)]

Panasonic 製普通紙ファクス用記録紙

[A4 サイズ (250 枚 1 組)] もご使用できます。

品番：KX-FAN150A4

### ■インクフィルム

ファクシミリ用 P 形 A4 インクリボン (9)

Panasonic 製インクフィルム (30m) もご使用できます。

品番：KX-FAN200

### ■電池パック

子機の電池パックを交換するときにご利用ください。

電池パック - 096

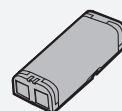

# 索引

## 数字、アルファベット

3者通話	46
F ネット	61、85
Q&A	116

## 【ア行】

相手によって受けかたを変える	72
相手の声の音質を変える(ボイスセレクト)	39、80
あなたの電話番号	26、84
暗証番号を登録する	66、85
アンテナレベル	17
インクフィルム	
インクフィルムについて	101
交換する	100
フィルム警告表示	86、101
取り付け	18
液晶ディスプレイ(親機)	16
液晶ディスプレイ(子機)	17
エコノミー受信	59、85
エニーキーアンサーの設定	87
エラー音声案内	28、84
応答切替の設定	85
応答メッセージ一覧	87
応答メッセージを自作する	65、85
オープニングツアーについて	21
お手入れ	103
オフフック応答の設定	87
親機を接続する	20
おやすみタイマー	79
おやすみモード	78
音声案内	28
音声で内線呼出	45、86

## 【カ行】

海外へ送る	55、85
外出先から留守番電話を聞く	66
回線種別を設定する	24、84
各部のなまえとはたらき(親機)	12
各部のなまえとはたらき(子機)	14
画質	54、62
加入電話選択番号	32
紙詰まり	92、95
かんたん再ダイヤル	37
キー確認音の設定	86、87
キーロック	77
聞き直し	64
機能一覧(親機)	84
機能一覧(子機)	87
キャッチホン・ディスプレイ	68、70、85
キャッチホンを受ける	40
記録紙が詰まったとき	92
記録紙に線が入るとき	94
記録紙について	63
記録紙をセットする	19
クイック通話の設定	87
携帯通話設定	29、31、32
携帯番号帯設定	34、86
原稿が詰まったとき	95
原稿について	63

公衆電話(着信拒否)	73、86
子機	
使用範囲を確認する	17
充電する	23
準備する	23
増設するとき	96
電池パックの交換	104
内線番号	96
名前を登録する	27、87
故障かなと思ったとき	105
固定の応答メッセージ	87
固定電話から携帯電話への通話サービス	29
コピー	62
こんな表示が出たら	112

## 【サ行】

再ダイヤル	
電話をかける	37
ファクスを送る	55
自作応答消去の設定	65、85
自作応答録音の設定	65、85
自分の声を変える	
(ボイスチェンジ、ファニーボイス)	39、81
充電(子機)	23
充電器	15、23
充電器を壁(柱)に掛ける	102
自動受信	58、85
自動操作案内	84
受信用紙に線が入るとき	94
出荷時へ戻す	8、86、87
手動受信	56
手動送信	54
受話音量を変える	39、82
仕様	122
消去(ファクス)	59
消去(用件)	65
消耗品について	119
ステップトーン	82
スピーカー音量を変える	82
スピーカーホン	37
操作案内	28

## 【タ行】

着信拒否	72、85、86
着信鳴り分け	74、85、87
着信メモリー	71
着信ランプ	13、74、84、85
中継アンテナ	119
通話拒否	42
通話を録音する	40
停電のとき	118
デモモード	20
転居	117
電池残量	17
電池パック(子機)	23
電池パックの交換・回収のお願い	104
電話回線の種別を設定する	24

電話帳	
印刷する	49、51、85
転送する(親機→子機)	52
転送する(子機→親機)	52
電話をかける	37
登録する(親機)	48
登録する(子機)	50
ファクスを送る	55
電話帳案内	84
電話帳全消去	85、87
電話番号を登録する	26、84
電話予約	60
電話を受ける	38
電話をかける	36
電話をまわす	46
ドアホン	86、96、97
ドアホンワープの設定	86、99
トールセーバー	66
登録リスト印刷	84

## 【ナ行】

内線通話	44
内線呼出	83、86
名前(印刷用)	26、84
名前(表示用)	26、84
名前を登録する(親機)	26、84
名前をつける(子機)	27、87
ナンバー・ディスプレイ	68、85
キャッチホン・ディスプレイ	68、70、85
契約について	69
公衆電話着信拒否	73
着信鳴り分け	74、85、87
着信メモリー	71
ナンバー・D	85
ネーム・ディスプレイ	68、69
非通知着信拒否	73
表示圏外着信拒否	73
迷惑電話着信拒否	72
ネーム・ディスプレイ	68、69

## 【ハ行】

廃棄(または譲渡、返却)時のご注意	8
発信電話番号表示サービス	68
ハンズフリー	37
非通知(着信拒否)	73、85
日付・時刻を設定する	25、84
表示圏外(着信拒否)	73、86
ファクシミリ通信網サービス	61、85
ファクス親切案内	55、56、84
ファクス親切受信	56
ファクス親切送信	55
ファクス専用	57
ファクスのプリントについて	59
ファクスを受ける	56
エコノミー受信	59、85
自動受信の設定	58、85
電話に出ずに自動で受ける(自動受信)	57
電話に出て受ける(手動受信)	56
ポーリング受信	61

ファクスを送る	54
相手と話してから送る(手動送信)	55
海外へ送る	55、85
再ダイヤルで送る	55
電話帳で送る	55
ファニーボイス	39、81
フィルム警告表示	86、101
フィルム交換案内	84
付属品	11
プリント可能範囲	59、63
分割コピーの設定	86
別売品について	119
ボイスセレクト	39、80
ボイスチェンジ	39、81
ポーズ	36、48、50、55
ポーリング受信	61
保守サービスのご案内	123
保留	39
本体と付属品の確認	11

## 【マ行】

マルチファンクションキー(親機)	13
マルチファンクションキー(子機)	15
ミュート	37、81
無鳴動受信	57、58、85
迷惑(電話着信)拒否	72、86
メモリー印刷案内	84
メモリー残量	16
メモリー代行受信	59
メモリー容量のめやす	122
文字入力のしかた(親機)	88
文字入力のしかた(子機)	90
文字列一覧表	89、91
モデムダイヤルインサービス	75
設定のしかた	76
モニター	37

## 【ヤ行】

用件消去	65
用件転送を設定	67
用件を聞く	65、66
呼出音の回数(在宅)	57、84
呼出音の回数(留守)	57、84
呼出音の種類	83
呼出音量を変える	82
呼出音を変える	83、84、87
読み上げダイヤル	28、84

## 【ラ行】

リセット	111
リモート再生の設定	67、85
留守番電話	64
留守呼出回数の設定	84
連続通話時間(子機)	17
録音時間と件数	64
録音時間の設定	85

# 主な仕様

- 認証番号は、商品の底面に記載しております。
- 外観・仕様は予告なしに変更することがあります。

## 親機

電源	AC100 V (50 Hz/60 Hz)
消費電力	待機時 : 約 0.9 W (F ネットの設定が「なし」の場合) 最大時 : 約 130 W (真っ黒の原稿をコピーするとき) コピー時 : 約 21 W 送信時 : 約 12 W 受信時 : 約 15 W
外形寸法 (高さ×幅×奥行)	約 103 × 332.5 × 195 mm (受話器・突起部除く) 約 355.5 × 332.5 × 233 mm (記録紙カバー/トレイ取付時、 受話器・突起部除く)
質量	約 3.0 kg (お試し用インクフィルム 10 m 装着時)
使用環境	温度 5 °C ~ 35 °C 湿度 45 % ~ 85 %
適用回線	一般加入電話回線 (ダイヤル回線・プッシュ回線) ファクシミリ通信網
直流抵抗値	320 Ω ※ 1
形式	送受信兼用 G3 機
原稿サイズ	定型サイズ: B4 ~ A5 最大: 幅 257 mm × 長さ 600 mm 最小: 幅 128 mm × 長さ 128 mm
有効読取幅	252 mm (B4)、208 mm (A4)
有効記録幅	202 mm (A4 普通紙)
電送時間 ※ 2	約 15 秒 (独自モード)
通信速度	9600 / 7200 / 4800 / 2400 bps 自動切替 (フォールバック機能)
写真 (ハーフトーン)	64 階調
走査線密度	主走査: 8 ドット / mm 副走査: 7.7 本 / mm (小さい) 3.85 本 / mm (ふつう)
読取方式	密着イメージセンサーによる読取
記録方式	熱転写記録方式による普通紙記録
データ圧縮方式	モディファイドハフマン (MH) ・ 独自
記録紙サイズ	A4 カット紙: 210 mm × 297 mm
留守番電話	応答メッセージ: デジタル録音方式 オリジナル (約 16 秒) 固定内蔵 留守番録音: デジタル録音方式 合計録音時間: 最大約 18 分 ※ 3

## 子機

電源	専用ニッケル水素蓄電池 (専用ニッケル水素電池) (DC 2.4 V) (830 mAh)
外形寸法 (高さ×幅×奥行)	約 155 × 48 × 34 mm
質量	約 146 g (電池パック含む)
使用環境	温度 5 °C ~ 35 °C 湿度 45 % ~ 85 %
無線通信方式	2.4 GHz 周波数 ホッピング方式
使用時間	連続通話時間: 約 7 時間 ※ 4 待受時間: 約 150 時間 ※ 4
充電時間	約 6 時間
使用可能距離	約 100 m / 見通し距離

## 子機用充電器

電源	電源アダプタ AC100 V (50 Hz/60 Hz) (DC 6.5 V) (500 mA)
消費電力	待機時: 約 1.0 W 充電時: 約 3.6 W
外形寸法 (高さ×幅×奥行)	約 58 × 87 × 95 mm
質量	約 90 g
使用環境	温度 5 °C ~ 35 °C 湿度 45 % ~ 85 %

### ■メモリー容量のめやす

音声と画像のメモリーは共用しています。

音声のみの場合	用件録音・通話録音・ 自作応答メッセージの合計 約 18 分 ※ 3
画像のみの場合	メモリー 代行受信 約 46 枚 ※ 5

- 音声録音されていると、保存できる画像は約 46 枚より少なくなります。
- 画像が保存されていると、録音できる時間は約 18 分より短くなります。
- 写真や文字の多い原稿は受信できる枚数が少なくなります。  
(例: A4 サイズの新聞を画質「ふつ」で受信...最大約 6 枚)
- 録音件数が 50 件になると録音できなくなります。

- ※ 1 直流抵抗値が 300 Ω を超えておりますので、電話をかけることができない場合は、当社のサービス取扱所またはお買い求めになった販売店にご相談ください。
- ※ 2 電送時間: A4 サイズ 700 字程度の原稿を標準的画質 (8 × 3.85 本 / mm) で高速モード (9600 bps) で送ったときの速さです。これは画像情報のみの電送時間で通信の制御時間は含まれておりません。なお、実際の通信時間は原稿の内容・相手機種・回線状態により異なります。
- ※ 3 録音に無音状態が含まれると、録音できる時間は長くなります。
- ※ 4 6 時間充電した状態で、使用環境温度が 20 °C のとき
- ※ 5 A4 サイズ 700 字程度の原稿を標準的画質 (8 × 3.85 本 / mm) で受信したときの枚数です。

# 保守サービスのご案内

## ●保証について

保証期間（1年間）中の故障につきましては、「保証書」の記載にもとづき当社が無償で修理いたします。（詳しくは「保証書」の無料修理規定をご覧ください。ただし、電池パック、インクフィルムを除く。）

## ●保守サービスについて

保証期間後においても、引き続き安心してご利用いただける「定額保守サービス」と、故障修理のつど料金をいただく「実費保守サービス」があります。

当社では、安心して商品をご利用いただける定額保守サービスをおすすめしております。

### 保守サービスの種類は

定額保守サービス	●毎月一定の料金をお支払いいただき、故障時には当社が無償で修理を行うサービスです。
実費保守サービス	●修理に要した費用をいただきます。 （修理費として、お客様宅へおうちがいのための費用および修理に要する技術的費用・部品代をいただきます。） （故障内容によっては高額になる場合もありますのでご了承ください。） ●当社のサービス取扱所まで商品をお持ちいただいた場合は、お客様宅へおうちがいのための費用が不要になります。

## ●故障の場合は

故障した場合のお問い合わせは局番なしの113番へご連絡ください。

## ●お話し中調べは

お話し中調べは局番なしの114番へご連絡ください。

## ●その他

定額保守サービスの料金については、NTT通信機器お取扱相談センターへお気軽にご相談ください。

## NTT通信機器お取扱相談センター

### ■NTT東日本エリア（北海道、東北、関東、甲信越地区）でご利用のお客様

#### ●本商品の取り扱いに関するお問い合わせ

 0120-970413

(03-5667-7100※)

※携帯電話・PHS・050IP電話用 通話料金がかかります

受付時間 9:00~21:00

※年末年始12月29日~1月3日は休業とさせていただきます。

### ■NTT西日本エリア（東海、北陸、近畿、中国、四国、九州地区）でご利用のお客様

#### ●本商品の取り扱いに関するお問い合わせ

 0120-109217

※PHS・携帯電話・050IP電話からのご利用は  
東海、北陸、近畿、中国、四国地区

06-6341-5411 (通話料がかかります)

九州地区

092-720-4862 (通話料がかかります)

受付時間 9:00~21:00

※年末年始12月29日~1月3日は休業とさせていただきます。

電話番号をお間違えにならないように、ご注意ください。

## ●補修用部品の保有期間について

この商品の補修用性能部品（商品の性能を維持するために必要な部品）を、製造打ち切り後、7年間保有しております。

この取扱説明書は、森林資源保護のため、再生紙を使用しています。

当社ホームページでは、各種商品の最新の情報などを提供しています。本商品を最適にご利用いただくために、定期的にご覧いただくことをお勧めします。

**当社ホームページ:** <http://www.ntt-east.co.jp/ced/>  
<http://www.ntt-west.co.jp/kiki/>

使いかた等でご不明の点がございましたら、NTT 通信機器お取扱相談センターへお気軽にご相談ください。

## NTT通信機器お取扱相談センター

### ■NTT 東日本エリア（北海道、東北、関東、甲信越地区）でご利用のお客様

#### ●本商品の取り扱いに関するお問い合わせ

 0120-970413

(03-5667-7100※)

※携帯電話・PHS・050IP電話用 通話料金がかかります

**受付時間 9:00~21:00**

※年末年始12月29日~1月3日は休業とさせていただきます。

### ■NTT 西日本エリア（東海、北陸、近畿、中国、四国、九州地区）でご利用のお客様

#### ●本商品の取り扱いに関するお問い合わせ

 0120-109217

※PHS・携帯電話・050IP電話からのご利用は

東海、北陸、近畿、中国、四国地区

06-6341-5411（通話料がかかります）

九州地区

092-720-4862（通話料がかかります）

**受付時間 9:00~21:00**

※年末年始12月29日~1月3日は休業とさせていただきます。

電話番号をお間違えにならないように、ご注意ください。

©2006 NTTEAST・NTTWEST



本2819-1(2006.9)  
G3-<P264DCLW/P264DCL>-FAXト地デ  
PFQX2668ZA-WEST



\*P-264-W\*